



# แผนพัฒนาดิจิทัล เพื่อเศรษฐกิจการพาณิชย์

องค์การคลังสินค้า  
พ.ศ. ๒๕๖๖ - ๒๕๗๐

แผนพัฒนาดิจิทัลเพื่อเศรษฐกิจการพาณิชย์ขององค์การคลังสินค้า  
พ.ศ. ๒๕๖๖ - ๒๕๗๐

พิมพ์ครั้งที่ ๑ (พฤศจิกายน ๒๕๖๔)  
เวอร์ชัน ๓

จัดทำและเผยแพร่โดย



กระทรวงพาณิชย์

๕๖๓ ถนนนนทบุรี ตำบลบางกระสอ อำเภอเมือง จังหวัดนนทบุรี ๑๑๐๐๐

โทรศัพท์ ๐๒-๕๐๗-๗๐๐๐ หรือ ๐๒-๕๐๗-๘๐๐๐

โทรสาร ๐๒-๕๐๗-๕๒๐๙-๑๐

[www.moc.go.th](http://www.moc.go.th)

---

สารบัญ

---

## สารบัญ

บทสรุปสำหรับผู้บริหาร.....	๑
๑ บทนำ .....	๑
๒ วิสัยทัศน์ พันธกิจ เป้าหมาย ค่านิยม และยุทธศาสตร์ด้านเทคโนโลยีดิจิทัล .....	๒
๒.๑ วิสัยทัศน์ .....	๒
๒.๒ พันธกิจ .....	๒
๒.๓ เป้าหมาย .....	๒
๒.๔ ค่านิยม .....	๓
๒.๕ ยุทธศาสตร์.....	๓
๓ แนวทางการพัฒนาระบบเทคโนโลยีดิจิทัลขององค์กรคลังสินค้า .....	๓
๓.๑ ด้านโครงสร้างพื้นฐาน อุปกรณ์เครือข่ายและระบบรักษา ความปลอดภัย .....	๖
๓.๒ ด้านระบบดิจิทัลและข้อมูลขององค์กรคลังสินค้า.....	๘
๓.๓ ด้านบุคลากรของหน่วยงาน.....	๘
๓.๔ ด้านกฎหมาย ข้อกำหนด ระเบียบ นโยบายของหน่วยงาน .....	๙
๔ แผนงาน/โครงการในภาพรวม.....	๑๐
<b>บทที่ ๑ โครงสร้างองค์กรและหน้าที่ความรับผิดชอบ .....</b>	<b>๑-๑</b>
๑.๑ โครงสร้างองค์กรคลังสินค้า .....	๑-๑
๑.๒ หน้าที่ความรับผิดชอบ .....	๑-๓
๑.๒.๑ สำนักตรวจสอบภายใน (สตส.).....	๑-๔
๑.๒.๒ สำนักอำนวยการ (สอก.).....	๑-๖
๑.๒.๓ สำนักทรัพยากรมนุษย์ (สทม.).....	๑-๙
๑.๒.๔ สำนักบัญชีและการเงิน (สบง.).....	๑-๑๔
๑.๒.๕ สำนักยุทธศาสตร์และงบประมาณ (สยป.).....	๑-๑๗
๑.๒.๖ สำนักเทคโนโลยีดิจิทัล (สทด.).....	๑-๒๐
๑.๒.๗ สำนักนิติการ (สนก.).....	๑-๒๓

## สารบัญ (ต่อ)

๑.๒.๘	สำนักคดี (สคค.).....	๑-๒๕
๑.๒.๙	สำนักพัฒนาธุรกิจ (สพธ.).....	๑-๒๘
๑.๒.๑๐	สำนักโลจิสติกส์ (สลจ.).....	๑-๓๐
๑.๒.๑๑	สำนักสัตว์น้ำและบริหารคลัง (สสค.).....	๑-๓๓
๑.๒.๑๒	สำนักข้าว (สนข.).....	๑-๓๕
๑.๒.๑๓	สำนักเกษตร (สکش.).....	๑-๓๙
<b>บทที่ ๒</b>	<b>โครงสร้างสำนักเทคโนโลยีดิจิทัลและหน้าที่ความรับผิดชอบ .....</b>	<b>๒-๑</b>
๒.๑	โครงสร้างสำนักเทคโนโลยีดิจิทัล.....	๒-๑
๒.๒	หน้าที่ความรับผิดชอบ .....	๒-๑
๒.๒.๑	ส่วนงานพัฒนาเทคโนโลยีดิจิทัล .....	๒-๒
๒.๒.๒	ส่วนงานบริหารระบบฐานข้อมูลและอุปกรณ์.....	๒-๓
<b>บทที่ ๓</b>	<b>สถานภาพปัจจุบันด้านเทคโนโลยีดิจิทัลขององค์การคลังสินค้า .....</b>	<b>๓-๑</b>
๓.๑	สถานภาพปัจจุบันด้านเทคโนโลยีดิจิทัลด้านระบบคอมพิวเตอร์ และอุปกรณ์.....	๓-๑
๓.๑.๑	ด้านการบริหารจัดการเทคโนโลยีดิจิทัล.....	๓-๑
๓.๑.๒	ด้านบุคลากร.....	๓-๒
๓.๑.๓	ด้านเครื่องคอมพิวเตอร์และอุปกรณ์ต่อพ่วง.....	๓-๓
๓.๑.๔	ด้านระบบสารสนเทศขององค์การคลังสินค้า .....	๓-๖
๓.๑.๕	ด้านระบบเครือข่ายสื่อสาร.....	๓-๑๓
<b>บทที่ ๔</b>	<b>ผลการประเมินการดำเนินงานด้านการพัฒนาเทคโนโลยีดิจิทัลตามยุทธศาสตร์แต่ละด้าน ของแผนพัฒนาดิจิทัลเพื่อเศรษฐกิจการพาณิชย์ พ.ศ. ๒๕๖๐ - ๒๕๖๔.....</b>	<b>๔-๑</b>
๔.๑	ผลการวิเคราะห์การดำเนินการของโครงการตามแผนพัฒนาดิจิทัล เพื่อเศรษฐกิจการพาณิชย์ พ.ศ. ๒๕๖๐ - ๒๕๖๔.....	๔-๑

## สารบัญ (ต่อ)

<b>บทที่ ๕ ผลการศึกษา วิเคราะห์สถานะแวดล้อมภายในและภายนอก.....</b>	<b>๕-๑</b>
๕.๑ ผลการวิเคราะห์สถานะแวดล้อมภายในและภายนอกขององค์การคลังสินค้า .....	๕-๑
๕.๑.๑ ผลการวิเคราะห์สภาพแวดล้อมภายในขององค์การคลังสินค้า.....	๕-๓
๕.๑.๒ ผลการวิเคราะห์สภาพแวดล้อมภายนอกขององค์การคลังสินค้า.....	๕-๙
๕.๑.๓ สรุปผลคะแนนจากการประชุมกลุ่มย่อย (Focus Group) ครั้งที่ ๑.....	๕-๑๒
๕.๑.๔ การวิเคราะห์สถานภาพด้านเทคโนโลยีดิจิทัลขององค์การคลังสินค้า ด้วยเมทริกซ์ทาวซ์ .....	๕-๑๙
<b>บทที่ ๖ การนำเทคโนโลยีดิจิทัลสมัยใหม่มาบริหารงานด้านการพาณิชย์เชิงรุก     ของหน่วยงาน .....</b>	<b>๖-๑</b>
๖.๑ การนำเทคโนโลยีดิจิทัลสมัยใหม่มาบริหารงาน ด้านการพาณิชย์เชิงรุกของหน่วยงาน .....	๖-๑
๖.๑.๑ ด้านโครงสร้างพื้นฐาน อุปกรณ์เครือข่าย และระบบรักษาความปลอดภัย.....	๖-๔
๖.๑.๒ ด้านระบบดิจิทัลและข้อมูลขององค์การคลังสินค้า .....	๖-๗
๖.๑.๓ ด้านบุคลากรของหน่วยงาน .....	๖-๘
๖.๑.๔ ด้านกฎหมาย ข้อกำหนด ระเบียบ นโยบายของหน่วยงาน .....	๖-๘
<b>บทที่ ๗ วิสัยทัศน์ พันธกิจ เป้าหมาย ค่านิยม และยุทธศาสตร์ด้านเทคโนโลยีดิจิทัล.....</b>	<b>๗-๑</b>
๗.๑ วิสัยทัศน์ .....	๗-๑
๗.๒ พันธกิจ .....	๗-๑
๗.๓ เป้าหมาย .....	๗-๑
๗.๔ ค่านิยม.....	๗-๑
๗.๕ ยุทธศาสตร์.....	๗-๒

## สารบัญ (ต่อ)

บทที่ ๘ ยุทธศาสตร์ กลยุทธ์ เป้าหมาย เพื่อการพัฒนาเทคโนโลยีดิจิทัลขององค์การคลังสินค้า พ.ศ. ๒๕๖๖ - ๒๕๗๐.....	๘-๑
บทที่ ๙ ตารางและแผนความเชื่อมโยงของยุทธศาสตร์และแผนพัฒนาดิจิทัล เพื่อเศรษฐกิจการพาณิชย์การพาณิชย์ขององค์การคลังสินค้า พ.ศ. ๒๕๖๖ - ๒๕๗๐ และแผนระดับชาติ.....	๙-๑
บทที่ ๑๐ แผนงาน/โครงการ ตามยุทธศาสตร์แผนพัฒนาดิจิทัล เพื่อเศรษฐกิจการพาณิชย์ขององค์การคลังสินค้า พ.ศ. ๒๕๖๖ - ๒๕๗๐ .....	๑๐-๑
บทที่ ๑๑ แผนบูรณาการงบประมาณด้านเทคโนโลยีสารสนเทศและการสื่อสาร ของกระทรวงพาณิชย์.....	๑๑-๑
บทที่ ๑๒ การบริหารจัดการ การติดตาม และการประเมินผล.....	๑๒-๑
๑๒.๑ การติดตามและประเมินผลแผนพัฒนาดิจิทัลเพื่อเศรษฐกิจการพาณิชย์ .....	๑๒-๑
๑๒.๑.๑ กรอบและแนวทางในการติดตามและประเมินผล.....	๑๒-๑
๑๒.๑.๒ คณะกรรมการติดตามและประเมินผล .....	๑๒-๑
๑๒.๒ ระเบียบ กระบวนการและเครื่องมือในการติดตามและประเมินผล .....	๑๒-๒

## สารบัญญรูปภาพ

รูปที่ ๑	สถาปัตยกรรมองค์กรด้านเทคโนโลยีดิจิทัล (Enterprise Architecture) .....	๕
รูปที่ ๒	แบบจำลองสถาปัตยกรรมด้านโครงสร้างพื้นฐาน อุปกรณ์เครือข่าย และระบบรักษาความปลอดภัยของหน่วยงานระดับกรมในสังกัดกระทรวงพาณิชย์ .....	๗
รูปที่ ๓	ระบบบริหารการเชื่อมโยงข้อมูล (API Gateway) .....	๘
รูปที่ ๔	สัดส่วนประมาณการงบประมาณแยกตามปีงบประมาณ .....	๑๖
รูปที่ ๕	สัดส่วนประมาณการ ปีงบประมาณ ๒๕๖๖ .....	๑๖
รูปที่ ๖	สัดส่วนประมาณการ ปีงบประมาณ ๒๕๖๗ .....	๑๗
รูปที่ ๗	สัดส่วนประมาณการ ปีงบประมาณ ๒๕๖๘ .....	๑๗
รูปที่ ๘	สัดส่วนประมาณการ ปีงบประมาณ ๒๕๖๙ .....	๑๘
รูปที่ ๙	สัดส่วนประมาณการ ปีงบประมาณ ๒๕๗๐ .....	๑๘
รูปที่ ๕	สัดส่วนประมาณการงบประมาณแยกตามยุทธศาสตร์ .....	๑๙
รูปที่ ๑-๑	โครงสร้างองค์กรคลังสินค้า .....	๑-๒
รูปที่ ๒-๑	โครงสร้างสำนักเทคโนโลยีดิจิทัล .....	๒-๑
รูปที่ ๓-๑	แผนผังระบบเครือข่าย (Network) ขององค์กรคลังสินค้า .....	๓-๑๔
รูปที่ ๓-๒	แผนผังภาพรวมการเชื่อมโยงเครือข่ายขององค์กรคลังสินค้า .....	๓-๑๕
รูปที่ ๕-๑	ผลการวิเคราะห์ตำแหน่งกลยุทธ์ของแผนปฏิบัติการดิจิทัลของ อคส. ....	๕-๑๘
รูปที่ ๖-๑	สถาปัตยกรรมองค์กรด้านเทคโนโลยีดิจิทัล (Enterprise Architecture) .....	๖-๓
รูปที่ ๖-๒	เทคโนโลยี Hyperconverged Infrastructure .....	๖-๕
รูปที่ ๖-๓	แบบจำลองสถาปัตยกรรมด้านโครงสร้างพื้นฐาน อุปกรณ์เครือข่าย และระบบรักษาความปลอดภัยของหน่วยงานระดับกรม ในสังกัดกระทรวงพาณิชย์ .....	๖-๖
รูปที่ ๖-๔	ระบบบริหารการเชื่อมโยงข้อมูล (API Gateway) .....	๖-๗
รูปที่ ๙-๑	แผนภาพความเชื่อมโยงของยุทธศาสตร์กับแผนพัฒนาดิจิทัล เพื่อเศรษฐกิจการพาณิชย์ขององค์กรคลังสินค้าและแผนระดับชาติ .....	๙-๒
รูปที่ ๑๒-๑	หลักเกณฑ์ประเมินดัชนีชี้วัดความสำเร็จ (Key Performance Index) .....	๑๒-๒



## สารบัญตาราง

ตารางที่ ๓-๑	จำนวนบุคลากรของ อคส. แยกตามประเภท .....	๓-๒
ตารางที่ ๓-๒	จำนวนบุคลากรแยกตำแหน่งและหน่วยงานภายใน อคส. ....	๓-๒
ตารางที่ ๓-๓	แสดงจำนวนเครื่องและอุปกรณ์ขององค์การคลังสินค้า (อคส.) แยกตามประเภท .....	๓-๔
ตารางที่ ๓-๔	แสดงข้อมูลด้านระบบงานและฐานข้อมูลขององค์การคลังสินค้า (อคส.) แยกตามประเภท .....	๓-๗
ตารางที่ ๔-๑	โครงการทั้งหมด จำนวน ๒๔ โครงการ .....	๔-๑
ตารางที่ ๔-๒	โครงการที่ดำเนินการแล้ว จำนวน ๙ โครงการ .....	๔-๒
ตารางที่ ๔-๓	โครงการอยู่ระหว่างดำเนินการ จำนวน ๕ โครงการ.....	๔-๓
ตารางที่ ๔-๔	โครงการยังไม่ได้ดำเนินการและยังไม่ได้รับงบประมาณ จำนวน ๑ โครงการ .....	๔-๔
ตารางที่ ๔-๕	โครงการยังไม่ได้ดำเนินการ (ยกเลิก) จำนวน ๘ โครงการ .....	๔-๔
ตารางที่ ๕-๑	ผลการวิเคราะห์สถานภาพด้านเทคโนโลยีดิจิทัลภายใน อคส.....	๕-๓
ตารางที่ ๕-๒	ผลการวิเคราะห์สถานภาพด้านเทคโนโลยีดิจิทัลของ อคส. กับหน่วยงานภายนอก .....	๕-๑๐
ตารางที่ ๕-๓	จุดแข็ง/ข้อได้เปรียบ .....	๕-๑๒
ตารางที่ ๕-๔	จุดอ่อน/ปัญหา .....	๕-๑๔
ตารางที่ ๕-๕	โอกาส.....	๕-๑๖
ตารางที่ ๕-๖	อุปสรรค .....	๕-๑๗
ตารางที่ ๕-๗	TOWS Matrix เพื่อวิเคราะห์สภาพแวดล้อมภายในและภายนอกองค์กร .....	๕-๑๙
ตารางที่ ๕-๘	การวิเคราะห์สถานภาพด้านเทคโนโลยีดิจิทัลขององค์การคลังสินค้า ด้วย TOWS Matrix.....	๕-๑๙
ตารางที่ ๙-๑	ตารางการเชื่อมโยงของยุทธศาสตร์กับแผนพัฒนาดิจิทัลเพื่อเศรษฐกิจการพาณิชย์ ขององค์การคลังสินค้า พ.ศ.๒๕๖๖ – ๒๕๗๐ และแผนระดับชาติ .....	๙-๓
ตารางที่ ๑๑-๑	ตารางสรุปงบประมาณแยกตามยุทธศาสตร์.....	๑๑-๑

## สารบัญตาราง (ต่อ)

ตารางที่ ๑๑-๒	สรุปภาพรวมโครงการบูรณาการของกระทรวงพาณิชย์ .....	๑๑-๒
ตารางที่ ๑๒-๑	แสดงข้อมูลโครงการ ตัวชี้วัด ค่าเป้าหมาย/หน่วยนับ ระยะเวลาดำเนินการ ระดับคะแนนเป้าหมายและหลักเกณฑ์ประเมินดัชนีชี้วัดความสำเร็จ (Key Performance Index).....	๑๒-๔

-----

---

บทสรุปสำหรับผู้บริหาร

---

## บทสรุปสำหรับผู้บริหาร

### ๑. บทนำ

ตามนโยบายและแผนระดับชาติว่าด้วยการพัฒนาดิจิทัลเพื่อเศรษฐกิจและสังคม พ.ศ. ๒๕๖๑ - ๒๕๘๐ และแผนพัฒนารัฐบาลดิจิทัล พ.ศ. ๒๕๖๐ - ๒๕๖๔ เพื่อเป็นกลไกสำคัญในการขับเคลื่อนการพัฒนาประเทศที่ยั่งยืนโดยใช้เทคโนโลยีดิจิทัล และให้ทุกกระทรวง กรม รัฐวิสาหกิจ องค์กรปกครองส่วนท้องถิ่น หน่วยงานของรัฐ และหน่วยงานที่เกี่ยวข้อง นำมาช่วยส่งเสริมสนับสนุนการพัฒนาเศรษฐกิจของประเทศ ให้ทัดเทียมประเทศ ในระดับภูมิภาคและระดับโลก โดยเฉพาะอย่างยิ่งการเข้าสู่ประชาคมเศรษฐกิจอาเซียน ที่ประเทศสมาชิกจะมีการขับเคลื่อนทางเศรษฐกิจร่วมกันอย่างเป็นเอกภาพ อีกทั้งปัจจุบันเทคโนโลยีมีการเปลี่ยนแปลงอย่างรวดเร็ว มีการใช้เครือข่ายอินเทอร์เน็ตอย่างแพร่หลาย ครอบคลุมและเชื่อมโยงทุกภาคส่วนเข้าด้วยกันเสมือนเป็นหนึ่งเดียว ส่งผลกระทบต่อการรับรู้และการพัฒนาทางเศรษฐกิจของแต่ละประเทศได้ในเวลาอันสั้น นอกจากนี้ ยังส่งผลต่อการเปลี่ยนแปลงรูปแบบวิถีชีวิตและสังคมที่ต้องการความสะดวก รวดเร็ว ในการติดต่อสื่อสารและการใช้บริการต่าง ๆ ซึ่งรวมถึงรูปแบบการให้บริการของภาครัฐ

องค์การคลังสินค้า (อคส.) เป็นหน่วยงานรัฐวิสาหกิจ ได้กำหนดกลยุทธ์ (Strategy) ๔ ด้าน ประกอบด้วย

#### ๑) ด้านซ่อม

- แผน ซ่อม (โครงสร้างองค์กร)
- แผน ซ่อม (ระเบียบข้อบังคับ)
- แผน ซ่อม (ทรัพย์สิน)
- แผน ซ่อม (ระบบสำนักงาน)

#### ๒) ด้านสร้าง

- แผน สร้าง (ผลิตภัณฑ์)
- แผน สร้าง (Content/Brand)
- แผน สร้าง (นวัตกรรม)
- แผน สร้าง (ระบบธรรมาภิบาลให้มีความโปร่งใส และมีคุณธรรม)

#### ๓) ด้านเพิ่ม

- แผน เพิ่ม (ช่องทางการจำหน่าย)
- แผน เพิ่ม (คลังสินค้า)
- แผน เพิ่ม (เครือข่ายจำหน่าย/เครือข่ายเกษตร/และพันธมิตรทางการค้า)
- แผน เพิ่ม (ประสิทธิภาพการทำงาน)

#### ๔) ด้านสะสาง

##### ■ แผน สะสาง (ถุงมือยาง/งานจํานำข้าว มัน)

ดังนั้น เพื่อเป็นกรอบแนวทางและเป้าหมายในการพัฒนาระบบเทคโนโลยีดิจิทัลแบบบูรณาการที่สามารถใช้เป็นกรอบในการจัดตั้งคําของงบประมาณ รวมถึงกำหนดทิศทางการพัฒนาเทคโนโลยีดิจิทัลเพื่อสนับสนุนการปฏิบัติการกิจต่าง ๆ ขององค์การคลังสินค้า ให้เกิดประสิทธิภาพสูงสุดภายในช่วงระยะเวลา ๕ ปี (พ.ศ. ๒๕๖๖ - ๒๕๗๐) องค์การคลังสินค้าได้จัดทำแผนพัฒนาดิจิทัลเพื่อเศรษฐกิจการพาณิชย์ขององค์การคลังสินค้า พ.ศ. ๒๕๖๖ - ๒๕๗๐ และแผนปฏิบัติการตามแผนพัฒนาดิจิทัลเพื่อเศรษฐกิจการพาณิชย์ขององค์การคลังสินค้า พ.ศ. ๒๕๖๖ - ๒๕๗๐ โดยมีเป้าหมายให้องค์การคลังสินค้าสามารถนำระบบเทคโนโลยีดิจิทัลเข้ามาช่วยสนับสนุนภารกิจหลักขององค์การคลังสินค้า โดยเป็นการอำนวยความสะดวกในการปฏิบัติการกิจของบุคลากร เพื่อสามารถนำไปสร้างประสิทธิผลและก่อให้เกิดรายได้ขององค์การคลังสินค้าต่อไป

#### ๒. วิสัยทัศน์ พันธกิจ เป้าหมาย ค่านิยม และยุทธศาสตร์ด้านเทคโนโลยีดิจิทัล

##### ๒.๑ วิสัยทัศน์

“บริหารจัดการคลังสินค้า การค้าและบริการสินค้าเกษตรยุคใหม่ด้วยนวัตกรรมดิจิทัล”

##### ๒.๒ พันธกิจ

องค์การคลังสินค้า มีพันธกิจด้านเทคโนโลยีดิจิทัลที่เกี่ยวข้อง ดังนี้

- ๑) สนับสนุนนโยบายการพัฒนานวัตกรรมดิจิทัลเพื่อเศรษฐกิจและสังคม
- ๒) บูรณาการระบบงานและฐานข้อมูล ให้รองรับการบริหารจัดการ และการให้บริการ โดยใช้นวัตกรรมดิจิทัลเป็นเครื่องมือ
- ๓) พัฒนานวัตกรรมการบริหารจัดการตามบทบาทภารกิจให้เป็นองค์การคลังสินค้ายุคใหม่
- ๔) ส่งเสริม เร่งรัด การพัฒนาบุคลากรให้มีความรู้ ทักษะ และความสามารถในการประยุกต์ใช้นวัตกรรมดิจิทัล
- ๕) บริหารจัดการระบบเครือข่าย และโครงสร้างพื้นฐานให้มีประสิทธิภาพสูง

##### ๒.๓ เป้าหมาย

- ๑) สร้างและขยายธุรกิจการค้าให้มีความมั่นคง ยั่งยืน ภายใต้บทบาทภารกิจขององค์การคลังสินค้า
- ๒) สนับสนุนนโยบายภาครัฐในการบูรณาการระบบงาน ระบบฐานข้อมูลให้เกิดประสิทธิภาพในการใช้งานมากยิ่งขึ้น
- ๓) บุคลากรทุกระดับมีการปรับกระบวนการทัศน์ให้ทันต่อการพัฒนา การใช้งานด้าน ICT

## ๒.๔ ค่านิยม

นำเทคโนโลยีดิจิทัล สร้างสรรค์ธุรกิจ และพัฒนาองค์กรให้มั่นคง โปร่งใส ตรวจสอบได้

## ๒.๕ ยุทธศาสตร์

ยุทธศาสตร์ที่ ๑ พัฒนามาตรฐานข้อมูลและเทคโนโลยีดิจิทัล รองรับการแข่งขันการดำเนินงานขององค์กรคลังสินค้าและเศรษฐกิจการพาณิชย์

ยุทธศาสตร์ที่ ๒ พัฒนาเทคโนโลยีดิจิทัลสู่ความเป็นองค์กรดิจิทัล (Smart Organization)

ยุทธศาสตร์ที่ ๓ การสร้างวัฒนธรรมองค์กรให้มีความเชื่อมั่นในพาณิชย์ดิจิทัล

ยุทธศาสตร์ที่ ๔ การพัฒนาลูกค้า คู่ค้า และบุคลากรขององค์กรคลังสินค้า ให้พร้อมเข้าสู่ยุคองค์กรดิจิทัล

ยุทธศาสตร์ที่ ๕ การพัฒนาโครงสร้างพื้นฐานดิจิทัลประสิทธิภาพสูงให้ครอบคลุมการบริหารจัดการ และการบริการขององค์กรคลังสินค้า

## ๓. แนวทางการพัฒนาระบบเทคโนโลยีดิจิทัลขององค์กรคลังสินค้า

ในการนำเทคโนโลยีดิจิทัลและการสื่อสารสมัยใหม่มาจัดทำแผนพัฒนาดิจิทัลเพื่อเศรษฐกิจการพาณิชย์ พ.ศ. ๒๕๖๖ – ๒๕๗๐ ฉบับนี้ ได้ใช้สถาปัตยกรรมองค์กร (Enterprise Architecture) หรือกระบวนการในการนำเทคโนโลยีดิจิทัล (Digital Technology: DT) มาสนับสนุนการดำเนินงานตามภารกิจ ให้เกิดประสิทธิภาพและประสิทธิผลสูงสุดต่อองค์กร ซึ่งจะช่วยให้ทั้งการดำเนินงานตามภารกิจและการบริหารจัดการเทคโนโลยีดิจิทัลเป็นไปด้วยความถูกต้อง ครบถ้วน โปร่งใสและตรวจสอบได้

โดยมีหลักแนวคิดที่ใช้เป็นแนวทางในการกำหนดสถาปัตยกรรมด้านเทคโนโลยีดิจิทัล ดังนี้

- ๑) เลือกใช้เทคโนโลยีที่เหมาะสมกับภารกิจขององค์กรคลังสินค้า โดยเน้นไปที่การใช้เทคโนโลยีที่จัดหาได้ง่าย มีการสนับสนุนทางด้านเทคนิค และราคาที่สมเหตุสมผล
- ๒) เลือกใช้เทคโนโลยีที่เหมาะสมกับสภาพการใช้งานในปัจจุบัน และสามารถประยุกต์หรือพัฒนาระบบงานให้เหมาะกับองค์กรคลังสินค้า

เนื่องจากแนวโน้มการทำงานจะเป็นไปในทิศทางที่ทุกคนสามารถทำงานได้ทุกที่ ทุกเวลา รวมถึงอุปกรณ์ที่ใช้เข้าถึงระบบงานจะมีความหลากหลายมากขึ้น ดังนั้น แนวทางการพัฒนาระบบมีสถาปัตยกรรมที่สามารถรองรับการใช้งานกับความหลากหลายของอุปกรณ์ และต้องมีความปลอดภัยเพียงพอต่อความน่าเชื่อถือของระบบ

โดยแนวทางในการพัฒนาเทคโนโลยีดิจิทัลขององค์กรเป็นสถาปัตยกรรมองค์กรด้านเทคโนโลยีดิจิทัล (Enterprise Architecture) รายละเอียดแสดงดังรูปที่ ๑ ซึ่งมีรายละเอียดแนวทางการในการพัฒนาหรือปรับปรุงด้านเทคโนโลยีดิจิทัลขององค์กรคลังสินค้า โดยแบ่งออกเป็นแต่ละด้าน ดังนี้

- ๑) ด้านระบบโครงสร้างพื้นฐาน อุปกรณ์เครือข่ายและระบบรักษาความปลอดภัย
- ๒) ด้านระบบดิจิทัลและข้อมูลขององค์กรคลังสินค้า
- ๓) ด้านบุคลากรขององค์กรคลังสินค้า
- ๔) ด้านกฎหมาย ข้อกำหนด ระเบียบ นโยบายขององค์กรคลังสินค้า

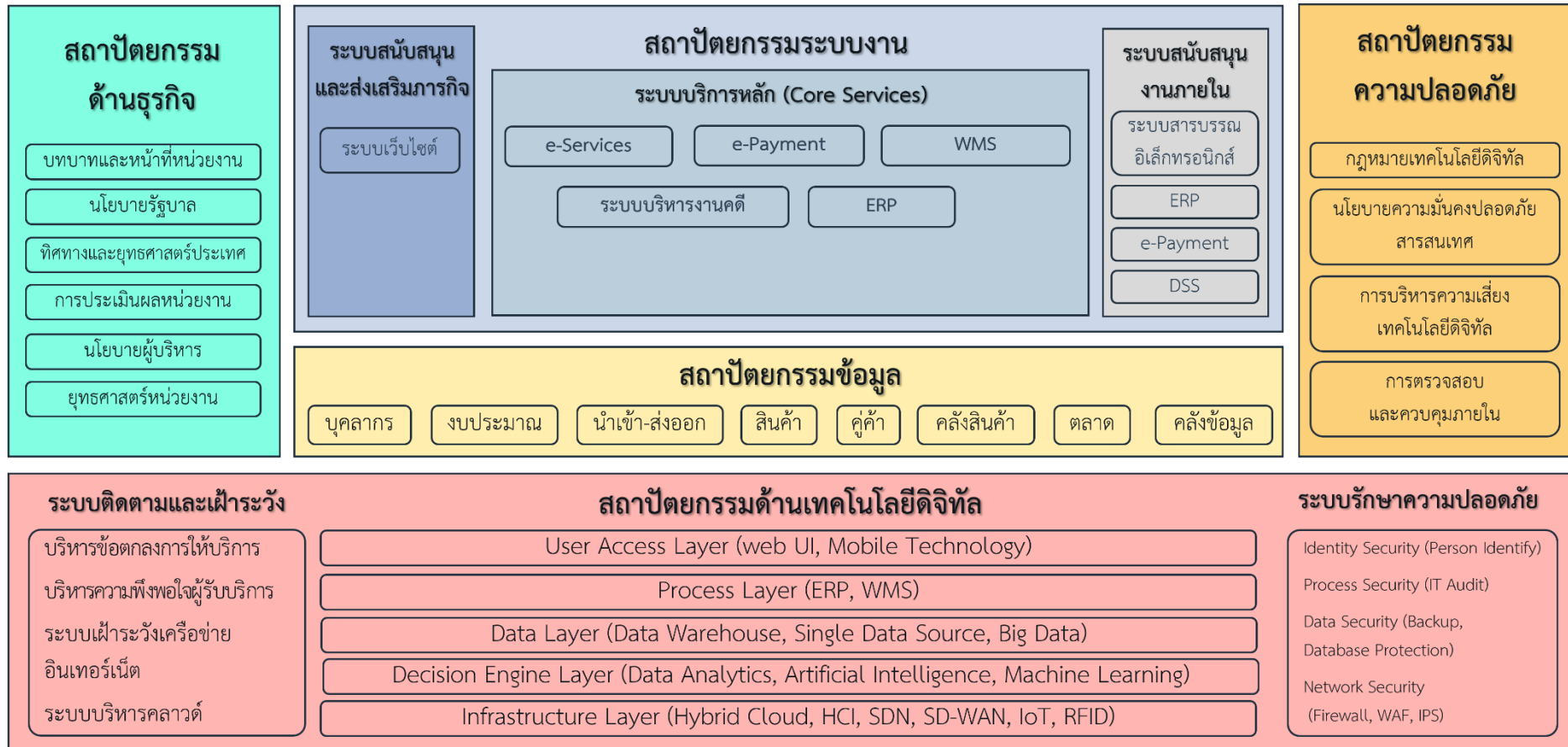

รูปที่ ๑ สถาปัตยกรรมองค์กรด้านเทคโนโลยีดิจิทัล (Enterprise Architecture)



### ๓.๑ ด้านโครงสร้างพื้นฐาน อุปกรณ์เครือข่ายและระบบรักษาความปลอดภัย

- ๑) จัดหาอุปกรณ์รักษาความปลอดภัยที่จำเป็นเพิ่มเติม ได้แก่ Intrusion Prevention System, Web Application Firewall และ Database Security
- ๒) ทดแทนอุปกรณ์เครื่องคอมพิวเตอร์แม่ข่ายสำหรับศูนย์ข้อมูลหลัก (DC) ด้วยเทคโนโลยี Hyperconverged Infrastructure (HCI) เนื่องจาก
  - ง่ายต่อการจัดการมากยิ่งขึ้น ด้วยแนวคิดการจัดการแบบ Single Management Layer และ Tool set ที่ใช้ในการจัดการกับ Stack ทั้งหมด
  - ง่ายต่อการปรับใช้ (Deploying) และการบำรุงรักษา (Maintaining) โดยจากข้อมูลของ IDC (Internet Data Center) พบว่า HCI ต้องการเวลาในการ Deploy น้อยลง ๗๓% และใช้เวลาในการสนับสนุนน้อยกว่าโครงสร้างพื้นฐานแบบเดิมถึง ๕๑% จึงเป็นการช่วยประหยัดเวลา เนื่องจากบุคลากรด้านเทคโนโลยีดิจิทัลของหน่วยงานไม่ต้องเรียนรู้การใช้งานใหม่ ดังนั้น บุคลากรด้านเทคโนโลยีดิจิทัลจึงมีเวลาในการพัฒนาตัวเองเพื่อเพิ่มขีดความสามารถใหม่ ๆ กับการสนับสนุนในภาระงานอื่น ๆ ขององค์กร
  - HCI มีความสามารถในการใช้ประโยชน์จากระบบอัตโนมัติภายในศูนย์ข้อมูลขององค์กรได้มากขึ้น เช่น การมีชุดเครื่องมือและเทคโนโลยีที่ไม่แตกต่างกัน ทำให้เพิ่มความสามารถเข้ากันได้ (Compatibility) ของระบบ ฯลฯ เนื่องจากองค์ประกอบต่าง ๆ ไม่ว่าจะเป็นในส่วนของ Storage, Networking และ Compute Power นั้น เป็นระบบเสมือนจริง (Virtualization) และกำหนดโดยซอฟต์แวร์ (Software-Defined) ทั้งหมด
- ๓) ทดแทนอุปกรณ์เครือข่ายด้วยเทคโนโลยี Software Defined Network (SDN)
- ๔) ปรับปรุงระบบสัญญาณเครือข่ายไร้สาย (Wi-Fi) ให้ครอบคลุมพื้นที่มากยิ่งขึ้น
- ๕) จัดให้มีการประเมินความเสี่ยงด้านระบบรักษาความปลอดภัยเป็นประจำ (Risk Assessment)

โดยมีแบบจำลองสถาปัตยกรรมด้านโครงสร้างพื้นฐาน อุปกรณ์เครือข่ายและระบบรักษาความปลอดภัยของกระทรวงพาณิชย์ แสดงดังรูปที่ ๒

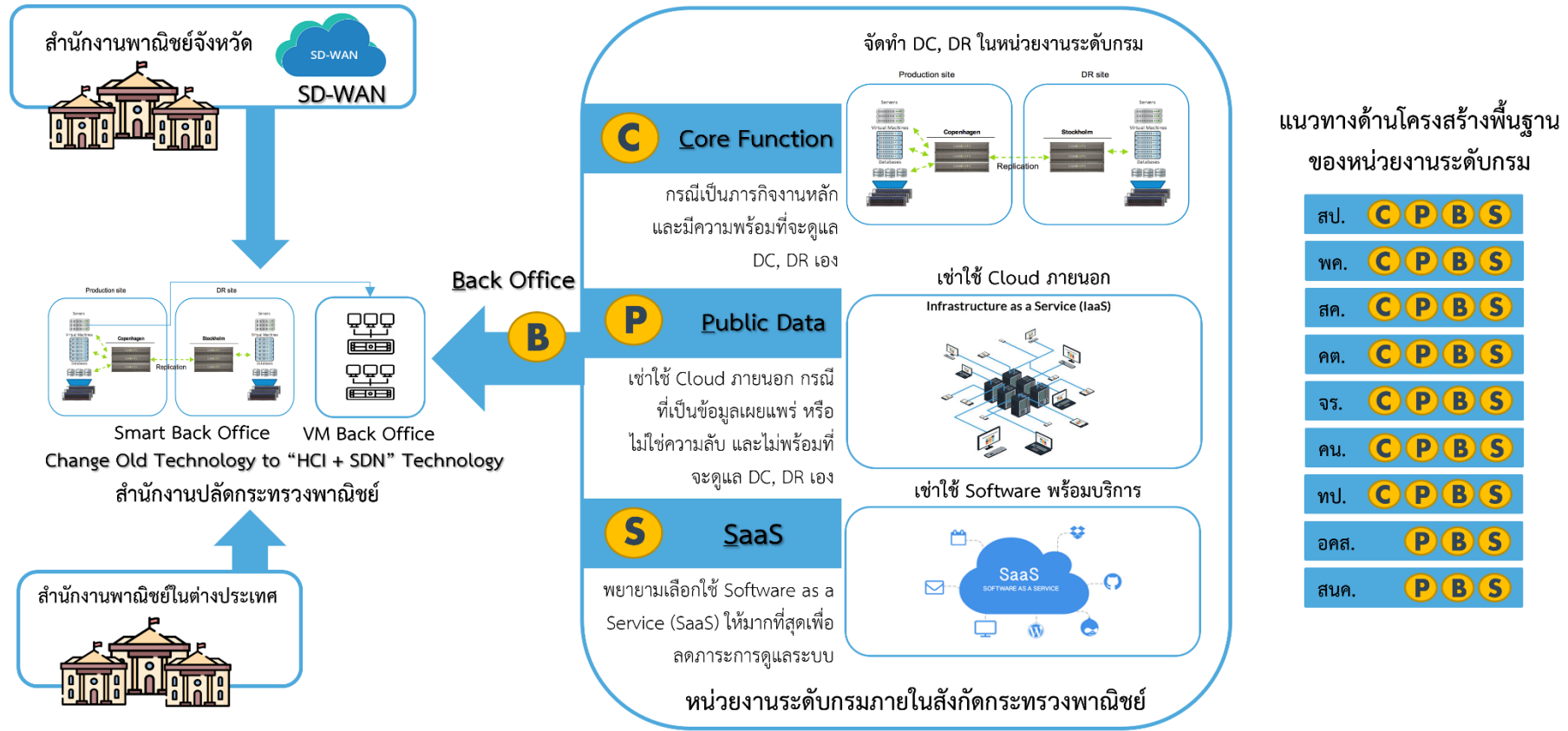

รูปที่ ๒ แบบจำลองสถาปัตยกรรมด้านโครงสร้างพื้นฐาน อุปกรณ์เครือข่าย และระบบรักษาความปลอดภัยของหน่วยงานระดับกรมในสังกัดกระทรวงพาณิชย์

### ๓.๒ ด้านระบบดิจิทัลและข้อมูลขององค์กรคลังสินค้า

- ๑) จัดหาสิทธิซอฟต์แวร์ที่จำเป็นให้ครอบคลุมการปฏิบัติงาน เช่น Zoom Cloud Meeting, Storage Cloud เป็นต้น
- ๒) วางแผนการพัฒนาระบบแบบบูรณาการ เพื่อใช้ประโยชน์ระบบร่วมกัน
- ๓) จัดหาหรือพัฒนาระบบที่จำเป็นให้รองรับการทำงานทุกส่วนงานในสำนักงาน เพื่อทดแทนการทำงานแบบ Manual
- ๔) จัดทำมาตรฐานการพัฒนาระบบและกำหนด Platform ที่เหมาะสม เช่น เทคโนโลยี Low Code เป็นต้น
- ๕) จัดทำมาตรฐานข้อมูล ธรรมชาติข้อมูล เพื่อให้ระบบงานใหม่ ๆ มีมาตรฐานที่สามารถเชื่อมโยงข้อมูลกันได้
- ๖) จัดหาระบบบริหารการเชื่อมโยงข้อมูล (API Gateway) เพื่อรองรับการเชื่อมโยงข้อมูลภาครัฐและเอกชนในอนาคต แสดงดังรูปที่ ๓



รูปที่ ๓ ระบบบริหารการเชื่อมโยงข้อมูล (API Gateway)

### ๓.๓ ด้านบุคลากรของหน่วยงาน

- ๑) ประเมินทักษะดิจิทัลของหน่วยงานทุกระดับเป็นประจำทุกปี โดยเทียบกับแผนพัฒนาทักษะดิจิทัล
- ๒) วางแผนการพัฒนาศักยภาพ โดยการจัดอบรมเพื่อพัฒนาทักษะดิจิทัลที่ยังไม่เป็นไปตามเป้าหมาย
- ๓) บรรจุเจ้าหน้าที่ด้านเทคโนโลยีดิจิทัลตามกรอบอัตรากำลัง

### ๓.๔ ด้านกฎหมาย ข้อกำหนด ระเบียบ นโยบายของหน่วยงาน

- ๑) ทบทวนและประกาศใช้นโยบายและระเบียบรักษาความมั่นคงปลอดภัยสารสนเทศ
- ๒) ทบทวนกฎระเบียบต่าง ๆ ให้สอดคล้องกับบริบทการนำเทคโนโลยีดิจิทัลมาใช้ประโยชน์ร่วมกัน
- ๓) จัดทำธรรมาภิบาลข้อมูล (Data Governance)
- ๔) ตรวจสอบและจัดทำนโยบายด้านการคุ้มครองข้อมูลส่วนบุคคล (PDPA)
- ๕) จัดหาระบบบริหารจัดการข้อมูลภายในกระทรวงให้เป็นไปตามธรรมาภิบาลข้อมูล และเป็นไปตามกฎหมายคุ้มครองข้อมูลส่วนบุคคล (PDPA)
- ๖) รับรองมาตรฐานด้านความมั่นคงปลอดภัยสารสนเทศและการปกป้องข้อมูลส่วนบุคคล
- ๗) จัดทำระบบ Open Data และระบบบริหารการเชื่อมโยงข้อมูล (API Gateway)

จากข้อมูลข้างต้นนั้น สามารถสรุปแนวทางการนำเทคโนโลยีดิจิทัลมาใช้เพื่อยกระดับองค์กรสู่เป้าหมายของการเป็นองค์กรด้านดิจิทัลได้ ดังนี้

- ๑) การพัฒนาระบบเทคโนโลยีเพื่อการบริหารจัดการภายในองค์กรสู่ “องค์กรอัจฉริยะ (Organization Intelligence)” โดยใช้ AI Technology, Paperless, Robotic Process Automation, ERP, Digital Signature
- ๒) การพัฒนาระบบเทคโนโลยีเพื่อเศรษฐกิจการพาณิชย์สู่ “เป็นหน่วยงานที่ทันสมัยในด้านเทคโนโลยีดิจิทัล” โดยใช้ Advance data analytic, Big Data, Mobile Technology
- ๓) การพัฒนาระบบเทคโนโลยีเพื่อการเชื่อมโยงและบูรณาการข้อมูลจากหน่วยงานภาครัฐและภาคเอกชน เพื่อส่งเสริมเศรษฐกิจการพาณิชย์สู่ “ศูนย์ข้อมูลเศรษฐกิจการพาณิชย์ของประเทศ” โดยใช้ Data Warehouse, Single Data Source, APIs Gateway, Enterprise Content Management
- ๔) การพัฒนาทักษะความสามารถด้านดิจิทัลของบุคลากร สู่ “บุคลากรที่มีทักษะสูง พัฒนาประสิทธิภาพในการดำเนินงาน” โดยใช้ e-Learning, Employee Self-service, Knowledge Management, Expert Outsourcing
- ๕) การพัฒนาและปรับปรุงโครงสร้างพื้นฐานเพื่อรองรับเทคโนโลยีในอนาคตสู่ “ศูนย์ระบบคอมพิวเตอร์ที่มีความเสถียร ปลอดภัย และคุ้มค่า” โดยใช้ Hyperconverged Infrastructure (HCI), Software Defined Network (SDN), WAF, IPS, Cloud Computing, Software as a Service (SaaS), Infrastructure as a Service (IaaS)
- ๖) การปรับปรุงหรือพัฒนาระบบเทคโนโลยีดิจิทัลให้เป็นไปตามกฎหมายดิจิทัลสู่ “หน่วยงานที่ปฏิบัติตามกฎหมายได้อย่างสมบูรณ์และทันต่อการเปลี่ยนแปลงในยุค Disruption” โดยใช้ Data Standard, Data Governance, ISO/IEC๒๗๗๐๑

#### ๔. แผนงาน/โครงการในภาพรวม

##### ยุทธศาสตร์ที่ ๑ พัฒนามาตรฐานข้อมูลและเทคโนโลยีดิจิทัล รองรับการขับเคลื่อนภารกิจขององค์การคลังสินค้าและเศรษฐกิจการพาณิชย์

สาระยุทธศาสตร์ : กระตุ้นการขับเคลื่อนภารกิจขององค์กรด้วยการเตรียมข้อมูลมาตรฐาน เพื่อนำไปส่งเสริมสนับสนุนผู้บริหาร ลูกค้า และคู่ค้า อคส. ได้ใช้ประโยชน์ในการนำไปวิเคราะห์แนวทางการเพิ่มประสิทธิภาพการดำเนินธุรกิจ

เป้าหมาย	กลยุทธ์	ตัวชี้วัด
บูรณาการข้อมูลสารสนเทศ อคส. ร่วมกับหน่วยงานภายใน และภายนอกกระทรวงพาณิชย์ตอบสนองการจัดทำข้อมูลเปิด (Open Data) เพื่อเสริมสร้างขีดความสามารถของผู้ประกอบการและประชาชน	๑. สร้างความร่วมมือกับหน่วยงานทั้งภายในและภายนอกในการกำหนดแนวทางการบูรณาการข้อมูลร่วมกัน ๒. สอบทานข้อมูล (Data Cleansing) ร่วมกันระหว่างหน่วยงานในสังกัดกระทรวงพาณิชย์และ Cleansing ข้อมูลภายใน อคส.	๑. จำนวนหน่วยงานที่มีการบูรณาการข้อมูลร่วมกัน ๒. จำนวนประเด็นข้อมูลเพื่อการเผยแพร่หรือใช้งานร่วมกัน (Share Data)

##### โครงการ :

- โครงการที่ ๑.๑ พัฒนาระบบสนับสนุนการตัดสินใจสำหรับผู้บริหาร (Decision Support System: DSS)
- โครงการที่ ๑.๒ จัดทำสถาปัตยกรรมองค์กร (Enterprise Architecture: EA) และธรรมาภิบาลข้อมูล (Data Governance)
- โครงการที่ ๑.๓ การพัฒนาระบบข้อมูลเปิด (Open Data) เพื่อสนับสนุนระบบศูนย์ข้อมูลกลางแห่งชาติ (National Data Center)

**ยุทธศาสตร์ที่ ๒ พัฒนาเทคโนโลยีดิจิทัลสู่ความเป็นองค์กรดิจิทัล (Smart Organization)**

**สาระยุทธศาสตร์ :** ใช้เทคโนโลยีดิจิทัลเพื่อสนับสนุนการให้บริการแบบดิจิทัล (Front Office) ขององค์กรคลังสินค้าได้อย่างสะดวกรวดเร็ว พร้อมทั้งปรับปรุงประสิทธิภาพการบริหารจัดการภายใน (Back Office) ขององค์กรคลังสินค้าทั้งส่วนกลางและส่วนภูมิภาค

เป้าหมาย	กลยุทธ์	ตัวชี้วัด
เปลี่ยนกระบวนการทำงานและการทำธุรกรรมจาก Analog เป็น Digital	๑. การพัฒนาเพิ่มประสิทธิภาพระบบ Back Office ให้ครอบคลุมความต้องการใช้งานที่เพิ่มมากขึ้น ๒. การพัฒนาระบบงาน หรือ Application ที่สามารถตอบสนองความต้องการใช้งานด้วยความทันสมัย	ระดับความพึงพอใจของผู้ใช้ บริการ อคส.

**โครงการ :**

โครงการที่ ๒.๑ พัฒนาระบบบริหารคดีและสัญญา

โครงการที่ ๒.๒ จัดทำ/พัฒนาระบบงาน Enterprise Resource Planning (ERP)

โครงการที่ ๒.๓ พัฒนาระบบให้บริการและแลกเปลี่ยนข้อมูลระหว่างหน่วยงานอื่น ๆ ภายในกระทรวงพาณิชย์ (API Gateway)

**ยุทธศาสตร์ที่ ๓ การสร้างวัฒนธรรมองค์กรให้มีความเชื่อมั่นในพาณิชย์ดิจิทัล**

**สาระยุทธศาสตร์ :** พัฒนานโยบาย กฎระเบียบ ประกาศ คำสั่ง หรือกติกาด้านการใช้เทคโนโลยีดิจิทัลให้เหมาะสม ทันสมัย สอดคล้องกับหลักเกณฑ์สากล และความก้าวหน้าทางเทคโนโลยีดิจิทัล เพื่อส่งเสริม สนับสนุน และเพิ่มความเชื่อมั่นการประกอบธุรกิจของคู่ค้าและประชาชน

เป้าหมาย	กลยุทธ์	ตัวชี้วัด
คู่ค้าหรือประชาชนมีความเชื่อมั่นในการใช้เทคโนโลยีดิจิทัลในการทำธุรกรรมกับองค์การคลังสินค้าโดยมีการรักษาความลับของข้อมูลส่วนตัว (Privacy) อย่างมั่นคงปลอดภัย	๑. เสริมสมรรถนะบุคลากรด้านการบริหารจัดการเทคโนโลยีดิจิทัลให้เท่าทันกับความก้าวหน้าของเทคโนโลยีและสอดคล้องกับการดำเนินธุรกิจของ อคส. ๒. ปรับปรุงกฎระเบียบและนโยบายขององค์การคลังสินค้า ให้สอดคล้องกับกฎหมาย เศรษฐกิจดิจิทัล	๑. จำนวนผู้ประกอบการหรือประชาชนทำธุรกรรมกับองค์การคลังสินค้าด้วยเทคโนโลยีดิจิทัล ๒. ระดับความพึงพอใจของผู้ใช้งาน

**โครงการ :**

โครงการที่ ๓.๑ พัฒนาบุคลากรในการบริหารเทคโนโลยีดิจิทัล (Digital Management)

โครงการที่ ๓.๒ เสนอขอรับรองมาตรฐานสากลด้านการรักษาความมั่นคงปลอดภัย

**ยุทธศาสตร์ที่ ๔ การพัฒนาลูกค้า คู่ค้า และบุคลากรขององค์กรคลังสินค้า ให้พร้อมเข้าสู่ยุคองค์กรดิจิทัล**

**สาระยุทธศาสตร์ :** พัฒนาศักยภาพของลูกค้า คู่ค้า และบุคลากรขององค์กรคลังสินค้า ให้มีสมรรถนะการใช้เทคโนโลยีดิจิทัลอย่างชาญฉลาด

เป้าหมาย	กลยุทธ์	ตัวชี้วัด
๑. พัฒนาความสามารถในการใช้เทคโนโลยีดิจิทัลได้อย่างเหมาะสมสอดคล้องกับภารกิจของ อคส. ๒. พัฒนานักบริหารโครงการ (Project Manager) เพื่อกำกับดูแลโครงการพัฒนาระบบสารสนเทศ ซึ่งเป็นประโยชน์ต่อการดำเนินงานร่วมกับผู้รับจ้าง (Outsource) ในการบรรลุวัตถุประสงค์ของการพัฒนาโปรแกรม ๓. เสริมภาพลักษณ์ความทันสมัยของ อคส.	๑. จัดทำสมรรถนะการใช้งานด้านเทคโนโลยีดิจิทัล สำหรับผู้ใช้งานในระดับบริหารและระดับปฏิบัติการ ๒. จัดทำสมรรถนะการบริหารจัดการโครงการด้านเทคโนโลยีดิจิทัล ๓. ทดสอบ ประเมิน และพัฒนาสมรรถนะของบุคลากร ๔. ใช้ช่องทางออนไลน์กับลูกค้าและคู่ค้า อคส.	๑. มีสมรรถนะด้านการใช้งาน และการพัฒนาระบบเทคโนโลยีดิจิทัล ๒. มีแผนพัฒนาด้านเทคโนโลยีดิจิทัลของบุคลากร

**โครงการ :**

โครงการที่ ๔.๑ พัฒนาระบบบริหารจัดการองค์ความรู้ (Knowledge Management)



**ยุทธศาสตร์ที่ ๕** การพัฒนาโครงสร้างพื้นฐานดิจิทัลประสิทธิภาพสูงให้ครอบคลุมการบริหารจัดการ และการบริการขององค์การคลังสินค้า

**สาระยุทธศาสตร์ :** พัฒนาโครงสร้างพื้นฐานดิจิทัลประสิทธิภาพสูง เพื่ออำนวยความสะดวกให้แก่ผู้บริหาร เจ้าหน้าที่ ลูกค้าและคู่ค้าของ อคส. สามารถเข้าถึง และใช้ประโยชน์ได้อย่างสะดวก รวดเร็ว แบบทุกที่ ทุกเวลา เพียงพอต่อความต้องการ

เป้าหมาย	กลยุทธ์	ตัวชี้วัด
๑. ลูกค้า และคู่ค้า สามารถใช้เทคโนโลยีดิจิทัลขององค์การคลังสินค้าได้อย่างสะดวกแบบทุกที่ ทุกเวลา	เพิ่มประสิทธิภาพการใช้งานระบบของ อคส. ผ่านระบบเครือข่ายสมัยใหม่ ทั้งส่วนกลางและส่วนภูมิภาค	ระดับความพึงพอใจของผู้ใช้ระบบเครือข่ายของ อคส.
๒. ผู้บริหารและเจ้าหน้าที่ของ อคส. สามารถใช้เทคโนโลยีดิจิทัลของ อคส. ได้อย่างสะดวกแบบทุกที่ ทุกเวลา		

**โครงการ :**

โครงการที่ ๕.๑ จัดหาครุภัณฑ์คอมพิวเตอร์และอุปกรณ์ต่อพ่วงเพื่อทดแทนของเดิม

โครงการที่ ๕.๒ บำรุงรักษาฐานข้อมูล Hyperconverged Infrastructure (HCI)

โครงการที่ ๕.๓ การบำรุงรักษาเครื่องคอมพิวเตอร์และอุปกรณ์เครือข่ายคอมพิวเตอร์ ระบบสารสนเทศ และฐานข้อมูล

สรุปงบประมาณแยกตามยุทธศาสตร์และปีงบประมาณ

ยุทธศาสตร์	ปีงบประมาณ (ล้านบาท)					รวม
	๒๕๖๖	๒๕๖๗	๒๕๖๘	๒๕๖๙	๒๕๗๐	
ยุทธศาสตร์ที่ ๑ พัฒนามาตรฐานข้อมูลและเทคโนโลยีดิจิทัล รองรับ การขับเคลื่อนภารกิจขององค์การคลังสินค้าและเศรษฐกิจการพาณิชย์	๓.๐๐	๐.๐๐	๒.๐๐	๒.๐๐	๐.๐๐	๗.๐๐
ยุทธศาสตร์ที่ ๒ พัฒนาเทคโนโลยีดิจิทัลสู่ความเป็นองค์กรดิจิทัล (Smart Organization)	๓๐.๐๐	๕.๐๐	๐.๐๐	๒.๐๐	๐.๐๐	๓๗.๐๐
ยุทธศาสตร์ที่ ๓ สร้างวัฒนธรรมองค์กรให้มีความเชื่อมั่นในพาณิชย์ดิจิทัล	๑.๕๐	๐.๕๐	๑.๕๐	๐.๕๐	๐.๕๐	๔.๕๐
ยุทธศาสตร์ที่ ๔ พัฒนาลูกค้า คู่ค้า และบุคลากรขององค์การคลังสินค้า ให้พร้อมเข้าสู่ยุคองค์กรดิจิทัล	๐.๐๐	๐.๐๐	๑.๐๐	๐.๐๐	๐.๐๐	๑.๐๐
ยุทธศาสตร์ที่ ๕ พัฒนาโครงสร้างพื้นฐานดิจิทัลประสิทธิภาพสูงให้ครอบคลุม การบริหารจัดการ และการบริการขององค์การคลังสินค้า	๔.๐๐	๔.๐๐	๘.๐๐	๔.๐๐	๔.๐๐	๒๔.๐๐
<b>รวม</b>	<b>๓๘.๕๐</b>	<b>๙.๕๐</b>	<b>๑๒.๕๐</b>	<b>๘.๕๐</b>	<b>๔.๕๐</b>	<b>๗๓.๕๐</b>

ตามแผนพัฒนาดิจิทัลเพื่อเศรษฐกิจการพาณิชย์ขององค์กรคลังสินค้า พ.ศ. ๒๕๖๖ - ๒๕๗๐ ที่ได้วางไว้ กำหนดให้องค์กรคลังสินค้าควรมีงบประมาณด้านเทคโนโลยีดิจิทัล เป็นเงินประมาณ ๗๓,๕๐๐,๐๐๐ บาท (เจ็ดสิบล้านห้าแสนบาท) ในระยะเวลาห้าปี (พ.ศ. ๒๕๖๖ - ๒๕๗๐) โดยแยกเป็นงบประมาณรายปี แสดงดังรูปที่ ๔, ๕, ๖, ๗, ๘, ๙ แยกตามยุทธศาสตร์ แสดงดังรูปที่ ๑๐

ประมาณการงบประมาณแยกตามปีงบประมาณ (ปี ๒๕๖๖ - ๒๕๗๐)

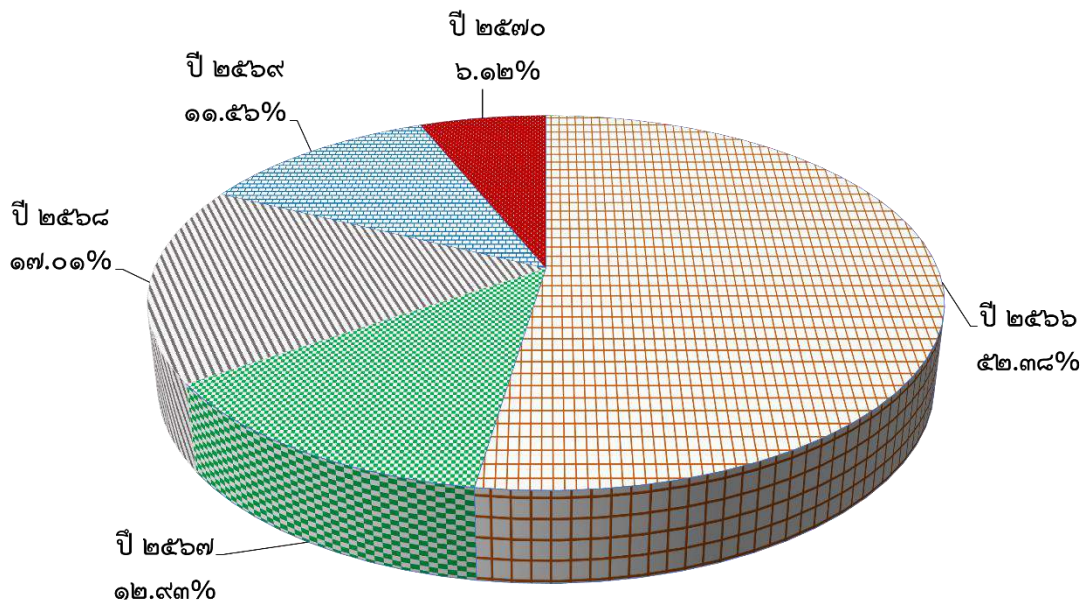

รูปที่ ๔ สัดส่วนประมาณการงบประมาณแยกตามปีงบประมาณ

ปีงบประมาณ ๒๕๖๖

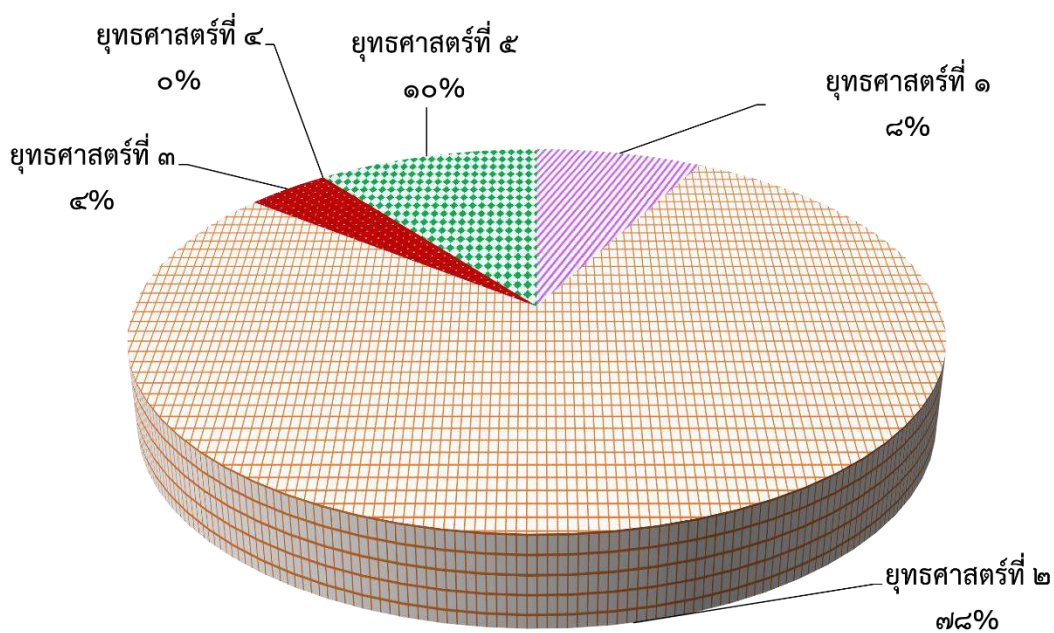

รูปที่ ๕ สัดส่วนประมาณการ ปีงบประมาณ ๒๕๖๖

### ปีงบประมาณ ๒๕๖๗

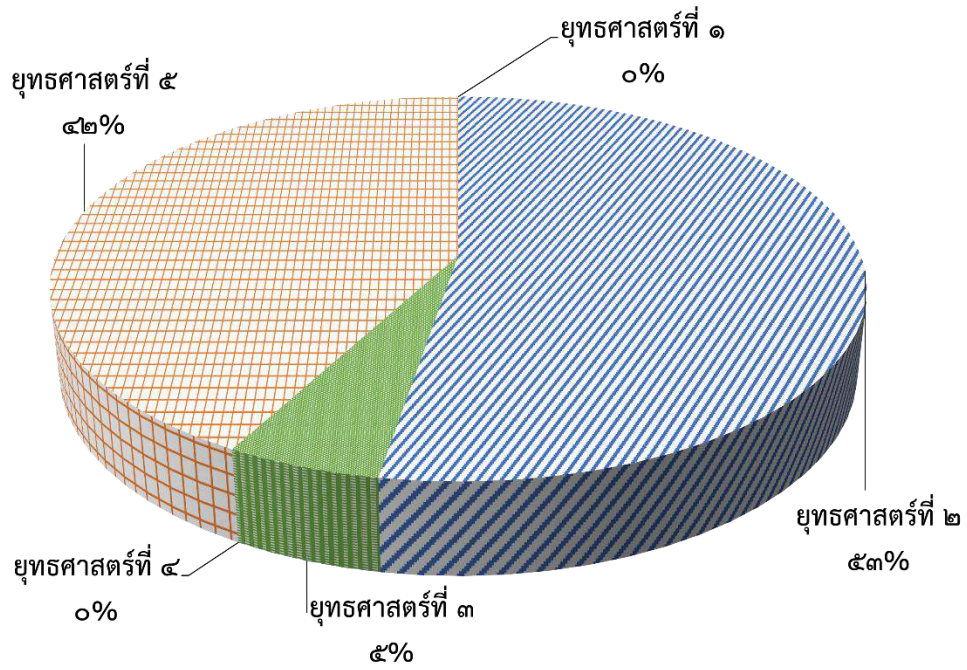

รูปที่ ๖ สัดส่วนประมาณการ ปีงบประมาณ ๒๕๖๗

### ปีงบประมาณ ๒๕๖๘

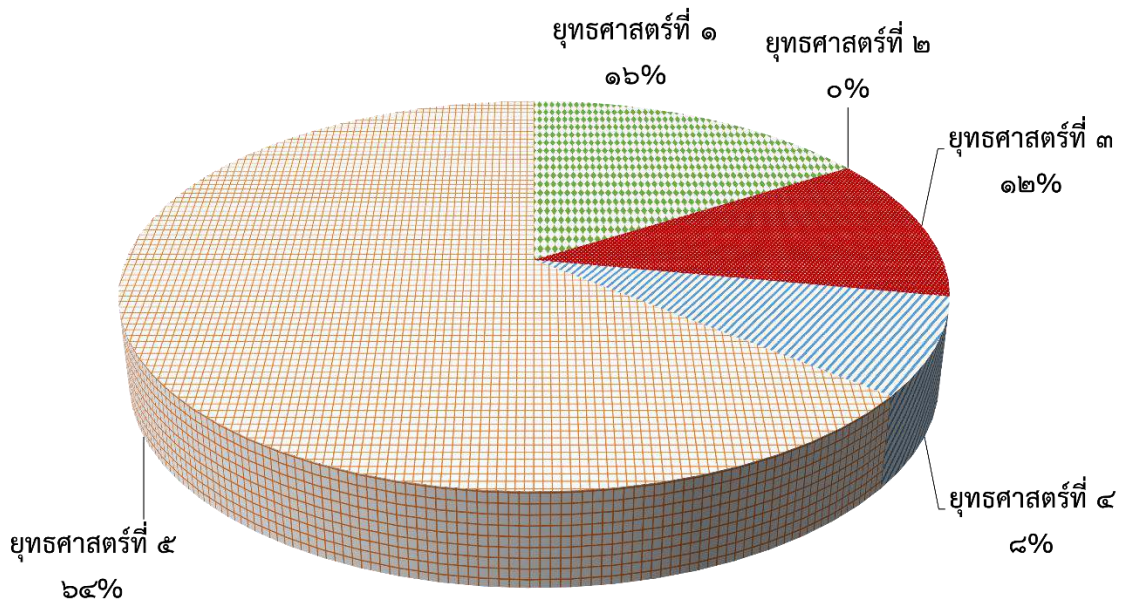

รูปที่ ๗ สัดส่วนประมาณการ ปีงบประมาณ ๒๕๖๘

### ปีงบประมาณ ๒๕๖๙

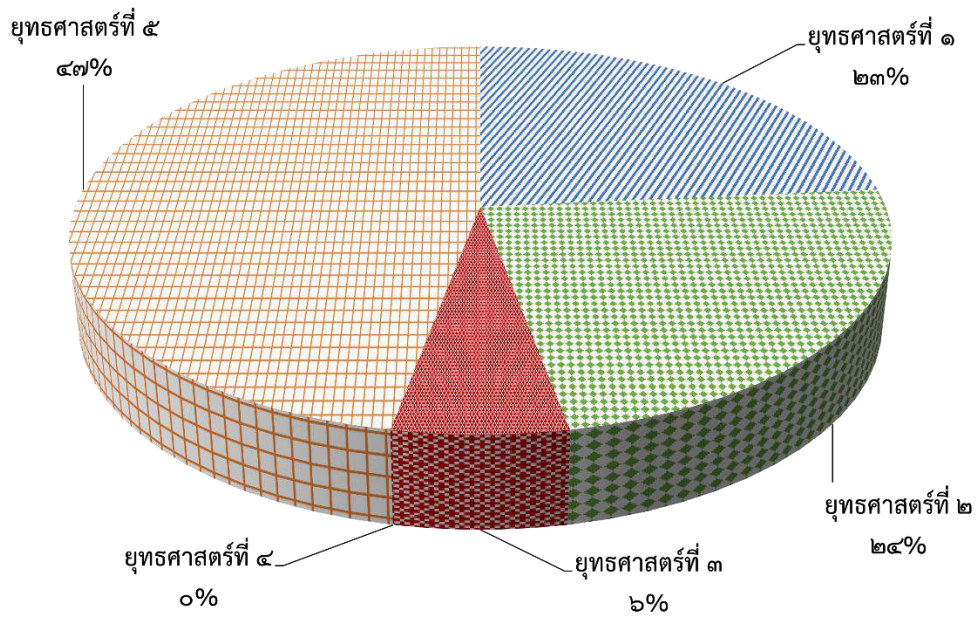

รูปที่ ๘ สัดส่วนประมาณการ ปีงบประมาณ ๒๕๖๙

### ปีงบประมาณ ๒๕๖๘

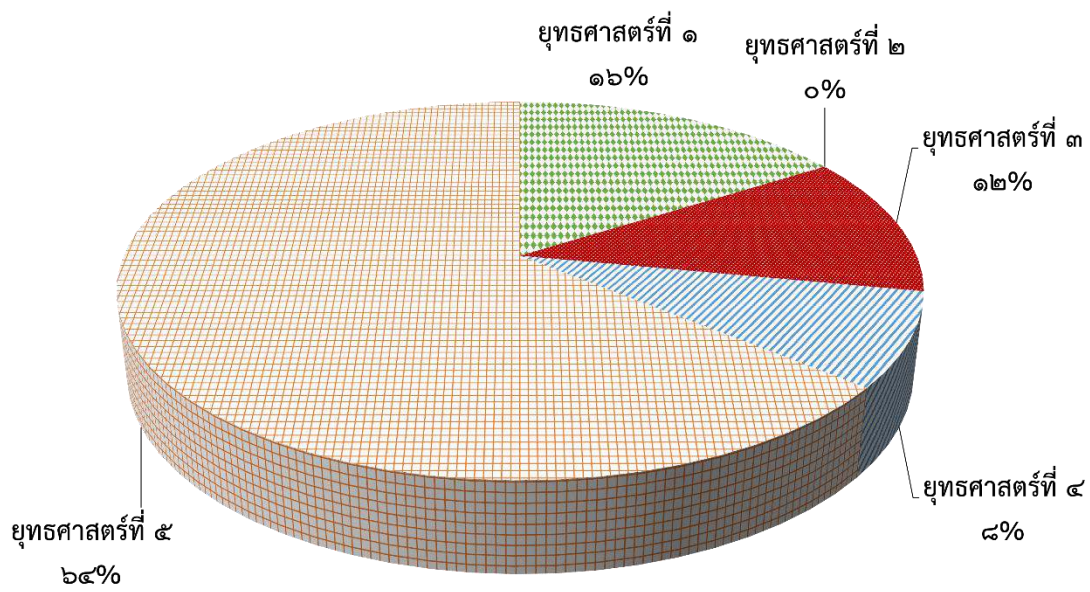

รูปที่ ๙ สัดส่วนประมาณการ ปีงบประมาณ ๒๕๖๘

### ประมาณการงบประมาณแยกตามยุทธศาสตร์

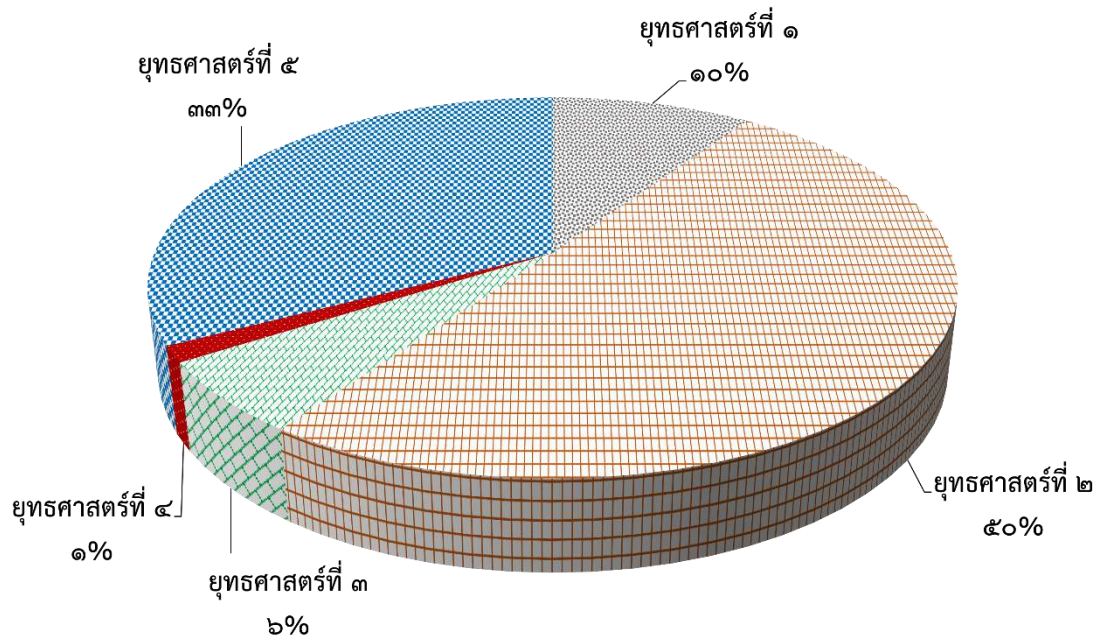

รูปที่ ๑๐ สัดส่วนประมาณการงบประมาณแยกตามยุทธศาสตร์

## บทที่ ๑

โครงสร้างองค์กรและหน้าที่ความรับผิดชอบ

## บทที่ ๑

### โครงสร้างองค์กรและหน้าที่ความรับผิดชอบ

#### ๑.๑ โครงสร้างองค์กรคลังสินค้า

ตามพระราชกฤษฎีกาจัดตั้งองค์การคลังสินค้า (อ.ค.ส.) พ.ศ. ๒๕๔๘ มาตรา ๕ แก้ไขเพิ่มเติมตามพระราชกฤษฎีกาจัดตั้งองค์การคลังสินค้า ตามพระราชกฤษฎีกาจัดตั้งองค์การคลังสินค้า (ฉบับที่ ๗) พ.ศ. ๒๕๕๘ ใช้ตั้งแต่วันที่ ๑๐ พ.ศ. กันยายน ๒๕๕๘ กำหนดให้องค์การคลังสินค้า มีสำนักงานใหญ่อยู่ในจังหวัดนนทบุรี และจะตั้งสำนักงานสาขาหรือตัวแทน ณ ที่ใดภายใน หรือภายนอกราชอาณาจักรก็ได้ การตั้งสำนักงานสาขานอกราชอาณาจักรจะต้องได้รับอนุมัติจากรัฐมนตรี มาตรา ๖ แก้ไขเพิ่มเติมตามพระราชกฤษฎีกาจัดตั้งองค์การคลังสินค้า (ฉบับที่ ๗) พ.ศ. ๒๕๕๐ ใช้ตั้งตั้งแต่วันที่ ๘ มีนาคม พ.ศ. ๒๕๕๐ กำหนดให้องค์การคลังสินค้า มีวัตถุประสงค์ ทำกิจการทั้งปวงเกี่ยวกับสินค้าเกษตร และสินค้าอุปโภคบริโภค รวมทั้งธุรกิจบริการที่เกี่ยวข้องกับสินค้าเกษตร และสินค้าอุปโภคบริโภค มาตรา ๗ (๒) (๓) (๕) (๘) แก้ไขเพิ่มเติมตามพระราชกฤษฎีกาจัดตั้งองค์การคลังสินค้า (ฉบับที่ ๗) พ.ศ. ๒๕๕๐ ใช้ ตั้งตั้งแต่วันที่ ๘ มีนาคม พ.ศ. ๒๕๕๐ (๔) แก้ไขเพิ่มเติมตามพระราชกฤษฎีกาจัดตั้ง องค์การคลังสินค้า (ฉบับที่ ๓) พ.ศ. ๒๕๑๘ ใช้ตั้งตั้งแต่วันที่ ๒๙ พฤศจิกายน พ.ศ. ๒๕๑๘ เพื่อดำเนินการตามวัตถุประสงค์ ให้องค์การคลังสินค้า โดยมีอำนาจหน้าที่ ดังนี้

- ๑) ถือกรรมสิทธิ์ครอบครองที่ดินและทรัพย์สินอื่น ๆ มีทรัพย์สินที่ต่าง ๆ สร้าง ซื้อ ขาย เช่า ให้เช่า ให้เช่าซื้อ ยืม ให้ยืม จำนำรับ จำนำจำนอง รับจำนอง จัดหา จำหน่าย แลกเปลี่ยน โอน และรับโอน ด้วยประการใด ๆ ซึ่งที่ดินทรัพย์สินอื่น ๆ หรือสิทธิทั้งภายในและภายนอก ราชอาณาจักร รับเงิน หรือทรัพย์สิน ที่มีผู้อุทิศให้และดำเนินการเกี่ยวกับเครื่องใช้บริการ หรือทรัพย์สินใด ๆ
- ๒) ทำการผลิต การค้า การรับฝากขาย การสะสม การรวบรวม และการขนส่งสินค้าเกษตร และสินค้าอุปโภคบริโภค
- ๓) ประกอบกิจการคลังสินค้า และกิจการเกี่ยวกับสินค้าเกษตรและสินค้าอุปโภคบริโภค รวมทั้งธุรกิจบริการที่เกี่ยวข้องกับสินค้าเกษตรและสินค้าอุปโภคบริโภค
- ๔) ร่วมการงานหรือสมทบกับบุคคลอื่น เพื่อประโยชน์แก่กิจการขององค์การ รวมทั้งการเข้า เป็นหุ้นส่วนจำพวกจำกัดความรับผิดชอบในห้างหุ้นส่วนจำกัด หรือถือหุ้นในบริษัทจำกัด หรือนิติบุคคลใด โดยอนุมัติคณะรัฐมนตรี
- ๕) กู้ยืมเงินถ้าเป็นจำนวนเกินกว่าหนึ่งร้อยล้านบาทต้องได้รับอนุญาตจากคณะรัฐมนตรีก่อน
- ๖) ให้กู้ยืมเงินโดยมีหลักประกันด้วยบุคคลหรือด้วยทรัพย์สิน
- ๗) จัดตั้งช่างเข้าโรงสีคลังสินค้าและร้านค้า
- ๘) กระทำการอื่นใดเพื่อส่งเสริมการผลิต ตลอดจนกิจการค้าสินค้าเกษตรและสินค้าอุปโภคบริโภคของคนไทยทั้งภายในและภายนอกราชอาณาจักร

โดยในปัจจุบันองค์การคลังสินค้ามีการแบ่งส่วนงานภายใน (ข้อมูล ณ เดือนกันยายน พ.ศ. ๒๕๖๔) แสดงดังรูปที่ ๑-๑



โครงสร้างการบริหารงานขององค์กรคลังสินค้า พ.ศ.๒๕๖๔

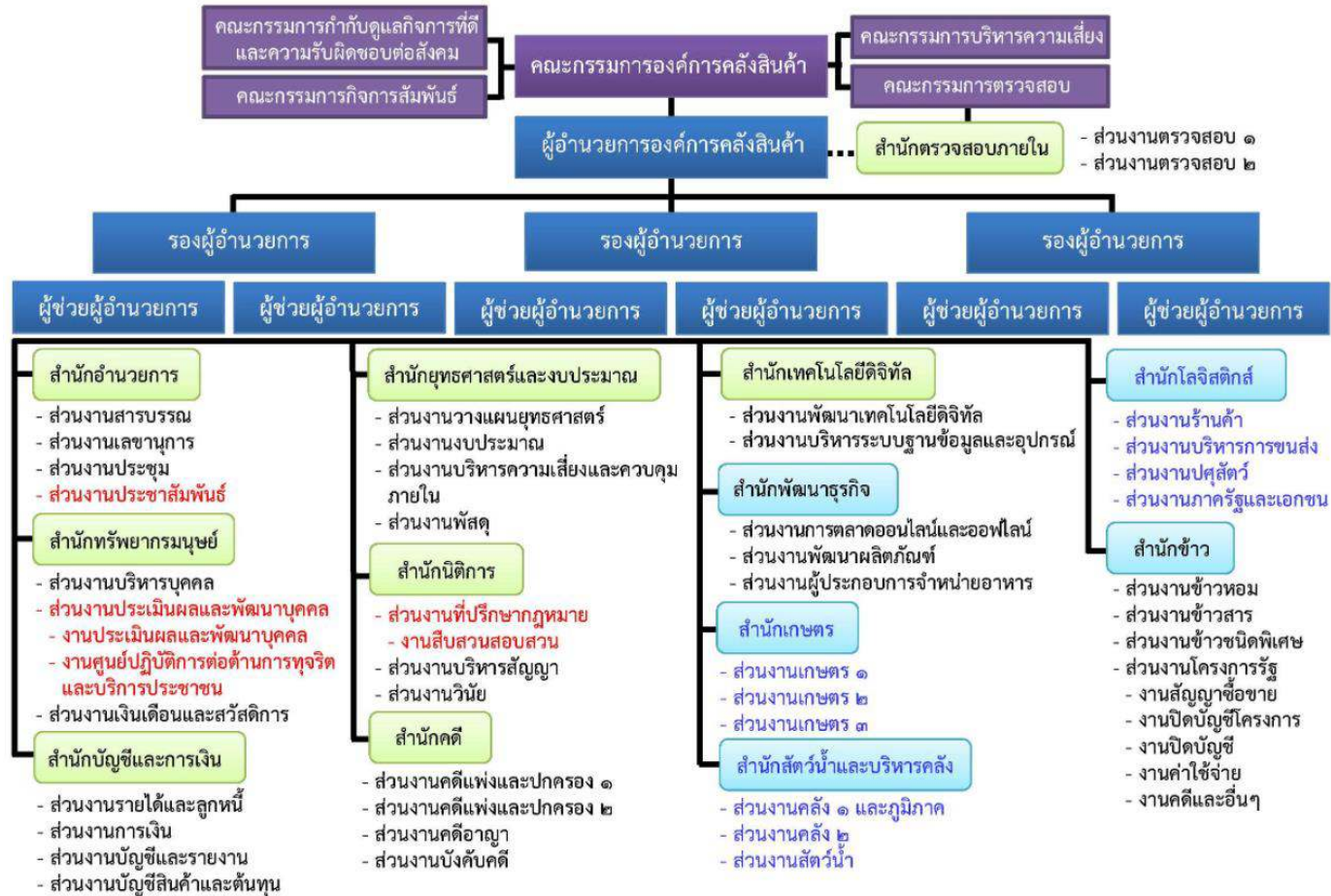

รูปที่ ๑-๑ โครงสร้างองค์กรคลังสินค้า

## ๑.๒ หน้าที่ความรับผิดชอบ

ข้อบังคับองค์การคลังสินค้าว่าด้วยการกำหนดโครงสร้างการบริหารงาน พ.ศ. ๒๕๖๔ โครงสร้างการบริหารงานขององค์การ อาศัยอำนาจตามความมาตรา ๑๗ (๒) แห่งพระราชกฤษฎีกาจัดตั้งองค์การคลังสินค้า (อคส.) พ.ศ. ๒๕๔๘ และมติคณะกรรมการองค์การคลังสินค้า ครั้งที่ ๘/๒๕๖๓ เมื่อวันที่ ๒๙ ตุลาคม พ.ศ. ๒๕๖๓ จึงวางข้อบังคับขึ้นไว้ต่อไปนี้

- ๑) ข้อบังคับนี้เรียกว่า "ข้อบังคับองค์การคลังสินค้าว่าด้วยการกำหนดโครงสร้างการบริหารงาน พ.ศ. ๒๕๖๓"
- ๒) ข้อบังคับนี้ให้ใช้บังคับตั้งแต่วันที่ ๖ มกราคม พ.ศ. ๒๕๖๔ เป็นต้นไป
- ๓) ให้ยกเลิกข้อบังคับองค์การคลังสินค้าว่าด้วยการจัดระเบียบบริหารงาน พ.ศ. ๒๕๕๖
- ๔) ให้จัดระเบียบการบริหารงานขององค์การคลังสินค้า โดยแบ่งออกเป็นสำนัก แต่ละสำนัก อาจแบ่งเป็นส่วนงาน แต่ละส่วนงานอาจจะแบ่งเป็นงาน โดยมีหัวหน้าส่วนการบริหารงาน นั้น ๆ เป็นผู้ดูแลบังคับบัญชาพนักงานและรับผิดชอบในหน้าที่
- ๕) ให้แบ่งส่วนงานบริหารขององค์การคลังสินค้า ออกเป็น ๑๓ สำนัก ดังนี้
  - สำนักตรวจสอบภายใน (สตส.)
  - สำนักอำนวยการ (สอก.)
  - สำนักทรัพยากรมนุษย์ (สทม.)
  - สำนักบัญชีและการเงิน (สบง.)
  - สำนักยุทธศาสตร์และงบประมาณ (สยป.)
  - สำนักเทคโนโลยีดิจิทัล (สทต.)
  - สำนักนิติการ (สนก.)
  - สำนักคดี (สคค.)
  - สำนักพัฒนาธุรกิจ (สพธ.)
  - สำนักโลจิสติกส์ (สลจ.)
  - สำนักสัตว์น้ำและบริหารคลัง (สสค.)
  - สำนักข้าว (สนข.)
  - สำนักเกษตร (สکش.)

## ๑.๒.๑ สำนักตรวจสอบภายใน (สตส.)

เป็นหน่วยงานอิสระที่ขึ้นตรงต่อคณะกรรมการตรวจสอบ มีหน้าที่ความรับผิดชอบเกี่ยวกับการให้ความเชื่อมั่นโดยการตรวจสอบประสิทธิภาพและประสิทธิผลของการควบคุมภายใน การบริหารความเสี่ยง การกำกับดูแลที่ดี และการปฏิบัติงานต่าง ๆ ขององค์กรอย่างเป็นระบบ การรายงานผลการปฏิบัติงานตรวจสอบ การติดตามผลการดำเนินการตามข้อเสนอแนะ รวมทั้งการให้คำแนะนำปรึกษาอย่างเป็นอิสระ และเที่ยงธรรม เพื่อเพิ่มคุณค่าและปรับปรุงการดำเนินงานขององค์กรให้เป็นไปตามแผนงาน บรรลุวัตถุประสงค์ที่กำหนดไว้ นอกจากนี้ปฏิบัติหน้าที่เลขานุการคณะกรรมการตรวจสอบ สำนักตรวจสอบภายใน แบ่งออกเป็น ๒ ส่วนงาน ดังนี้

### ๑.๒.๑.๑ ส่วนงานตรวจสอบ ๑ มีหน้าที่และความรับผิดชอบเกี่ยวกับ

- การวางแผนกลยุทธ์ การบริหารความเสี่ยง และการควบคุมภายในของส่วนงาน
- จัดทำแผนปฏิบัติการประจำปีของหน่วยงานตาม Performance Agreement (PA) องค์กร และ Key Performance Indicator (KPI) ตามที่องค์กรคลังสินค้ากำหนด
- จัดทำแผนการตรวจสอบเชิงกลยุทธ์และแผนการตรวจสอบประจำปีตามฐานความเสี่ยงให้สอดคล้องกับนโยบายและความเสี่ยงขององค์กร ตลอดจนทรัพยากรของสำนักตรวจสอบภายใน
- ตรวจสอบกระบวนการปฏิบัติงานของหน่วยงานต่าง ๆ ขององค์กรในด้านการดำเนินงานป้องกันและลดโอกาสการเกิดทุจริต เพื่อประเมินความเพียงพอและประสิทธิผลการควบคุมภายในของกระบวนการปฏิบัติงาน
- การบริหารความเสี่ยง การควบคุมภายใน การกำกับดูแลที่ดี ความขัดแย้งทางผลประโยชน์ และจรรยาบรรณขององค์กร
- ระบบเทคโนโลยีดิจิทัล
- การดำเนินงานตามเกณฑ์ประเมินผลการดำเนินงานรัฐวิสาหกิจ (Enabler ๑-๗)
- กิจกรรมการหารายได้ การดำเนินงานตามนโยบายรัฐ (Front Office)
- กิจกรรมดำเนินงานสนับสนุน (Back Office)
- รายงานผลการตรวจสอบ การให้ข้อเสนอแนะและติดตามผลการดำเนินงาน
- ปฏิบัติงานตรวจสอบตามที่ฝ่ายบริหารและคณะกรรมการตรวจสอบร้องขอ
- ปฏิบัติงานให้คำปรึกษาตามที่ฝ่ายบริหารร้องขอ
- ดำเนินงานตามแผนการตรวจสอบที่ได้รับอนุมัติทั้งส่วนของงานตรวจสอบ (IA WORK) และงานอื่น ๆ (NON-IA WORK)
- ติดต่อประสานงานกับผู้สอบบัญชี (สำนักงานการตรวจเงินแผ่นดิน) และหน่วยงานอื่น ๆ ที่เกี่ยวข้องทั้งภายในและภายนอกองค์กร
- จัดทำรายงานและประเมินผลการดำเนินงานเป็นรายไตรมาส และนำเสนอผู้อำนวยการองค์กรคลังสินค้า

- ปฏิบัติงานสารบรรณ การเบิกจ่ายพัสดุ จัดทำและควบคุมงบประมาณของส่วนงาน
- ปฏิบัติงานอื่น ๆ ตามที่ได้รับมอบหมายโดยไม่ขัดต่อความเป็นอิสระในการปฏิบัติหน้าที่ตรวจสอบภายใน

**๑.๒.๑.๒ ส่วนงานตรวจสอบ ๒ มีหน้าที่และความรับผิดชอบเกี่ยวกับ**

- การวางแผนกลยุทธ์ การบริหารความเสี่ยง และการควบคุมภายในของส่วนงาน
- จัดทำแผนปฏิบัติการประจำปีของหน่วยงานตาม Performance Agreement (PA) องค์กร และ Key Performance Indicator (KPI) ตามที่องค์กรคลังสินค้ากำหนด
- จัดทำคู่มือปฏิบัติงานของหน่วยงาน
- จัดทำแผนการตรวจสอบเชิงกลยุทธ์และแผนการตรวจสอบประจำปีตามฐานความเสี่ยง ให้สอดคล้องกับนโยบายและความเสี่ยงขององค์กรตลอดจนทรัพยากรของสำนักตรวจสอบภายในข้อเสนอแนะ
- ตรวจสอบกระบวนการปฏิบัติงานของหน่วยงานต่าง ๆ ขององค์กรในด้านการดำเนินงาน การเงิน การบัญชี ด้านกฎระเบียบข้อบังคับที่เกี่ยวข้อง เพื่อประเมินความเพียงพอและประสิทธิผลการควบคุมภายในของกระบวนการปฏิบัติงาน
- การเงิน รายงานทางการเงิน และการดำเนินการตามข้อสังเกตจากการตรวจสอบงบการเงินของสำนักงานตรวจเงินแผ่นดิน (สตง.)
- การจัดซื้อจัดจ้าง
- การดำเนินงานตามเกณฑ์ประเมินผลการดำเนินงานรัฐวิสาหกิจ (Enabler ๑-๗)
- กิจกรรมการหารายได้ การดำเนินงานตามนโยบายรัฐ (Front Office)
- กิจกรรมดำเนินงานสนับสนุน (Back Office)
- รายงานผลการตรวจสอบ การให้ข้อเสนอแนะและติดตามผลการดำเนินงาน
- ปฏิบัติงานตรวจสอบตามที่ฝ่ายบริหารและคณะกรรมการตรวจสอบร้องขอ
- ปฏิบัติงานให้คำปรึกษาตามที่ฝ่ายบริหารร้องขอ
- ดำเนินงานตามแผนการตรวจสอบที่ได้รับอนุมัติทั้งส่วนของงานตรวจสอบ (IA WORK) และงานอื่น ๆ (NON-IA WORK)
- ติดต่อประสานงานกับผู้สอบบัญชี (สำนักงานการตรวจเงินแผ่นดิน) และหน่วยงานอื่น ๆ ที่เกี่ยวข้องทั้งภายในและภายนอกองค์กร
- จัดทำรายงานและประเมินผลการดำเนินงานเป็นรายไตรมาส และนำเสนอผู้อำนวยการองค์กรคลังสินค้า
- ปฏิบัติงานสารบรรณ การเบิกจ่ายพัสดุ จัดทำและควบคุมงบประมาณของส่วนงาน
- ปฏิบัติงานอื่น ๆ ตามที่ได้รับมอบหมายโดยไม่ขัดต่อความเป็นอิสระในการปฏิบัติหน้าที่ตรวจสอบภายใน

## ๑.๒.๒ สำนักอำนวยการ (สอก.)

มีหน้าที่และความรับผิดชอบเกี่ยวกับการวางแผนกลยุทธ์ การบริหารความเสี่ยงและการควบคุมภายในของสำนัก สำนักอำนวยการ แบ่งออกเป็น ๓ ส่วนงานดังนี้

### ๑.๒.๒.๑ ส่วนงานสารบรรณ มีหน้าที่และความรับผิดชอบเกี่ยวกับ

- การวางแผนกลยุทธ์ การบริหารความเสี่ยง และการควบคุมภายในของส่วนงาน
- จัดทำแผนปฏิบัติการประจำปีของหน่วยงานตาม Performance Agreement (PA) องค์กร และ Key Performance Indicator (KPI) ตามที่องค์การคลังสินค้ากำหนด
- จัดทำคู่มือปฏิบัติงานของหน่วยงาน
- ควบคุมและปฏิบัติงานสารบรรณขององค์การคลังสินค้า
- รับเรื่องจากหน่วยงานภายนอก ทั้งภาครัฐ ภาคเอกชน และหน่วยงานภายในองค์การ
- พิจารณากลับกรองหนังสือและเอกสารที่รับเข้าจากหน่วยงานภายนอกทั้งภาครัฐ
- ควบคุมการออกเลขที่ การจัดเก็บต้นฉบับ และการแจ้งเวียนคำสั่ง ประกาศ ระเบียบ
- ควบคุมการออกเลขที่บันทึกภายนอก หนังสือภายนอก ขององค์การคลังสินค้า
- ควบคุมการออกเลขที่สัญญาต่าง ๆ ขององค์การคลังสินค้า และการแจ้งเวียนส่วนงาน
- ควบคุมการจัดส่งเอกสารถึงหน่วยงานภายนอก ทั้งภาครัฐ ภาคเอกชน ให้คำแนะนำ คำปรึกษา ในการเขียนบันทึกภายนอกและหนังสือภายนอก
- ให้คำแนะนำ คำปรึกษา แก่ผู้มาติดต่อราชการ
- ควบคุมดูแลการจัดเก็บและทำลายเอกสารให้เป็นไปตามระเบียบสำนักนายกรัฐมนตรี
- จัดทำรายงานและประเมินผลการดำเนินงานเป็นรายไตรมาส และนำเสนอผู้อำนวยการ
- ปฏิบัติงานสารบรรณ การเบิกจ่ายพัสดุ จัดทำและควบคุมงบประมาณของส่วนงาน
- ปฏิบัติงานอื่นตามที่ได้รับมอบหมาย

### ๑.๒.๒.๒ ส่วนงานเลขานุการ มีหน้าที่และความรับผิดชอบเกี่ยวกับ

- การวางแผนกลยุทธ์ การบริหารความเสี่ยง และการควบคุมภายในของส่วนงาน
- จัดทำแผนปฏิบัติการประจำปีของหน่วยงานตาม Performance Agreement (PA) องค์กร และ Key Performance Indicator (KPI) ตามที่องค์การคลังสินค้ากำหนด
- จัดทำคู่มือปฏิบัติงานของหน่วยงาน
- ปฏิบัติงานด้านสารบรรณของคณะกรรมการองค์การคลังสินค้า ผู้อำนวยการ องค์การคลังสินค้า ที่ปรึกษา และผู้บริหาร รับเรื่องจากหน่วยงานภายนอก ทั้งภาครัฐและเอกชน และหน่วยงานภายในองค์การคลังสินค้า คุมหนังสือรับเข้า-ส่งออก และบันทึกในระบบสารบรรณอิเล็กทรอนิกส์ให้ครบถ้วนสมบูรณ์
- กลับกรองเอกสารต่าง ๆ ก่อนนำเสนอผู้อำนวยการองค์การคลังสินค้า และผู้บริหาร พิจารณาสั่งการ

- อำนวยความสะดวกแก่คณะกรรมการองค์กรคลังสินค้า ผู้อำนวยการองค์กรคลังสินค้า ที่ปรึกษา และผู้บริหารในการประสานงานกับหน่วยงานภายในภายนอก พร้อมจัดเตรียมสถานที่ประชุม ที่พัก การเดินทาง และกิจกรรมต่าง ๆ เมื่อเดินทางไปนอกสถานที่
- ดำเนินการเบิกค่าใช้จ่ายในการดำเนินงาน สวัสดิการ ค่ารับรอง ค่าเดินทาง และสิทธิประโยชน์ของผู้ผู้อำนวยการองค์กรคลังสินค้าและผู้บริหาร ให้เป็นไปตามงบประมาณที่ได้รับอนุมัติและหลักเกณฑ์ที่องค์กรคลังสินค้ากำหนด
- ติดตามและจัดทำสรุปรายงานการดำเนินงานตามที่ผู้อำนวยการองค์กรคลังสินค้าสั่งการหรือตามมติคณะกรรมการชุดต่าง ๆ ที่มอบหมายให้ผู้อำนวยการองค์กรคลังสินค้า และผู้บริหาร
- ดูแลงานการแสดงความรับผิดชอบต่อสังคม (Corporate Social Responsibility : CSR)
- ดูแลรับผิดชอบกิจกรรมพนักงานสัมพันธ์
- ดูแลงานด้านการกำกับดูแลกิจการที่ดี (Corporate Governance : CG)
- จัดทำรายงานและประเมินผลการดำเนินงานเป็นรายไตรมาส และนำเสนอผู้อำนวยการ
- ปฏิบัติงานสารบรรณ การเบิกจ่ายพัสดุ จัดทำและควบคุมงบประมาณของส่วนงาน
- ปฏิบัติงานอื่นตามที่ได้รับมอบหมาย

#### ๑.๒.๒.๓ ส่วนงานประชุม มีหน้าที่และความรับผิดชอบเกี่ยวกับ

- การวางแผนกลยุทธ์ การบริหารความเสี่ยง และการควบคุมภายในของส่วนงาน
- จัดทำแผนปฏิบัติการประจำปีของหน่วยงานตาม Performance Agreement (PA) องค์กร และ Key Performance Indicator (KPI) ตามที่องค์กรคลังสินค้ากำหนด
- จัดทำคู่มือปฏิบัติงานของหน่วยงาน
- จัดเตรียมวาระและเอกสารประกอบการประชุมคณะกรรมการองค์กรคลังสินค้า คณะกรรมการบริหาร คณะกรรมการจัดการ รวมทั้งจัดทำหนังสือเชิญประชุมและนำส่งแฟ้มการประชุมให้กับคณะกรรมการและผู้บริหารที่เกี่ยวข้อง ตลอดจนเบิกค่าเบี้ยประชุมให้กับกรรมการ
- จัดการประชุมคณะกรรมการองค์กรคลังสินค้า คณะกรรมการบริหาร คณะกรรมการจัดการ คณะอนุกรรมการ คณะทำงานที่คณะกรรมการองค์กรคลังสินค้าแต่งตั้ง และปฏิบัติงานที่เกี่ยวข้องกับคณะกรรมการองค์กรคลังสินค้า
- จัดทำรายงานการประชุมและนำส่งรายงานการประชุมคณะกรรมการองค์กรคลังสินค้า คณะกรรมการบริหาร คณะกรรมการจัดการ ที่รับรองแล้ว พร้อมเอกสารการประชุมให้กับกระทรวงการคลังหรือหน่วยงานอื่นที่ร้องขอภายในระยะเวลาที่กำหนด

- ติดตามผลของคำสั่งการตามมติที่ประชุมคณะกรรมการองค์การคลังสินค้า คณะกรรมการบริหารและคณะกรรมการจัดการ
- จัดทำและเก็บรักษาประวัติคณะกรรมการองค์การคลังสินค้า และคณะอนุกรรมการ คณะทำงานที่คณะกรรมการองค์การคลังสินค้าแต่งตั้งในระบบฐานข้อมูลให้ คำแนะนำ คำปรึกษาในการเขียนรายงานการประชุม และบันทึกช่วยจำ
- ประสานงานในการแจ้งบัญชีทรัพย์สินและหนี้สินของคณะกรรมการองค์การ คลังสินค้า
- ควบคุมดูแลการใช้ห้องประชุมและการจัดเลี้ยงรับรองการประชุม
- นำส่งข้อมูลเข้าระบบ GFMS -SOE ของสำนักงานคณะกรรมการนโยบาย รัฐวิสาหกิจในส่วนที่รับผิดชอบเกี่ยวกับคณะกรรมการองค์การคลังสินค้า
- จัดทำรายงานและประเมินผลการดำเนินงานเป็นรายไตรมาส และนำเสนอ ผู้อำนวยการองค์การคลังสินค้า
- ปฏิบัติงานสารบรรณ การเบิกจ่ายพัสดุ จัดทำและควบคุมงบประมาณของส่วนงาน
- ปฏิบัติงานอื่นตามที่ได้รับมอบหมาย

#### ๑.๒.๒.๔ ส่วนงานประชาสัมพันธ์ มีหน้าที่และความรับผิดชอบเกี่ยวกับ

- การวางแผนกลยุทธ์ การบริหารความเสี่ยง และการควบคุมภายในของส่วนงาน
- จัดทำแผนปฏิบัติการประจำปีของหน่วยงานตาม Performance Agreement (PA) องค์กรและ Key Performance Indicator (KPI) ตามที่องค์การคลังสินค้า กำหนด
- จัดทำคู่มือปฏิบัติงานของหน่วยงาน
- กำหนดนโยบายและทิศทางในการประชาสัมพันธ์องค์กรเพื่อส่งเสริมภาพลักษณ์ องค์กรคลังสินค้า
- ควบคุมดูแลผลิตข่าว การจัดการแถลงข่าว หรือกิจกรรมประชาสัมพันธ์ต่างๆ ให้ เป็นไปตามนโยบายขององค์การคลังสินค้า
- ดูแลศูนย์ข้อมูลข่าวสารขององค์การคลังสินค้า
- ทำหน้าที่เลขานุการคณะกรรมการข้อมูลข่าวสารขององค์การคลังสินค้า
- ประชาสัมพันธ์ข้อมูลข่าวสารเชิงรุกในหน่วยงานและนอกหน่วยงาน
- วางแผนเรื่องการโฆษณาสินค้าและบริการขององค์การคลังสินค้า
- บริหารสื่อและวางแผนด้านการบริหารภาพลักษณ์ขององค์การคลังสินค้า
- จัดทำรายงานและประเมินผลการดำเนินงานเป็นรายไตรมาส และนำเสนอ ผู้อำนวยการ องค์การคลังสินค้า
- ปฏิบัติงานสารบรรณ การเบิกจ่ายพัสดุ จัดทำและควบคุมงบประมาณของส่วนงาน
- ปฏิบัติงานอื่นตามที่ได้รับมอบหมาย

### ๑.๒.๓ สำนักทรัพยากรมนุษย์ (สทม.)

มีหน้าที่และความรับผิดชอบเกี่ยวกับการวางแผน กลยุทธ์ การบริหารความเสี่ยงและการควบคุมภายในของสำนัก สำนักทรัพยากร มนุษย์ แบ่งออก เป็น ๔ ส่วนงาน ดังนี้

#### ๑.๒.๓.๑ ส่วนงานบริหารบุคคล มีหน้าที่ และความรับผิดชอบเกี่ยวกับ

- การวางแผนกลยุทธ์ การบริหารความเสี่ยง และการควบคุมภายในของส่วนงาน
- จัดทำแผนปฏิบัติการประจำปีของหน่วยงานตาม Performance Agreement (PA) องค์กร และ Key Performance Indicator (KPI) ตามที่องค์การคลังสินค้ากำหนด
- จัดทำคู่มือปฏิบัติงานของหน่วยงาน
- กำหนดนโยบาย แผนแม่บท และแผนปฏิบัติการด้านการบริหารทรัพยากรบุคคล จัดทำและปรับปรุงโครงสร้างการบริหารงาน โครงสร้างตำแหน่งงาน มาตรฐานกำหนด
- จัดทำและปรับปรุงโครงสร้างการบริหารงาน โครงสร้างตำแหน่งงาน มาตรฐานกำหนดตำแหน่งพนักงาน และการวางแผนอัตรากำลัง
- ดำเนินการและจัดทำคำสั่งประกาศต่าง ๆ เกี่ยวกับ การสรรหา บรรจุ แต่งตั้ง โอนย้าย เลื่อนตำแหน่ง การมอบหมายงานในหน้าที่ และการออกจากงาน
- กำหนดและปรับปรุงข้อบังคับ ระเบียบ คำสั่ง ประกาศที่เกี่ยวกับด้านการบริหารงานบุคคลให้ทันต่อสถานการณ์ในการบริหารทรัพยากรบุคคลให้เป็นปัจจุบัน
- จัดทำแผนสืบทอดตำแหน่ง (Succession plan) และการสรรหาผู้สืบทอดตำแหน่ง (Successor) รวมทั้งจัดทำแผนพัฒนารายบุคคล (Individual Development Plan) ร่วมกับส่วนงานประเมินผล และพัฒนาบุคคล
- จัดทำความก้าวหน้าในสายอาชีพ (Career Management & Planning) จัดทำและเก็บรักษาทะเบียนประวัติพนักงานในระบบฐานข้อมูลบุคคล จัดทำสถิติและรายงานการหยุดงาน และการลาของพนักงาน
- ควบคุมดูแล ติดตาม เก็บรักษาเอกสารการรับ-ส่งมอบงานในหน้าที่ของพนักงาน จัดทำบัตรประจำตัวพนักงานและบัญชีรายชื่อพนักงานองค์การของรัฐที่มีบัตรประจำตัวจัดทำหนังสือรับรองการทำงานของพนักงานองค์การคลังสินค้านำส่งข้อมูลเข้าระบบ GFMS-SOE ที่เกี่ยวข้องกับการดำเนินงาน
- ปฏิบัติงานสารบรรณ การเบิกจ่ายพัสดุ จัดทำและควบคุมงบประมาณของส่วนงาน
- จัดทำรายงานและประเมินผลการดำเนินงานเป็นรายไตรมาส และนำเสนอผู้อำนวยการองค์การคลังสินค้า
- ปฏิบัติงานอื่นตามที่ได้รับมอบหมาย



๑.๒.๓.๒ ส่วนงานประเมินผลและพัฒนาบุคคล มีหน้าที่และความรับผิดชอบเกี่ยวกับ การวางแผนกลยุทธ์ การบริหารความเสี่ยง และการควบคุมภายในของส่วนงาน งานประเมินผลและพัฒนาบุคคล และงานศูนย์ปฏิบัติการต่อต้านการทุจริตและบริการประชาชน แบ่งออกเป็น ๒ งาน ดังนี้

๑.๒.๓.๒.๑ งานประเมินผลและพัฒนาบุคคล มีหน้าที่และความรับผิดชอบเกี่ยวกับ

- การวางแผนกลยุทธ์ การบริหารความเสี่ยง และการควบคุมภายในของงาน
- จัดทำแผนปฏิบัติการประจำปีของหน่วยงานตาม Performance Agreement (PA) องค์กร และ Key Performance Indicator (KPI) ตามที่องค์กรคลังสินค้า กำหนด
- จัดทำคู่มือปฏิบัติงานของหน่วยงาน
- พัฒนาระบบประเมินผลการปฏิบัติงาน (Performance Management System : PMS) โดยกำหนดเครื่องมือในการวัดประเมินผลทั้งในเชิงปริมาณ (Quantitative) และในเชิงคุณภาพ (Qualitative) รวมถึงเชื่อมโยงกับสมรรถนะของบุคลากร (Competency) และการจ่ายค่าตอบแทน
- พัฒนาเครื่องมือในการประเมินผล (PMS Tools) เช่น นโยบายด้านการประเมินผล แบบฟอร์ม การให้คะแนน (Rating Scale) เครื่องมือการพัฒนานโยบายการจ่ายค่าตอบแทน และคู่มือการประเมินผล เป็นต้น
- ทบทวนและประเมินประสิทธิผลของระบบ (Performance Management System : PMS) ด้วยวิธีการต่างๆ เช่น การสัมภาษณ์การสนทนากลุ่ม การตรวจสอบข้อมูล เป็นต้น เพื่อนำข้อมูล ที่ได้รับมาปรับปรุงการดำเนินงาน
- ศึกษา วิเคราะห์ วิสัยทัศน์ พันธกิจ ยุทธศาสตร์ ขององค์กรคลังสินค้า และการบริหาร ทรัพยากรบุคคล เพื่อจัดทำแผนปฏิบัติการด้านการพัฒนาทรัพยากรบุคคลประจำปี แผนพัฒนาบุคลากรรายตำแหน่ง (Training Roadmap) และตามสายความก้าวหน้าทางอาชีพ
- วิเคราะห์สมรรถนะหลัก สมรรถนะรายตำแหน่ง (Core/Functional Competency) ที่จำเป็นต่อการดำเนินธุรกิจทั้งในปัจจุบันและในอนาคต รวมถึงรองรับการเปลี่ยนแปลงทางด้าน เทคโนโลยีดิจิทัล
- ประเมินช่องว่างสมรรถนะ (Competency Gap) ของบุคลากรอย่างครบถ้วน และมีคุณภาพ เพื่อนำไปประกอบการวางแผนพัฒนารายบุคคล (Individual Development Plan: IDP)
- วางแผนการพัฒนาศักยภาพระยะยาว (Development Roadmap) โดยคำนึงถึงการพัฒนาให้บุคลากรมีทั้งความรู้ (Knowledge) และทักษะ/ความเชี่ยวชาญ (Skills) ที่สอดคล้องกับการเปลี่ยนแปลงของธุรกิจ ภาวะการแข่งขันทั้งในปัจจุบันและอนาคต และนโยบายไทยแลนด์ ๔.๐ รวมถึงมีพฤติกรรม/ทัศนคติ (Attitude) ที่ดีในการทำงาน

- พัฒนาผู้นำ (Leadership development) ในทุกระดับ ทั้งผู้บริหารระดับต้น ระดับกลาง และระดับสูง
- กำหนดรูปแบบของการพัฒนาบุคลากรที่ไม่ได้มุ่งเน้นการอบรม เช่น การสอนงาน (Coaching) , การ On-the-Job Training รวมถึงการสร้างแนวคิดและสร้างความรับผิดชอบในการพัฒนาตนเอง (Self-learning)
- สำรวจความต้องการฝึกอบรม (Training Need)
- จัดฝึกอบรม/สัมมนา เพื่อพัฒนาสมรรถนะ ทักษะ ความเชี่ยวชาญในด้านวิชาชีพ และด้านบริหาร ตามแผนพัฒนาบุคลากรรายบุคคล แผนพัฒนาบุคลากรรายตำแหน่ง และประเมินผลและสำรวจความพึงพอใจ การฝึกอบรม/สัมมนา ภายในและภายนอก เป็นรายหลักสูตรและรายบุคคล
- วิเคราะห์ความคุ้มค่าในการพัฒนา (ROI in employee development) เพื่อใช้ประโยชน์ ในการตัดสินใจ พัฒนาปรับปรุงแผนการพัฒนาบุคลากร
- กำหนดและปรับปรุงข้อบังคับ ระเบียบ คำสั่ง ประกาศที่เกี่ยวกับด้านการพัฒนาบุคคลให้ทันต่อสถานการณ์ในการบริหารทรัพยากรบุคคลให้เป็นปัจจุบัน
- จัดทำประวัติการฝึกอบรม สัมมนา ในระบบฐานข้อมูลบุคคล
- กำหนดวิสัยทัศน์ นโยบาย แผนแม่บท และแผนปฏิบัติการด้านการจัดการความรู้ โดยมีความเชื่อมโยงกับวิสัยทัศน์พันธกิจ ค่านิยมหรือยุทธศาสตร์ขององค์กร และแผนงานอื่นที่สำคัญ
- ควบคุมดูแลการจัดการความรู้ โดยใช้ข้อมูลสารสนเทศที่เกี่ยวข้องทั้งภายใน และภายนอกองค์กร เพื่อให้กลยุทธ์และแผนงานด้านการจัดการความรู้ตอบสนองต่อ
- ดำเนินการสื่อสาร วิสัยทัศน์ ทิศทางการดำเนินงานหรือนโยบายและเป้าหมายของการจัดการความรู้ขององค์กรคลังสินค้าให้บุคลากรเกิดความเข้าใจ
- ประเมินและปรับปรุงวิธีการในการสื่อสาร สร้างความเข้าใจ และสร้างการมีส่วนร่วมของบุคลากรรวมถึงการสร้างแรงจูงใจเพื่อให้เกิดประสิทธิผลสูงสุด
- กำหนดและส่งเสริมให้บุคลากรมีพฤติกรรมที่พึงประสงค์ ที่นำไปสู่วัฒนธรรมการเรียนรู้อย่างยั่งยืน รวมทั้งสำรวจหรือประเมินวัฒนธรรมองค์กรและสภาพแวดล้อมในการทำงานที่สนับสนุนให้เกิดการจัดการความรู้ เพื่อให้ทราบถึงช่องว่างในการปรับปรุง
- จัดทำรายงานและประเมินผลการดำเนินงานเป็นรายไตรมาส และนำเสนอผู้อำนวยการองค์กรคลังสินค้า
- ปฏิบัติงานสารบรรณ การเบิกจ่ายพัสดุ จัดทำและควบคุมงบประมาณของส่วนงาน
- ปฏิบัติงานอื่นตามที่ได้รับมอบหมาย

๑.๒.๓.๒.๒ งานศูนย์ปฏิบัติการต่อต้านการทุจริตและบริการประชาชน มีหน้าที่และความรับผิดชอบเกี่ยวกับ

- การวางแผนกลยุทธ์ การบริหารความเสี่ยง และการควบคุมภายในของงาน
- จัดทำแผนปฏิบัติการประจำปีของหน่วยงานตาม Performance Agreement (PA) องค์กร และ Key Performance Indicator (KPI) ตามที่องค์การคลังสินค้า กำหนด
- จัดทำคู่มือปฏิบัติงานของหน่วยงาน
- เสนอแนะแก่ผู้บริหารองค์การคลังสินค้าเกี่ยวกับการป้องกันและปราบปรามการทุจริตและประพฤติมิชอบขององค์การคลังสินค้า รวมทั้งจัดทำแผนปฏิบัติการ ป้องกันและปราบปรามการทุจริต และประพฤติมิชอบขององค์การคลังสินค้า ให้ สอดคล้องกับยุทธศาสตร์ว่าด้วยการป้องกันและปราบปรามการทุจริต มาตรการ ป้องกันและปราบปรามการทุจริตภาครัฐ และนโยบายของรัฐบาลที่เกี่ยวข้อง
- ประสาน เร่งรัด และกำกับให้หน่วยงานในสังกัดดำเนินการตามแผนปฏิบัติการ ป้องกันและปราบปรามการทุจริตและประพฤติมิชอบขององค์การคลังสินค้า
- รับข้อร้องเรียนการทุจริต การปฏิบัติหรือการละเว้นการปฏิบัติหน้าที่โดยมิชอบ ของคณะกรรมการองค์การคลังสินค้า ที่ปรึกษา ผู้บริหาร พนักงาน และลูกจ้าง ขององค์การคลังสินค้า และส่งต่อไปยังหน่วยงานที่เกี่ยวข้อง
- ติดตาม ประเมินผล และจัดทำรายงานการป้องกันและปราบปรามการทุจริต และประพฤติมิชอบขององค์การคลังสินค้า เสนอต่อผู้อำนวยการองค์การ คลังสินค้าและหน่วยงานที่เกี่ยวข้อง
- จัดทำการประเมินคุณธรรมและความโปร่งใส ในการดำเนินงานของหน่วยงาน ภาครัฐ (Integrity and Transparency Assessment : ITA) ขององค์การ คลังสินค้าประจำปี
- กำหนด ทบทวน และสื่อสารในด้านจรรยาบรรณและจริยธรรม (Code of Conduct) ขององค์กร และมาตรการการป้องกันการทุจริต เช่น มาตรการ ตรวจสอบการใช้ดุลพินิจ การป้องกันการรับสินบน เจตจํานงการบริหารงานด้วย ความซื่อสัตย์สุจริตอย่างมีคุณธรรม และความโปร่งใส เป็นต้น รวมทั้งจัดกิจกรรม ต่างๆ ที่ส่งเสริมให้บุคลากรมีการปฏิบัติตนตามจรรยาบรรณและจริยธรรมของ องค์กร และมาตรการการป้องกันการทุจริต
- ดูแลศูนย์บริการประชาชน รับแจ้งปัญหาข้อสอบถาม ข้อร้องเรียน และ ประสานงาน แจ้งหน่วยงานที่เกี่ยวข้อง
- ปฏิบัติงานอื่นตามที่ได้รับมอบหมาย

๑.๒.๓.๓ ส่วนงานเงินเดือนและสวัสดิการ มีหน้าที่และความรับผิดชอบเกี่ยวกับ

- การวางแผนกลยุทธ์ การบริหารความเสี่ยง และการควบคุมภายในของส่วนงาน
- จัดทำแผนปฏิบัติการประจำปีของหน่วยงานตาม Performance Agreement (PA) องค์กร และ Key Performance Indicator (KP) ตามที่องค์กรคลังสินค้ากำหนด
- จัดทำคู่มือปฏิบัติงานของหน่วยงาน
- จัดทำคำสั่ง ประกาศต่าง ๆ ที่เกี่ยวกับงานเงินเดือนและสวัสดิการ
- กำหนดและปรับปรุงข้อบังคับ ระเบียบ คำสั่ง ประกาศที่เกี่ยวกับด้านสวัสดิการ และสิทธิประโยชน์ให้ทันต่อสภาวการณ์ในการบริหารทรัพยากรบุคคลให้เป็น ปัจจุบันจัดการด้านสวัสดิการ สภาพแวดล้อมในการทำงาน และจัดทำแผนงานด้าน ความปลอดภัย อาชีวอนามัยทั้งระยะสั้นและระยะยาว โดยเชื่อมโยงกับแผนบริหาร ความเสี่ยง แผนการดำเนินธุรกิจอย่างต่อเนื่อง (Business Continuity Plan : BCP) รวมทั้งสำรวจความต้องการด้านสวัสดิการและสภาพแวดล้อมในการทำงาน และแผนงาน ด้านความปลอดภัย อาชีวอนามัย
- การกำหนดมาตรฐานด้านความปลอดภัย สวัสดิภาพ อาชีวอนามัย และสิ่งแวดล้อม (Safety Security Health and Environment) ในการทำงานที่เหมาะสมกับบริบท การทำงาน รวมทั้ง การประเมินดัชนีต่าง ๆ เพื่อหาช่องว่าง ในการปรับปรุงและพัฒนา
- จัดให้มีกิจกรรมที่สร้างความรู้ความเข้าใจเกี่ยวกับความปลอดภัยและการสร้าง สภาพแวดล้อมที่ดีในการทำงานเพื่อปรับเปลี่ยนพฤติกรรม และส่งเสริมให้พนักงาน เห็นถึงความสำคัญและนำไปปรับใช้ในการปฏิบัติงานอย่างถูกต้อง
- จัดการประชุมคณะกรรมการกิจการสัมพันธ์
- ควบคุมดูแลงานเสนอขอพระราชทานเครื่องราชอิสริยาภรณ์ และจัดทำประวัติการ ขอรับพระราชทานเครื่องราชอิสริยาภรณ์
- จัดการกองทุนสำรองเลี้ยงชีพ และกองทุนบำเหน็จพนักงาน
- จัดทำหนังสือรับรองการใช้สิทธิสวัสดิการของพนักงานจัดทำข้อมูลเพื่อประกอบ การเบิกจ่ายเงินเดือน
- จัดทำรายงานและประเมินผลการดำเนินงานเป็นรายไตรมาส และนำเสนอ ผู้อำนวยการ
- ปฏิบัติงานสารบรรณ การเบิกจ่ายพัสดุ จัดทำและควบคุมงบประมาณของส่วนงาน
- ปฏิบัติงานอื่นตามที่ได้รับมอบหมาย

## ๑.๒.๔ สำนักบัญชีและการเงิน (สบง.)

มีหน้าที่และความรับผิดชอบ เกี่ยวกับการวางแผนกลยุทธ์ การบริหารความเสี่ยงและการควบคุมภายในของสำนัก สำนักบัญชีและการเงิน แบ่งออก เป็น ๔ ส่วนงาน ดังนี้

### ๑.๒.๔.๑ ส่วนงานรายได้และลูกหนี้ มีหน้าที่และความรับผิดชอบเกี่ยวกับ

- การวางแผนกลยุทธ์ การบริหารความเสี่ยง และการควบคุมภายในของส่วนงาน
- จัดทำแผนปฏิบัติการประจำปีของหน่วยงานตาม Performance Agreement (PA) องค์กร และ Key Performance Indicator (KP) ตามที่องค์กรคลังสินค้ากำหนด
- จัดทำคู่มือปฏิบัติงานของหน่วยงาน
- รับชำระเงิน และติดตามหลักฐานเอกสารที่เกี่ยวข้องจากหน่วยงานต่าง ๆ
- เก็บรักษาเงินสด ตัวเงิน ตราสารทางการเงิน ต้นฉบับสัญญา และเอกสารทางการเงินออกหลักฐานการรับเงิน และบันทึกบัญชีจัดทำประมาณการเงินสด
- ประเมินผลการรับและใช้จ่ายเงินของหน่วยงานตามประมาณการเงินสด
- ลงทะเบียนควบคุมเงินยืมตรงจ่ายจัดทำใบโอน เพื่อปรับปรุงบัญชีเงินฝากธนาคาร ให้ถูกต้องบริหารเงินเพื่อการลงทุนในตราสารทางการเงินนำส่งข้อมูลเข้าระบบ GFMIS-SOE ที่เกี่ยวข้องกับการดำเนินงาน
- จัดทำข้อมูลและสรุปรายละเอียด รวมถึงตรวจสอบรับรองความถูกต้อง เพื่อนำเสนอขออนุมัติการชำระหนี้ผลผลิตหลุดจำหน่ายทุกโครงการ
- จัดทำทะเบียนคุมลูกหนี้ (ลูกหนี้เงินกู้)
- ตรวจสอบหนี้ที่ถึงกำหนดระยะเวลาชำระหนี้ เพื่อออกหนังสือทวงหนี้เร่งรัดให้ชำระเงินแล้วแจ้งให้หน่วยงานเจ้าของเรื่องที่เกี่ยวข้องรับทราบเพื่อติดตามทวงถามอีกทางหนึ่ง (ลูกหนี้เงินกู้)
- จัดทำรายงานและประเมินผลการดำเนินงานเป็นรายไตรมาส และนำเสนอผู้อำนวยการองค์กรคลังสินค้า
- ปฏิบัติงานสารบรรณ การเบิกจ่ายพัสดุ จัดทำและควบคุมงบประมาณของส่วนงาน
- ปฏิบัติงานอื่นตามที่ได้รับมอบหมาย

### ๑.๒.๔.๒ ส่วนงานการเงิน มีหน้าที่และความรับผิดชอบเกี่ยวกับ

- การวางแผนกลยุทธ์ การบริหารความเสี่ยง และการควบคุมภายในของส่วนงาน
- จัดทำแผนปฏิบัติการประจำปีของหน่วยงานตาม Performance Agreement (PA) องค์กรและ Key Performance Indicator (KP) ตามที่องค์กรคลังสินค้ากำหนด
- จัดทำคู่มือปฏิบัติงานของหน่วยงาน
- ตรวจสอบเอกสารการเบิก-จ่ายเงินให้ถูกต้องตามกฎหมาย ข้อบังคับ ระเบียบ ข้อผูกพัน และนิติกรรมสัญญาต่าง ๆ ซึ่งเจ้าของงานได้ตรวจสอบรับรองความถูกต้องแล้ว

- ตรวจสอบเอกสารการเบิก-จ่ายเงินบัญชีขององค์กรคลังสินค้า และโครงการอื่น ๆ ให้ทันตามกำหนดช่วงระยะเวลาการปิดบัญชี
- รายงานเอกสารค้างจ่าย ณ วันสิ้นปีงบประมาณ
- ตรวจสอบเอกสารการนำส่งภาษีทุกประเภท เพื่อนำส่งให้กรมสรรพากร
- ตรวจสอบเอกสารรับ-จ่าย บัญชีเงินทุนหมุนเวียนให้ถูกต้องพร้อมทั้งบันทึกรายการปรับปรุง บัญชี ตามที่เจ้าของงานได้ตรวจสอบรับรองความถูกต้องตามหลักเกณฑ์และวิธีปฏิบัติที่กำหนด
- ตรวจสอบรับรองความถูกต้องพร้อมจัดทำหนังสือถึง ธกส. เพื่อชำระหนี้ผลผลิตหลุดจำหน่ายทุกโครงการ รวมถึงตรวจสอบรับรองความถูกต้องก่อนดำเนินการชำระหนี้
- จ่ายเงินให้ถูกต้องตามกฎหมาย ข้อบังคับ ระเบียบ ข้อผูกพัน และนิติกรรมสัญญาต่าง ๆ ซึ่งผ่านการตรวจสอบถูกต้องแล้วภายในกำหนดและภายในรอบระยะเวลาบัญชี
- ควบคุมการเบิก-ถอน เงินสด เงินฝากธนาคาร และเช็ค จัดทำรายงานเงินสด และเงินฝากธนาคารคงเหลือประจำวัน
- กำหนดรหัสบัญชีเงินฝากธนาคาร
- กำหนดรหัสโครงการต่าง ๆ จัดทำใบโอนเพื่อปรับปรุงบัญชีเงินฝากธนาคารให้ถูกต้องออกหนังสือรับรองภาษีเงินได้หัก ณ ที่จ่าย จัดทำรายงานภาษีเงินได้หัก ณ ที่จ่าย นำส่งภาษีทุกประเภทให้กรมสรรพากร เปิด-ปิดบัญชี และโอนเงินบัญชีเงินทุนหมุนเวียนหน่วยงานในส่วนกลางและส่วนภูมิภาค ติดตามให้มีผู้มารับเงินดำเนินการกู้เงินและออกตราสารหนี้
- จัดทำรายงานและประเมินผลการดำเนินงานเป็นรายไตรมาส และนำเสนอผู้อำนวยการ
- ปฏิบัติงานสารบรรณ การเบิกจ่ายพัสดุ จัดทำและควบคุมงบประมาณของส่วนงาน
- ปฏิบัติงานอื่นตามที่ได้รับมอบหมาย

#### ๑.๒.๔.๓ ส่วนงานบัญชีและรายงาน มีหน้าที่และความรับผิดชอบเกี่ยวกับ

- การวางแผนกลยุทธ์ การบริหารความเสี่ยง และการควบคุมภายในของส่วนงาน
- จัดทำแผนปฏิบัติการประจำปีของหน่วยงานตาม Performance Agreement (PA) องค์กร และ Key Performance Indicator (KPI) ตามที่องค์กรคลังสินค้ากำหนด
- จัดทำคู่มือปฏิบัติงานของหน่วยงาน
- กำหนดรหัสบัญชีทุกประเภท ยกเว้น บัญชีที่เกี่ยวกับสินทรัพย์ถาวรและเงินฝากองค์กรคลังสินค้า ธนาคาร
- จัดทำบัญชีแสดงฐานะการเงินขององค์กรคลังสินค้า และทุกงบการเงินที่องค์กรคลังสินค้านำมาพิจารณา รวมทั้งงบการเงินกองทุนต่าง ๆ ตามกำหนดช่วงระยะเวลา รายเดือน รายไตรมาสและรายปี
- ปรับปรุงบัญชีทุกรายการที่เกี่ยวข้องกับงบการเงิน ยกเว้นรายการที่เกี่ยวกับเงินฝากธนาคาร

- เก็บรักษาเอกสารสำคัญต่าง ๆ ทางบัญชี และทำลายเอกสารตามระเบียบปฏิบัติของทางราชการ
- ประสานงานกับผู้สอบบัญชี สำนักงานการตรวจเงินแผ่นดิน
- จัดทำรายงานผลการดำเนินงานเสนอคณะกรรมการองค์การคลังสินค้าทุกไตรมาส และทุกปี โดยประสานงานกับหน่วยงานที่เกี่ยวข้อง
- จัดทำงบพิสูจน์ยอดเงินฝากธนาคารทุกบัญชีที่องค์การคลังสินค้ารับผิดชอบ
- บันทึกการจ่ายคืนบัญชีเงินรับฝากเงินมัดจำและเงินประกันในทะเบียนควบคุมเงินรับ ฝากและเงินมัดจำและเงินประกัน
- จัดทำรายงานการรับ - จ่ายเงินประจำวัน และประจำเดือน
- ตรวจสอบรายงานภาษีทุกประเภทกับเอกสารการบันทึกบัญชี
- นำส่งข้อมูลเข้าระบบ GFMIS-SOE ที่เกี่ยวข้องกับข้อมูลทางการเงินการบัญชี และรายการลูกหนี้หน่วยงานราชการ ทุกไตรมาส
- จัดทำทะเบียนคุมยอดลูกหนี้รายตัวทุกประเภท (ยกเว้นลูกหนี้เงินกู้สวัสดิการ)
- ตรวจสอบหนี้ที่ถึงกำหนดระยะเวลาชำระหนี้ เพื่อออกหนังสือทวงหนี้เร่งรัดให้ชำระเงินแล้วแจ้งให้หน่วยงานเจ้าของเรื่องที่เกี่ยวข้องรับทราบเพื่อติดตามทวงถามอีกทางหนึ่ง (ยกเว้นลูกหนี้เงินกู้) คำนวณดอกเบี้ยและค่าปรับ ลูกหนี้ที่ผิดนัดชำระเงินบันทึกบัญชีค่าเผื่อหนี้สงสัยจะสูญ รายได้รอการรับรู้ขออนุมัติคณะกรรมการองค์การคลังสินค้าเพื่อจำหน่ายบัญชีลูกหนี้
- จัดทำรายละเอียดลูกหนี้ค้างชำระทุกรอบระยะเวลาที่ต้องปิดงบการเงิน
- ทำหนังสือยืนยันยอดลูกหนี้ทุกปีงบประมาณ
- จัดทำรายงานและประเมินผลการดำเนินงานเป็นรายไตรมาส และนำเสนอผู้อำนวยการ
- ปฏิบัติงานสารบรรณ การเบิกจ่ายพัสดุ จัดทำและควบคุมงบประมาณของส่วนงาน
- ปฏิบัติงานอื่นตามที่ได้รับมอบหมาย

#### ๑.๒.๔.๔ ส่วนงานบัญชีสินค้าและต้นทุน มีหน้าที่และความรับผิดชอบเกี่ยวกับ

- การวางแผนกลยุทธ์ การบริหารความเสี่ยง และการควบคุมภายในของส่วนงาน
- จัดทำแผนปฏิบัติการประจำปีของหน่วยงานตาม Performance Agreement (PA) องค์การและ Key Performance Indicator (KPI) ตามที่องค์การคลังสินค้ากำหนด
- จัดทำคู่มือปฏิบัติงานของหน่วยงาน
- จัดทำนโยบายและหลักการบัญชีต้นทุนให้สอดคล้องกับกิจกรรมดำเนินการต่าง ๆ ขององค์การคลังสินค้า
- จัดทำรายงานยอดสินค้าคงเหลือ องค์การคลังสินค้า

- เก็บรักษาเอกสารสำคัญต่าง ๆ ทางบัญชีสินค้าและทำลายเอกสารตามระเบียบปฏิบัติของทางราชการ
- จัดทำคำสั่งแต่งตั้งคณะกรรมการตรวจนับสินค้าคงเหลือประจำปี และงวดสิ้นปีงบประมาณตามระเบียบขององค์การคลังสินค้าว่าด้วยการรับ - จ่าย และเก็บรักษาสินค้า รวบรวมรายงานการตรวจนับสินค้าคงเหลือ ของคณะกรรมการตรวจนับสินค้าคงเหลือ
- ตรวจสอบบัญชีจำนวนสินค้าคงเหลือ กับรายงานการตรวจนับสินค้าคงเหลือของคณะกรรมการตรวจนับสินค้าคงเหลือวัตถุดิบค่าสินค้าคงเหลือ จัดทำรายงานสินค้าค้างจ่ายประจำปี
- นำเสนอขออนุมัติสินค้านำระหว่างตรวจสอบ/สินค้าขาดบัญชีหรือค่าใช้จ่ายลดยอดสินค้าระหว่างตรวจสอบ/สินค้าขาดบัญชีหรือค่าใช้จ่ายประธานเจ้าหน้าที่สำนักงานตรวจเงินแผ่นดิน (สตง.) (รวบรวมข้อมูล/จัดหาเอกสาร)
- เก็บรักษาเอกสารสำคัญทางบัญชีสินค้าและทำลายเอกสารตามระเบียบปฏิบัติ
- จัดทำรายงานและประเมินผลการดำเนินงานเป็นรายไตรมาส และนำเสนอผู้อำนวยการ
- ปฏิบัติงานสารบรรณ การเบิกจ่ายพัสดุ จัดทำและควบคุมงบประมาณของส่วนงาน
- ปฏิบัติงานอื่นตามที่ได้รับมอบหมาย

#### ๑.๒.๕ สำนักยุทธศาสตร์และงบประมาณ (สยป.)

มีหน้าที่และความรับผิดชอบ เกี่ยวกับการวางแผนกลยุทธ์ การบริหารความเสี่ยงและการควบคุมภายในของสำนัก สำนัก ยุทธศาสตร์และงบประมาณ แบ่งออก เป็น ๔ ส่วนงาน ดังนี้

##### ๑.๒.๕.๑ ส่วนงานวางแผนยุทธศาสตร์ (Strategic Planning Division) มีหน้าที่และความรับผิดชอบ เกี่ยวกับ

- การวางแผนกลยุทธ์ การบริหารความเสี่ยง และการควบคุมภายในของส่วนงาน
- จัดทำแผนปฏิบัติการประจำปีของหน่วยงานตาม Performance Agreement (PA) องค์กรและ Key Performance Indicator (KPI) ตามที่องค์การคลังสินค้ากำหนด
- จัดทำคู่มือปฏิบัติงานของหน่วยงาน
- จัดทำแผนวิสาหกิจ และให้คำปรึกษาในการจัดทำแผนยุทธศาสตร์ให้กับหน่วยงานอื่น
- เป็นหน่วยงานประสาน ถ่ายทอดส่งต่อนโยบายแผนยุทธศาสตร์ กลยุทธ์ ระดับองค์กรไปสู่การปฏิบัติ
- บูรณาการภาพรวมแผนยุทธศาสตร์ กลยุทธ์ ระดับหน่วยงาน แผนงาน/โครงการ และแผนปฏิบัติการประจำปีของหน่วยงานต่าง ๆ ให้สอดคล้องกับยุทธศาสตร์ขององค์กร



- ติดตาม วิเคราะห์ผลการดำเนินงานตามแผนปฏิบัติการประจำปีของหน่วยงานต่าง ๆ ทั้งงานธุรกิจ และงานนโยบายของรัฐ เพื่อทราบความสำเร็จและข้อจำกัดในการดำเนินงาน
- จัดทำรายงานประเมินผลการดำเนินงานขององค์การคลังสินค้าในภาพรวมทั้งงานธุรกิจปกติและงานนโยบายของรัฐ
- ทบทวน ปรับปรุงยุทธศาสตร์ และกลยุทธ์ระดับองค์การคลังสินค้า
- จัดทำรายงานประจำปี
- รวบรวมและเก็บข้อมูลสถิติทั้งภายในและภายนอกเพื่อใช้ในการวิเคราะห์วางแผน
- รวบรวม ดูแล เอกสารข้อมูลต่าง ๆ ทั้งภายในและภายนอก
- นำส่งข้อมูลระบบ GFMS-SOE ที่เกี่ยวข้องกับการดำเนินงาน
- จัดทำรายงานและประเมินผลการดำเนินงานเป็นรายไตรมาส และนำเสนอผู้อำนวยการ
- ปฏิบัติงานสารบรรณ การเบิกจ่ายพัสดุ จัดทำและควบคุมงบประมาณของส่วนงาน
- ปฏิบัติงานอื่นตามที่ได้รับมอบหมาย

#### ๑.๒.๕.๒ ส่วนงานงบประมาณ มีหน้าที่และความรับผิดชอบเกี่ยวกับ

- การวางแผนกลยุทธ์ การบริหารความเสี่ยง และการควบคุมภายในของส่วนงาน
- จัดทำแผนปฏิบัติการประจำปีของหน่วยงานตาม Performance Agreement (PA) องค์การ และ Key Performance Indicator (KPI) ตามที่องค์การคลังสินค้ากำหนด
- จัดทำคู่มือปฏิบัติงานของหน่วยงาน
- การจัดทำงบประมาณลงทุน งบประมาณรายได้และงบประมาณรายจ่ายประจำปี
- วิเคราะห์ค่าของงบประมาณและความเป็นไปของแผนงาน หรือโครงการที่ขอใช้
- จัดทำและแจกแจงงบประมาณประจำปีให้หน่วยงานต่าง ๆ
- ติดตามการใช้งบประมาณเพื่อเปรียบเทียบกับเป้าหมายการดำเนินงานในแต่ละปี
- ควบคุมการใช้งบประมาณค่าใช้จ่ายของหน่วยงานที่ปฏิบัติงานตามนโยบายรัฐ
- นำส่งข้อมูลเข้าระบบ GFMS-SOE ที่เกี่ยวข้องกับการดำเนินงาน
- จัดทำรายงานและประเมินผลการดำเนินงานเป็นรายไตรมาส และนำเสนอผู้อำนวยการองค์การคลังสินค้า
- ปฏิบัติงานสารบรรณ การเบิกจ่ายพัสดุ จัดทำและควบคุมงบประมาณของส่วนงาน
- ปฏิบัติงานอื่นตามที่ได้รับมอบหมาย

๑.๒.๕.๓ ส่วนงานบริหารความเสี่ยงและควบคุมภายใน มีหน้าที่และความรับผิดชอบเกี่ยวกับ

- การวางแผนกลยุทธ์ การบริหารความเสี่ยง และการควบคุมภายในของส่วนงาน
- จัดทำแผนปฏิบัติการประจำปีของหน่วยงานตาม Performance Agreement (PA) องค์กร และ Key Performance Indicator (KPI) ตามที่องค์กรคลังสินค้ากำหนด
- จัดทำคู่มือปฏิบัติงานของหน่วยงาน
- จัดทำคู่มือการบริหารความเสี่ยงและคู่มือการควบคุมภายใน
- ดำเนินการจัดทำระบบควบคุมภายใน ประเมินผลการควบคุมภายใน และรายงานการประเมินองค์ประกอบของการควบคุมภายใน และปรับปรุงการควบคุมภายในให้เพียงพอ รวมทั้งมีการติดตามอย่างต่อเนื่องตามหลักเกณฑ์กระทรวงการคลังว่าด้วยมาตรฐานและหลักเกณฑ์ปฏิบัติการควบคุมภายในสำหรับหน่วยงานของรัฐ
- รวบรวมข้อมูลความเสี่ยง ศึกษา วิเคราะห์ และสรุปแนวทางบริหารความเสี่ยง และการควบคุมภายในของหน่วยงานภายในที่เกี่ยวข้อง
- ประสานงาน ให้ข้อเสนอแนะ ติดตามผลการดำเนินงานตามแผนปรับปรุงการควบคุมภายใน และแผนจัดการความเสี่ยงในหน่วยงานต่าง ๆ
- ติดตาม วิเคราะห์ สรุปผล และรายงานความคืบหน้าของการบริหารความเสี่ยง และการควบคุมภายในของหน่วยงานที่เกี่ยวข้อง
- จัดกิจกรรมในรูปแบบต่าง ๆ เพื่อส่งเสริมให้การบริหารความเสี่ยงเป็นส่วนหนึ่งของการปฏิบัติงานปกติ และเป็นวัฒนธรรมขององค์กร
- ประเมินผล และจัดทำรายงานการดำเนินงานด้านการบริหารความเสี่ยง และการควบคุมภายในขององค์กรเสนอหน่วยงานที่เกี่ยวข้องทั้งภายใน และภายนอก
- รายงานผลการดำเนินงานด้านการบริหารความเสี่ยงและควบคุมภายใน ตามหลักเกณฑ์ที่สำนักงานคณะกรรมการนโยบายรัฐวิสาหกิจกำหนด
- จัดทำรายงานและประเมินผลการดำเนินงานเป็นรายไตรมาส และนำเสนอผู้อำนวยการองค์กรคลังสินค้าและคณะกรรมการบริหารความเสี่ยง และควบคุมภายใน
- ปฏิบัติงานสารบรรณ การเบิกจ่ายพัสดุ จัดทำและควบคุมงบประมาณของส่วนงาน
- ปฏิบัติงานอื่นตามที่ได้รับมอบหมาย

#### ๑.๒.๕.๔ ส่วนงานพัสดุ มีหน้าที่และความรับผิดชอบเกี่ยวกับ

- การวางแผนกลยุทธ์ การบริหารความเสี่ยง และการควบคุมภายในของส่วนงาน
- จัดทำแผนปฏิบัติการประจำปีของหน่วยงานตาม Performance Agreement (PA) องค์กรและ Key Performance Indicator (KPI) ตามที่องค์กรคลังสินค้ากำหนด
- จัดทำคู่มือปฏิบัติงานของหน่วยงานจัดซื้อจัดจ้างพัสดุ และทรัพย์สินขององค์กรคลังสินค้า
- จัดทำคำสั่ง ประกาศและสัญญาที่เกี่ยวกับจัดซื้อจัดจ้าง การตรวจรับพัสดุ และทรัพย์สิน
- ให้คำปรึกษาและแนะนำแก่หน่วยงานต่าง ๆ ในการดำเนินการด้านพัสดุ การจัดซื้อจัดจ้างการตรวจรับพัสดุและทรัพย์สิน
- จัดทำรายงานสรุปการจัดซื้อจัดจ้างพัสดุ
- จัดทำรายงานการใช้งบลงทุน
- การจัดทำประกันภัยทรัพย์สินและสินค้าขององค์กรคลังสินค้า
- จัดทำทะเบียนพัสดุ และทรัพย์สินขององค์กรคลังสินค้า
- ควบคุมการเบิกจ่ายพัสดุ และทรัพย์สินขององค์กรคลังสินค้า
- ควบคุมดูแลการซ่อมบำรุงพัสดุ ดำเนินการเรื่องการจำหน่ายพัสดุ
- ดูแลความเรียบร้อยของอาคารสำนักงานองค์กรคลังสินค้า
- ควบคุมดูแลยานพาหนะและอุปกรณ์ และการให้บริการด้านยานพาหนะ
- ซ่อมบำรุงพัสดุ ยานพาหนะ นำส่งข้อมูลเข้าระบบ GFMS-SOE ที่เกี่ยวข้องกับการดำเนินงาน
- จัดทำรายงานและประเมินผลการดำเนินงานเป็นรายไตรมาส และนำเสนอ
- ปฏิบัติงานสารบรรณ การเบิกจ่ายพัสดุ จัดทำและควบคุมงบประมาณของส่วนงาน
- ปฏิบัติงานอื่นตามที่ได้รับมอบหมายผู้อำนวยการองค์กรคลังสินค้า

#### ๑.๒.๖ สำนักเทคโนโลยีดิจิทัล (สทด.)

มีหน้าที่และความรับผิดชอบเกี่ยวกับการวางแผนกลยุทธ์ การบริหารความเสี่ยงและการควบคุมภายในของสำนัก สำนักเทคโนโลยีดิจิทัล แบ่งออกเป็น ๒ ส่วนงาน ดังนี้

##### ๑.๒.๖.๑ ส่วนงานพัฒนาเทคโนโลยีดิจิทัล มีหน้าที่และความรับผิดชอบเกี่ยวกับ

- การวางแผนกลยุทธ์ การบริหารความเสี่ยง และการควบคุมภายในของส่วนงาน
- จัดทำแผนปฏิบัติการประจำปีของหน่วยงานตาม Performance Agreement (PA) องค์กร และ Key Performance Indicator KPI) ตามที่องค์กรคลังสินค้ากำหนด
- จัดทำคู่มือปฏิบัติงานของหน่วยงาน

- ศึกษา วิเคราะห์ วางแผนงาน ออกแบบ และพัฒนาระบบเทคโนโลยีดิจิทัลให้มีความทันสมัย และมีประสิทธิภาพ เพื่อสนับสนุนและรองรับการปฏิบัติงาน และสอดคล้องกับนโยบายขององค์การคลังสินค้า
- คิดค้น สร้างสรรค์เทคนิค ประมวลองค์ความรู้ ความก้าวหน้าในเรื่องต่าง ๆ ที่เกี่ยวข้องกับการงานเทคโนโลยีดิจิทัล เพื่อนำมาบริหารการดำเนินงานของหน่วยงาน ให้มีประสิทธิภาพ สอดคล้องกับเป้าหมาย และวัตถุประสงค์หลักของหน่วยงาน
- ศึกษาความรู้เทคนิคใหม่ ๆ เพื่อนำมาประยุกต์ใช้ในงานและวิเคราะห์ปัญหา และข้อบกพร่องในการดำเนินการ เพื่อนำมาปรับปรุงพัฒนาและวางกลยุทธ์การปฏิบัติงานให้มีความมีประสิทธิภาพ ทันกับสถานการณ์ในปัจจุบัน และสามารถรองรับเหตุการณ์ที่จะเกิดขึ้นในอนาคตได้
- สร้างรูปแบบโครงสร้างระบบงานและขั้นตอนการเขียนโปรแกรมประยุกต์
- จัดทำโครงสร้าง เพิ่มตารางข้อมูล เพิ่มข้อมูลร่องรอยการใช้งานเพื่อการตรวจสอบ ให้สอดคล้องกับระบบงานประยุกต์ และการสร้างรูปแบบโครงสร้างความสัมพันธ์ระหว่างข้อมูล พร้อมกำหนดสิทธิการเข้าถึงเพิ่มตารางข้อมูล เพิ่มข้อมูล จัดทำระบบประกันคุณภาพของระบบงานประยุกต์ให้มีความปลอดภัยต่อการใช้งาน
- จัดทำระบบประกันคุณภาพของระบบงานประยุกต์ให้มีความปลอดภัยต่อการใช้งาน
- ให้คำปรึกษา และแนะนำ สนับสนุนด้านเทคนิคการใช้งานโปรแกรมประยุกต์ โปรแกรมสำเร็จรูป และด้านวิชาการให้แก่หน่วยงานต่าง ๆ
- ปรับปรุงแก้ไขโปรแกรมระบบงานประยุกต์ตามที่ใช้ใช้งานร้องขอหรือแก้ไข ข้อบกพร่องของโปรแกรม พร้อมทั้งจัดทำและปรับปรุงเอกสารประกอบระบบงานประยุกต์ โปรแกรมคำสั่ง และวิธีการใช้งาน
- จัดทำรายงานและประเมินผลการดำเนินงานเป็นรายไตรมาส และนำเสนอผู้อำนวยการองค์การคลังสินค้า
- ปฏิบัติงานสารบรรณ การเบิกจ่ายพัสดุ จัดทำและควบคุมงบประมาณของส่วนงาน
- ปฏิบัติงานอื่นตามที่ได้รับมอบหมาย

**๑.๒.๖.๒ ส่วนงานบริหารระบบฐานข้อมูลและอุปกรณ์** มีหน้าที่และความรับผิดชอบเกี่ยวกับ

- การวางแผนกลยุทธ์ การบริหารความเสี่ยง และการควบคุมภายในของส่วนงาน
- จัดทำแผนปฏิบัติการประจำปีของหน่วยงานตาม Performance Agreement (PA) องค์การ และ Key Performance Indicator (KPI) ตามที่องค์การคลังสินค้ากำหนด
- จัดทำคู่มือปฏิบัติงานของหน่วยงาน

- ติดตั้งและบริหารจัดการระบบปฏิบัติการเครื่องคอมพิวเตอร์ ระบบเครือข่าย สื่อสารข้อมูล ระบบฐานข้อมูล ระบบบริการ และระบบรักษาความปลอดภัยให้ สอดคล้อง กับระบบงานประยุกต์พร้อมกำหนดสิทธิ์ในการบริหารจัดการ และการ เข้าสู่ฐานข้อมูล
- บริหารจัดการการเชื่อมโยงข้อมูล ทั้งการควบคุมโดยคอมพิวเตอร์ อุปกรณ์สื่อสาร ข้อมูล ซอฟต์แวร์ การจัดการเครือข่ายสื่อสารข้อมูล ฐานข้อมูล และระบบบริการ
- ให้คำแนะนำและสนับสนุนทางด้านวิชาการระบบปฏิบัติการเครื่องคอมพิวเตอร์ ระบบเครือข่ายสื่อสารข้อมูล ระบบฐานข้อมูล ระบบบริการ และระบบรักษา ความปลอดภัยให้แก่หน่วยงานต่าง ๆ
- จัดทำระบบความปลอดภัยของระบบเทคโนโลยีสารสนเทศ และระบบป้องกันภัย การบุกรุก
- จัดทำระบบร่องรอยการตรวจสอบของระบบปฏิบัติการระบบฐานข้อมูล ระบบ เครือข่ายสื่อสารข้อมูล และระบบบริการ เพื่อตรวจสอบการใช้งานและผู้บุกรุก
- จัดทำสำเนาโปรแกรมคำสั่ง ระบบปฏิบัติการเครื่องคอมพิวเตอร์ ระบบเครือข่าย สื่อสารข้อมูล ระบบฐานข้อมูล ระบบบริการ และระบบรักษาความปลอดภัย
- ดูแลบำรุงรักษาระบบคอมพิวเตอร์ ระบบปฏิบัติการเครื่องคอมพิวเตอร์ ระบบเครือข่ายสื่อสารข้อมูล ระบบฐานข้อมูล และระบบบริการ
- จัดทำแผนกระบวนการกู้ระบบ แผนการรองรับเหตุสุดวิสัย และบริหารจัดการ ศูนย์สำรอง ถูกเงินนอกศูนย์ข้อมูลกลางติดตามการใช้งาน ปรับแต่ง ควบคุมดูแล และติดตามสถานการณ์การทำงานของระบบ ปฏิบัติการเครื่องคอมพิวเตอร์ ระบบเครือข่ายสื่อสารข้อมูล ระบบฐานข้อมูล ระบบบริการ และระบบรักษาความ ปลอดภัย
- จัดทำระบบบริหารข้อมูลจราจรคอมพิวเตอร์ให้เป็นไปตามหลักเกณฑ์ของพระราชบัญญัติ ว่าด้วยการกระทำความผิดเกี่ยวกับคอมพิวเตอร์ และมาตรฐานสากล พร้อมจัดทำข้อ กำหนดการใช้งานเครือข่ายสื่อสารข้อมูล
- จัดทำเอกสารและคู่มือการปฏิบัติงานของระบบปฏิบัติการเครื่องคอมพิวเตอร์ ระบบเครือข่ายสื่อสารข้อมูล ระบบฐานข้อมูล และระบบบริการ
- จัดเก็บเอกสารประกอบระบบงานประยุกต์ โปรแกรมคำสั่ง และคู่มือการใช้งาน
- ควบคุมดูแลการใช้งานห้องปฏิบัติการทางคอมพิวเตอร์
- ดูแลบำรุงรักษาและซ่อมแซมแก้ไขคอมพิวเตอร์และอุปกรณ์
- ควบคุมดูแลสื่อข้อมูลและวัสดุอุปกรณ์คอมพิวเตอร์
- จัดทำรายงานและประเมินผลการดำเนินงานเป็นรายไตรมาส และนำเสนอ ผู้อำนวยการองค์การคลังสินค้า

- ปฏิบัติงานสารบรรณ การเบิกจ่ายพัสดุ จัดทำและควบคุมงบประมาณของส่วนงาน
- ปฏิบัติงานอื่นตามที่ได้รับมอบหมาย

#### ๑.๒.๗ สำนักนิติการ (สนก.)

มีหน้าที่และความรับผิดชอบ เกี่ยวกับการวางแผนกลยุทธ์ การบริหารความเสี่ยงและการควบคุมภายในของสำนัก สำนักนิติการ แบ่งออก เป็น ๓ ส่วนงาน ดังนี้

##### ๑.๒.๗.๑ ส่วนงานที่ปรึกษากฎหมาย มีหน้าที่และความรับผิดชอบ เกี่ยวกับ

- การวางแผนกลยุทธ์ การบริหารความเสี่ยง และการควบคุมภายในของส่วนงาน
- จัดทำแผนปฏิบัติการประจำปีของหน่วยงานตาม Performance Agreement
- จัดทำแผนปฏิบัติการประจำปีของหน่วยงานตาม Performance Agreement (PA) องค์กร และ Key Performance Indicator (KPI) ตามที่องค์กรคลังสินค้ากำหนด
- จัดทำคู่มือปฏิบัติงานของหน่วยงาน
- ตรวจสอบ และแก้ไขปรับปรุงสัญญา ข้อบังคับ ระเบียบ คำสั่ง หรือประกาศให้สอดคล้องกับภารกิจขององค์กรคลังสินค้า
- ให้คำปรึกษา ให้ความเห็น และแนะนำข้อกฎหมายต่าง ๆ ที่อยู่ในการกำกับดูแลขององค์กรคลังสินค้า ระเบียบ และกฎหมายอื่น ๆ ที่เกี่ยวข้อง เพื่อเป็นแนวทางในการปฏิบัติงานที่ต้องปฏิบัติตามกฎหมายที่กำหนดไว้อย่างมีประสิทธิภาพ
- ตรวจสอบหนังสือโต้ตอบคู่สัญญา หรือให้เห็นในข้อกฎหมาย และข้อบังคับ ระเบียบต่าง ๆ ที่เกี่ยวข้อง
- ตรวจสอบคำสั่ง ประกาศ ข้อบังคับ ระเบียบ หรือเอกสารที่เกี่ยวกับปัญหาข้อกฎหมาย
- ร่วมเสนอความเห็น ตอบข้อหารือ ตีความกฎหมาย และวินิจฉัยปัญหาทางกฎหมาย ระเบียบและข้อบังคับต่าง ๆ ที่มีผลกระทบต่อภารกิจดำเนินงานขององค์กร เพื่อให้สามารถแก้ไขปัญหา และดำเนินการต่าง ๆ ได้อย่างถูกต้องเหมาะสม และเกิดประโยชน์สูงสุดกับองค์กรคลังสินค้า
- ประสานกับสำนักงานอัยการสูงสุด สำนักงานคณะกรรมการกฤษฎีกา หน่วยงานต่าง ๆ ของรัฐรวมทั้งหน่วยงานภายนอกทั่วไป เพื่อปรึกษาหารือในข้อกฎหมาย
- จัดทำรายงานและประเมินผลการดำเนินงานเป็นรายไตรมาส และนำเสนอผู้อำนวยการองค์กรคลังสินค้า
- ปฏิบัติงานสารบรรณ การเบิกจ่ายพัสดุ จัดทำและควบคุมงบประมาณของส่วนงาน
- ปฏิบัติงานอื่นตามที่ได้รับมอบหมาย

**๑.๒.๗.๑.๑** งานสืบสวนสอบสวน เป็นหน่วยงานย่อยภายในส่วนงานที่ปรึกษากฎหมาย มีหน้าที่และความรับผิดชอบเกี่ยวกับ

- การวางแผนกลยุทธ์ การบริหารความเสี่ยง และการควบคุมภายในของงาน
- จัดทำแผนปฏิบัติการประจำปีของหน่วยงานตาม Performance Agreement (PA) องค์กร และ Key Performance Indicator (KPI) ตามที่องค์กรคลังสินค้ากำหนด
- จัดทำคู่มือปฏิบัติงานของหน่วยงาน
- ดำเนินคดีทุจริตและประพฤติมิชอบโดยจัดเตรียมเอกสารและตรวจสอบเอกสาร รวมถึงการเชิญพนักงานหรือบุคคลที่เกี่ยวข้องเข้าให้ถ้อยคำเพื่อรวบรวมข้อเท็จจริงในการดำเนินคดีทุจริตและประพฤติมิชอบ
- แจ้งความร้องทุกข์ต่อพนักงานสอบสวนหรือเจ้าพนักงานตามกฎหมายอื่น ซึ่งมีอำนาจสอบสวนหรือไต่สวนดำเนินคดีทุจริตและประพฤติมิชอบและงานอื่น ๆ ที่เกี่ยวข้องและหรือสืบเนื่องจากคดีในฐานะตัวแทนองค์การคลังสินค้า
- รวบรวมเอกสารและรวมถึงการเชิญพนักงานเข้าให้ถ้อยคำเพื่อรวบรวมข้อเท็จจริงในการดำเนินคดีทุจริตและประพฤติมิชอบ
- ประสานงานพนักงานอัยการหรือพนักงานสอบสวนหรือเจ้าพนักงานตามกฎหมาย ทนายความ อนุญาโตตุลาการในการดำเนินคดีทุจริตและประพฤติมิชอบและงานอื่นๆที่เกี่ยวข้องกับคดี ในฐานะตัวแทนองค์การคลังสินค้า
- ปฏิบัติงานสารบรรณ การเบิกจ่ายพัสดุ จัดทำและควบคุมงบประมาณของหน่วยงาน
- ปฏิบัติงานอื่นที่ได้รับมอบหมาย

**๑.๒.๗.๑.๒** ส่วนงานบริหารสัญญา มีหน้าที่และความรับผิดชอบเกี่ยวกับ

- การวางแผนกลยุทธ์ การบริหารความเสี่ยง และการควบคุมภายในของส่วนงาน
- จัดทำแผนปฏิบัติการประจำปีของหน่วยงานตาม Performance Agreement (PA) องค์กร และ Key Performance Indicator (KPI) ตามที่องค์กรคลังสินค้ากำหนด
- จัดทำคู่มือปฏิบัติงานของหน่วยงาน
- ตรวจสอบร่างสัญญา เอกสารประกอบการทำสัญญา และหลักประกันสัญญา
- นำส่งหลักประกันสัญญาให้ส่วนงานการเงิน จัดทำสัญญา และนำเสนอลงนามในสัญญา จัดส่งต้นฉบับสัญญา คู่ฉบับสัญญา และสำเนาสัญญาให้ผู้เกี่ยวข้อง สำเนาสัญญาพร้อมเอกสารประกอบการทำสัญญาไว้เป็นหลักฐานที่ส่วนงาน
- จัดทำทะเบียนคุมสัญญา เพื่อให้มีข้อมูลสะดวกต่อการค้นหา
- จัดทำรายงานและประเมินผลการดำเนินงานเป็นรายไตรมาส และนำเสนอ

- ปฏิบัติงานสารบรรณ การเบิกจ่ายพัสดุ จัดทำและควบคุมงบประมาณของส่วนงาน
- ปฏิบัติงานอื่นตามที่ได้รับมอบหมาย ผู้อำนวยการองค์การคลังสินค้า

**๑.๒.๗.๓ ส่วนงานวินัย** มีหน้าที่และความรับผิดชอบเกี่ยวกับ

- การวางแผนกลยุทธ์ การบริหารความเสี่ยง และการควบคุมภายในของส่วนงาน
- จัดทำแผนปฏิบัติการประจำปีของหน่วยงานตาม Performance Agreement (PA) องค์กร และ Key Performance Indicator (KPI) ตามที่องค์การคลังสินค้ากำหนด
- จัดทำคู่มือปฏิบัติงานของหน่วยงาน
- กำหนดและปรับปรุงข้อบังคับ ระเบียบ คำสั่ง ประกาศที่เกี่ยวกับด้านวินัย การสอบสวน
- ควบคุมดูแลและจัดทำคำสั่ง ประกาศต่าง ๆ ที่เกี่ยวกับการสอบข้อเท็จจริง การสอบสวนทางวินัย และการสอบข้อเท็จจริงความรับผิดชอบทางละเมิด การลงโทษ การอุทธรณ์ การร้องทุกข์ ของพนักงานองค์การคลังสินค้า
- จัดทำประวัติการถูกลงโทษในระบบฐานข้อมูลบุคคล
- ควบคุม ติดตาม และรายงานผลเรื่องการสอบสวน
- พิจารณาการอุทธรณ์ คำร้องทุกข์ การพักงาน ของพนักงานองค์การคลังสินค้า และนำเสนอตามสายงานบังคับบัญชา ตามที่ระเบียบข้อบังคับขององค์การคลังสินค้ากำหนดจัดทำรายงานและประเมินผลการดำเนินงานเป็นรายไตรมาส และนำเสนอผู้อำนวยการองค์การคลังสินค้า
- ปฏิบัติงานสารบรรณ การเบิกจ่ายพัสดุ จัดทำและควบคุมงบประมาณของส่วนงาน
- ปฏิบัติงานอื่นตามที่ได้รับมอบหมาย

**๑.๒.๘ สำนักคดี (สคต.)**

มีหน้าที่และความรับผิดชอบ เกี่ยวกับการวางแผนกลยุทธ์ การบริหาร ความเสี่ยงและการควบคุมภายในของสำนัก สำนักคดี แบ่งออก เป็น ๔ ส่วนงาน ดังนี้

**๑.๒.๘.๑ ส่วนงานคดีแพ่งและปกครอง ๑** มีหน้าที่และความรับผิดชอบเกี่ยวกับ

- การวางแผนกลยุทธ์ การบริหารความเสี่ยง และการควบคุมภายในของส่วนงาน
- จัดทำแผนปฏิบัติการประจำปีของหน่วยงานตาม Performance Agreement (PA) องค์กรและ Key Performance Indicator (KP) ตามที่องค์การคลังสินค้ากำหนด
- จัดทำคู่มือปฏิบัติงานของหน่วยงาน
- ดำเนินคดีแพ่ง คดีปกครอง
- ออกหนังสือทวงถามให้ชำระหนี้
- จัดทำคำให้การเพื่อต่อสู้คดีแพ่ง คดีปกครอง และงานอื่น ๆ ที่เกี่ยวข้อง หรือสืบเนื่อง จากคดีในฐานะตัวแทนองค์การคลังสินค้า



- จัดเตรียมเอกสาร ตรวจสอบเอกสารในการดำเนินคดี
- ประสานงานกับพนักงานอัยการ ทนายความอนุญาตตุลาการในการดำเนินคดี และงานอื่น ที่เกี่ยวกับคดีแพ่งและคดีปกครองในฐานะตัวแทนขององค์การคลังสินค้า
- ติดตามสถานภาพทางกฎหมายของภาคเอกชนที่เกี่ยวข้องกับองค์การคลังสินค้า
- จัดทำรายงานและประเมินผลการดำเนินงานเป็นรายไตรมาส และนำเสนอผู้อำนวยการองค์การคลังสินค้า
- ปฏิบัติงานสารบรรณ การเบิกจ่ายพัสดุ จัดทำและควบคุมงบประมาณของส่วนงาน
- ปฏิบัติงานอื่นตามที่ได้รับมอบหมาย

#### ๑.๒.๘.๒ ส่วนงานคดีแพ่งและปกครอง ๒ มีหน้าที่และความรับผิดชอบเกี่ยวกับ

- การวางแผนกลยุทธ์ การบริหารความเสี่ยง และการควบคุมภายในของส่วนงาน
- จัดทำแผนปฏิบัติการประจำปีของหน่วยงานตาม Performance Agreement (PA) องค์การและ Key Performance Indicator KPI) ตามที่องค์การคลังสินค้ากำหนด
- จัดทำคู่มือปฏิบัติงานของหน่วยงาน
- ดำเนินคดีแพ่ง คดีปกครอง
- ออกหนังสือทวงถามให้ชำระหนี้
- จัดทำคำให้การเพื่อต่อสู้คดีแพ่ง คดีปกครอง และงานอื่น ๆ ที่เกี่ยวข้อง หรือสืบเนื่อง จากคดีในฐานะตัวแทนองค์การคลังสินค้า
- จัดเตรียมเอกสาร ตรวจสอบเอกสารในการดำเนินคดี
- ประสานงานกับพนักงานอัยการ ทนายความอนุญาตตุลาการในการดำเนินคดี และงานอื่น ที่เกี่ยวกับคดีแพ่งและคดีปกครองในฐานะตัวแทนขององค์การคลังสินค้า
- ติดตามสถานภาพทางกฎหมายของภาคเอกชนที่เกี่ยวข้องกับองค์การคลังสินค้า
- จัดทำรายงานและประเมินผลการดำเนินงานเป็นรายไตรมาส และนำเสนอผู้อำนวยการองค์การคลังสินค้า
- ปฏิบัติงานสารบรรณ การเบิกจ่ายพัสดุ จัดทำและควบคุมงบประมาณของส่วนงาน
- ปฏิบัติงานอื่นตามที่ได้รับมอบหมาย

#### ๑.๒.๘.๓ ส่วนงานคดีอาญา มีหน้าที่และความรับผิดชอบเกี่ยวกับ

- การวางแผนกลยุทธ์ การบริหารความเสี่ยง และการควบคุมภายในของส่วนงาน
- จัดทำแผนปฏิบัติการประจำปีของหน่วยงานตาม Performance Agreement (PA) องค์การและ Key Performance Indicator (KPI) ตามที่องค์การคลังสินค้ากำหนด
- จัดทำคู่มือปฏิบัติงานของหน่วยงาน

- ดำเนินคดีและจัดเตรียมเอกสารและตรวจสอบเอกสารเพื่อใช้ในการดำเนินคดี
- แจ้งความร้องทุกข์ต่อพนักงานสอบสวนและดำเนินคดี และงานอื่น ๆ ที่เกี่ยวข้อง และสืบเนื่องจากคดีในฐานะตัวแทนองค์กรคลังสินค้า
- ประสานงานกับพนักงานอัยการ หรือพนักงานสอบสวน ทนายความอนุญาตตุลาการ ในการดำเนินคดีและงานอื่น ๆ ที่เกี่ยวกับคดีในฐานะตัวแทนขององค์กรคลังสินค้า ติดตามสถานภาพทางกฎหมายของภาคเอกชนที่เกี่ยวข้องกับองค์กรคลังสินค้า
- จัดทำรายงานและประเมินผลการดำเนินงานเป็นรายไตรมาส และนำเสนอ ผู้อำนวยการองค์กรคลังสินค้า
- ปฏิบัติงานสารบรรณ การเบิกจ่ายพัสดุ จัดทำและควบคุมงบประมาณของส่วนงาน
- ปฏิบัติงานอื่นตามที่ได้รับมอบหมาย

#### ๑.๒.๘.๔ ส่วนงานบังคับคดี มีหน้าที่และความรับผิดชอบเกี่ยวกับ

- การวางแผนกลยุทธ์ การบริหารความเสี่ยง และการควบคุมภายในของส่วนงาน
- จัดทำแผนปฏิบัติการประจำปีของหน่วยงานตาม Performance Agreement (PA) องค์กรและ Key Performance Indicator (KPI) ตามที่องค์กรคลังสินค้ากำหนด
- จัดทำคู่มือปฏิบัติงานของหน่วยงาน
- ประสานงานกับพนักงานอัยการในการดำเนินคดีล้มละลาย และงานอื่น ๆ ที่เกี่ยวกับ คดีในฐานะตัวแทนขององค์กรคลังสินค้า
- สืบหาทรัพย์สิน บังคับคดี ร้องขจัดทรัพย์สิน ขอเฉลี่ยทรัพย์สิน และยื่นคำขอรับชำระหนี้ในคดี ล้มละลาย
- ติดตามสถานภาพทางกฎหมายของภาคเอกชนที่เกี่ยวข้องกับองค์กรคลังสินค้า
- ประสานงานกับเจ้าหน้าที่บังคับคดีเกี่ยวกับการบังคับคดี ประสานกับเจ้าพนักงาน พิทักษ์ทรัพย์เกี่ยวกับการจัดทรัพย์สินของลูกหนี้ และประสานกับพนักงาน อัยการในการดำเนินการเพิกถอนนิติกรรมหลังขอให้ศาลมีคำสั่งให้นายทะเบียน จดซื้อนิติบุคคลกลับคืนสู่ทะเบียน
- ดูแลหรือติดตามการขายทอดตลาด
- จัดทำรายงานและประเมินผลการดำเนินงานเป็นรายไตรมาส และนำเสนอ ผู้อำนวยการองค์กรคลังสินค้า
- ปฏิบัติงานสารบรรณ การเบิกจ่ายพัสดุ จัดทำและควบคุมงบประมาณของส่วนงาน
- ปฏิบัติงานอื่นตามที่ได้รับมอบหมาย

## ๑.๒.๙ สำนักพัฒนาธุรกิจ (สพธ.)

มีหน้าที่และความรับผิดชอบ เกี่ยวกับการวางแผนกลยุทธ์ การบริหารความเสี่ยงและการควบคุมภายในของสำนัก สำนักพัฒนาธุรกิจ แบ่งออก เป็น ๔ ส่วนงาน ดังนี้

### ๑.๒.๙.๑ ส่วนงานการตลาดออนไลน์และออฟไลน์ มีหน้าที่และความรับผิดชอบเกี่ยวกับ

- การวางแผนกลยุทธ์ การบริหารความเสี่ยง และการควบคุมภายในของส่วนงาน
- จัดทำแผนปฏิบัติการประจำปีของหน่วยงานตาม Performance Agreement (PA) องค์กร และ Key Performance Indicator (KPI) ตามที่องค์กรคลังสินค้ากำหนด
- จัดทำคู่มือปฏิบัติงานของหน่วยงาน
- วางแผนกลยุทธ์ด้านกิจกรรมทางการตลาดออนไลน์และออฟไลน์เพื่อให้บรรลุเป้าหมายขององค์กรคลังสินค้า
- สร้างเนื้อหา (Content) ในการโฆษณาประชาสัมพันธ์สินค้าและบริการของ องค์กรคลังสินค้า
- ปฏิบัติตามคำสั่งซื้อของลูกค้าในช่องทางเว็บไซต์คำสั่งซื้อทางโทรศัพท์การสั่งซื้อทางอีเมลล์ การแชท และข้อความอย่างถูกต้องและตรงเวลาเพื่อไม่ให้มีรายการสินค้าค้างส่ง
- งานประชาสัมพันธ์และกิจกรรมส่งเสริมการขายด้านการตลาดดิจิทัล
- พัฒนาช่องทางการตลาดในการสื่อสารให้เหมาะสมกับเทคโนโลยี
- วางแผนการตลาดและช่องทางการจัดจำหน่าย
- ทำ Online Marketing ต่าง ๆ เช่น Search Engine Optimization (SEO), Pay Per Click (PPC), Facebook, และ Platform E-commerce ต่าง ๆ
- จัดทำรายงานและประเมินผลการดำเนินงานเป็นรายไตรมาส และนำเสนอผู้อำนวยการองค์กรคลังสินค้า
- ปฏิบัติงานสารบรรณ การเบิกจ่ายพัสดุ จัดทำและควบคุมงบประมาณของส่วนงาน
- ปฏิบัติงานอื่นตามที่ได้รับมอบหมาย

### ๑.๒.๙.๒ ส่วนงานพัฒนาผลิตภัณฑ์ มีหน้าที่และความรับผิดชอบเกี่ยวกับ

- การวางแผนกลยุทธ์ การบริหารความเสี่ยง และการควบคุมภายในของส่วนงาน
- จัดทำแผนปฏิบัติการประจำปีของหน่วยงานตาม Performance Agreement (PA) องค์กร และ Key Performance Indicator (KPI) ตามที่องค์กรคลังสินค้ากำหนด
- จัดทำคู่มือปฏิบัติงานของหน่วยงาน
- การวิจัยและพัฒนาผลิตภัณฑ์ใหม่ ๆ และต่อยอดสามารถเป็นธุรกิจองค์กรคลังสินค้าได้หรือเพื่อบรรลุวัตถุประสงค์ขององค์กรคลังสินค้า

- ประสานหน่วยงานภายนอกเพื่อจัดทำโครงการร่วมกันในการสร้างธุรกิจใหม่ ๆ ให้สอดคล้องกับภารกิจขององค์การคลังสินค้า
- พัฒนาช่องทางธุรกิจและโอกาสทางธุรกิจใหม่ ๆ ให้กับองค์กร และจัดทำโครงการต่าง ๆ
- จัดซื้อและจัดหาสินค้าเพื่อธุรกิจขององค์การคลังสินค้า
- ประสานหน่วยงานภายนอกเพื่อนำผลการศึกษาวิจัยและสนับสนุนให้เกิดนวัตกรรมใหม่ ๆ
- เพื่อสร้างบรรจุกุณธ์ให้สามารถเอื้อประโยชน์ด้านหน้าที่ใช้สอยได้ดี มีความปลอดภัย ประหยัดและมีประสิทธิภาพ
- เพื่อสร้างบรรจุกุณธ์ให้สามารถสื่อสาร และสร้างผลกระทบต่อผู้บริโภคในการจดจำตลอดจนเข้าถึงเข้าใจในสินค้า
- สร้างความเชื่อมั่น ความปลอดภัยในผลิตภัณฑ์นั้น ๆ ก่อนจะส่งถึงมือผู้บริโภค
- สร้างรายได้สูงขึ้นจากการออกแบบบรรจุกุณธ์ที่สวยงาม และมีความแข็งแรง
- จัดทำรายงานและประเมินผลการดำเนินงานเป็นรายไตรมาส และนำเสนอผู้อำนวยการองค์การคลังสินค้า
- ปฏิบัติงานสารบรรณ การเบิกจ่ายพัสดุ จัดทำและควบคุมงบประมาณของส่วนงาน
- ปฏิบัติงานอื่นตามที่ได้รับมอบหมาย

#### ๑.๒.๙.๓ ส่วนงานผู้ประกอบการจำหน่ายอาหาร มีหน้าที่ และความรับผิดชอบเกี่ยวกับ

- การวางแผนกลยุทธ์ การบริหารความเสี่ยง และการควบคุมภายในของส่วนงาน
- จัดทำแผนปฏิบัติการประจำปีของหน่วยงานตาม Performance Agreement (PA) องค์กรและ Key Performance Indicator KPI) ตามที่องค์กรคลังสินค้ากำหนด
- จัดทำคู่มือปฏิบัติงานของหน่วยงาน
- จัดหาและพัฒนาสินค้าให้ตรงกับกลุ่มเป้าหมาย
- หาลูกค้ากลุ่มโรงแรม ธุรกิจจัดเลี้ยง และร้านอาหาร หรือร้านค้าปลีกเพื่อจำหน่าย
- จัดจำหน่ายสินค้าทั้งสินค้าการเกษตร สินค้าอุปโภคบริโภค ให้กับกลุ่มผู้ประกอบการ
- เพิ่มฐานลูกค้าใหม่ ๆ และรักษาฐานลูกค้าเดิมให้มียอดขายอย่างต่อเนื่อง
- จัดทำข้อมูลสมาชิกหรือฐานข้อมูลลูกค้า
- จัดทำรายงานการขาย และรายงานต่าง ๆ ที่เกี่ยวข้อง
- รับผิดชอบบริหารขายสินค้าในช่องทาง Horeca และการกระจายสินค้า
- ควบคุมงบประมาณส่งเสริมการขาย เพื่อกระจายสินค้าและผลักดันยอดขายในช่องทาง Horeca

- การสร้างสัมพันธ์ภาพอันดีกับกลุ่มลูกค้าของช่องทาง Horeca เพื่อให้เกิดการบริโภคสินค้าในช่องทาง Horeca ตามเป้าหมายและนโยบายที่กำหนด
- จัดซื้อและจัดหาสินค้าตามความต้องการของลูกค้า
- จัดทำรายงานและประเมินผลการดำเนินงานเป็นรายไตรมาส และนำเสนอผู้อำนวยการองค์กรคลังสินค้า
- ปฏิบัติงานสารบรรณ การเบิกจ่ายพัสดุ จัดทำและควบคุมงบประมาณของส่วนงาน
- ปฏิบัติงานอื่นตามที่ได้รับมอบหมาย

### ๑.๒.๑๐ สำนักโลจิสติกส์ (สจจ.)

มีหน้าที่และความรับผิดชอบเกี่ยวกับการวางแผน กลยุทธ์ การบริหารความเสี่ยงและการควบคุมภายในของสำนัก สำนักโลจิสติกส์ แบ่งออกเป็น ๔ ส่วนงาน ดังนี้

#### ๑.๒.๑๐.๑ ส่วนงานร้านค้า มีหน้าที่และความรับผิดชอบเกี่ยวกับ

- การวางแผนกลยุทธ์ การบริหารความเสี่ยง และการควบคุมภายในของส่วนงาน
- จัดทำแผนปฏิบัติการประจำปีของหน่วยงานตาม Performance Agreement (PA) องค์กรและ Key Performance Indicator (KPI) ตามที่องค์กรคลังสินค้ากำหนด
- จัดทำคู่มือปฏิบัติงานของหน่วยงาน
- จัดหาสินค้าเพื่อจำหน่ายในร้านค้าสวัสดิการทั้งในลักษณะการซื้อขาดและ/หรือการรับฝากขายสินค้า
- จัดทำการรับสินค้าเข้าระบบในร้านค้าสวัสดิการองค์กรคลังสินค้า
- ดำเนินการจำหน่ายสินค้าและรับชำระเงินค่าสินค้าในร้านค้าสวัสดิการองค์กรคลังสินค้า
- รวบรวมเงินจากการขายสินค้าประจำวันและจัดทำรายงานยอดขายสินค้าประจำวัน รวมทั้งนำส่งเงินค่าสินค้าให้กับหน่วยงานที่เกี่ยวข้อง
- ดูแลรักษาสินค้าภายในร้านค้าสวัสดิการ จัดทำบัญชีรับ-จ่าย สินค้าและปริมาณสินค้าคงเหลือเพื่อให้มีปริมาณสินค้าที่เพียงพอต่อการจำหน่ายและเหมาะสมสอดคล้องกับแผนการจำหน่าย
- จัดทำข้อมูลสมาชิก และฐานข้อมูลของลูกค้า
- ศึกษาวิเคราะห์แผนงานการตลาดในการขยายร้านค้าเพิ่มเติม รวมถึงขยายช่องทางการจำหน่ายสินค้าของร้านค้าสวัสดิการทั้งในรูปแบบของการเปิดร้านค้าเองหรือสร้างเครือข่ายร้านค้าสวัสดิการองค์กรคลังสินค้าทั่วประเทศ
- จัดทำแผนการส่งเสริมการขาย เพิ่มยอดการจำหน่ายสินค้าของร้านค้าสวัสดิการ

- สร้างฐานข้อมูลความสัมพันธ์ลูกค้า (Customer Relationship Management : CRM)
- จัดทำรายงานและประเมินผลการดำเนินงานเป็นรายไตรมาส และนำเสนอผู้อำนวยการองค์กรคลังสินค้า
- ปฏิบัติงานสารบรรณ การเบิกจ่ายพัสดุ จัดทำและควบคุมงบประมาณของส่วนงาน
- ปฏิบัติงานอื่นตามที่ได้รับมอบหมาย

#### ๑.๒.๑๐.๒ ส่วนงานบริหารการขนส่ง มีหน้าที่และความรับผิดชอบเกี่ยวกับ

- การวางแผนกลยุทธ์ การบริหารความเสี่ยง และการควบคุมภายในของส่วนงาน
- จัดทำแผนปฏิบัติการประจำปีของหน่วยงานตาม Performance Agreement (PA) องค์กรและ Key Performance Indicator (KPI) ตามที่องค์กรคลังสินค้ากำหนด
- จัดทำคู่มือปฏิบัติงานของหน่วยงาน
- วางแผนเส้นทางการขนส่งสินค้าขององค์กรคลังสินค้า หรือให้บริการขนส่งสินค้ากับหน่วยงานของรัฐหรือเอกชน
- ให้บริการขนส่งสินค้าขององค์กรคลังสินค้าหรือร้านค้าของภาคเอกชน ไม่ว่าจะเป็นการขนส่งทางบก การขนส่งทางน้ำ การขนส่งทางอากาศ และการขนส่งทางราง
- ทางน้ำ ให้บริการขนถ่ายสินค้าและขนส่งสินค้าเพื่อรองรับความต้องการของผู้ประกอบการ
- ทางอากาศ สามารถขนส่งสินค้า และสามารถรักษาคุณภาพสินค้าระหว่างการขนส่งทั้งภายในและต่างประเทศจนถึงมือผู้รับ
- ทางราง ศึกษาการเชื่อมโยงการขนส่งทางรางภายในประเทศ โดยใช้คลังสินค้าบัวใหญ่ เป็นจุดศูนย์กลางกระจายสินค้าจากสำนักพัฒนาธุรกิจ สำนักสัตว์น้ำและบริหารคลัง สำนักข้าว และสำนักเกษตร
- สร้างฐานข้อมูลความสัมพันธ์ลูกค้า (Customer Relationship Management : CRM)
- จัดทำรายงานและประเมินผลการดำเนินงานเป็นรายไตรมาส และนำเสนอผู้อำนวยการองค์กรคลังสินค้า
- ปฏิบัติงานสารบรรณ การเบิกจ่ายพัสดุ จัดทำและควบคุมงบประมาณของส่วนงาน
- ปฏิบัติงานอื่นตามที่ได้รับมอบหมาย

### ๑.๒.๑๐.๓ ส่วนงานปศุสัตว์ มีหน้าที่และความรับผิดชอบเกี่ยวกับ

- การวางแผนกลยุทธ์ การบริหารความเสี่ยง และการควบคุมภายในของส่วนงาน
- จัดทำแผนปฏิบัติการประจำปีของหน่วยงานตาม Performance Agreement (PA) องค์กรและ Key Performance Indicator (KPI) ตามที่องค์กรคลังสินค้ากำหนด
- จัดทำคู่มือปฏิบัติงานของหน่วยงาน
- ศึกษา ค้นคว้าและวิจัยเกี่ยวกับกฎหมายว่าด้วยการควบคุมคุณภาพอาหารสัตว์ กฎหมายว่าด้วยการจำหน่ายเนื้อสัตว์เพื่อใช้ในการบริโภค เพื่อให้สอดคล้องกับงานนโยบายในอนาคต
- หาแหล่งวัตถุดิบจากสถานที่ต่างๆ เพื่อตอบสนองความต้องการของตลาด ในอนาคต
- ศึกษาวิเคราะห์ข้อมูลเชิงลึกในการรับซื้อจัดหาวัตถุดิบเพื่อนำมาแปรรูปเป็นการกระตุ้นราคาสินค้าให้สูงขึ้น
- จัดซื้อและจำหน่ายสินค้า รวมถึงดูแลรักษา ควบคุมสต็อกสินค้า และบริหาร สต็อกสินค้าให้เหมาะสมสอดคล้องกับแผนการขาย
- สร้างฐานข้อมูลความสัมพันธ์ลูกค้า (Customer Relationship Management : CRM)
- จัดทำรายงานและประเมินผลการดำเนินงานเป็นรายไตรมาส และนำเสนอผู้อำนวยการองค์กรคลังสินค้า
- ปฏิบัติงานสารบรรณ การเบิกจ่ายพัสดุ จัดทำและควบคุมงบประมาณของส่วนงาน
- ปฏิบัติงานอื่นตามที่ได้รับมอบหมาย

### ๑.๒.๑๐.๔ ส่วนงานภาครัฐและเอกชน มีหน้าที่ และความรับผิดชอบเกี่ยวกับ

- การวางแผนกลยุทธ์ การบริหารความเสี่ยง และการควบคุมภายในของส่วนงาน
- จัดทำแผนปฏิบัติการประจำปีของหน่วยงานตาม Performance Agreement (PA) องค์กรและ Key Performance Indicator (KPI) ตามที่องค์กรคลังสินค้ากำหนด
- จัดทำคู่มือปฏิบัติงานของหน่วยงาน
- ประสานงานสำนักพัฒนาธุรกิจ สำนักข้าว และสำนักเกษตร เพื่อนำสินค้ามาจัดจำหน่าย
- ดำเนินการจัดซื้อสินค้าเกษตรและสินค้าอุปโภคบริโภค เพื่อจำหน่ายให้หน่วยงานภาครัฐ

- จำหน่ายสินค้าเกษตร สินค้าเกษตรแปรรูป สินค้าอุปโภคบริโภคทุกชนิดเพื่อสนับสนุนตามนโยบายรัฐ รวมถึงดูแลรักษา ควบคุมสต็อกสินค้า และบริหารสต็อกสินค้าให้เหมาะสมสอดคล้องกับแผนการขาย
- ประสานกับส่วนงานบริหารการขนส่งเพื่อจัดส่งสินค้า
- สร้างฐานข้อมูลความสัมพันธ์ลูกค้า (Customer Relationship Management : CRM)
- จัดทำรายงานและประเมินผลการดำเนินงานเป็นรายไตรมาส และนำเสนอผู้อำนวยการองค์กรคลังสินค้า
- ปฏิบัติงานสารบรรณ การเบิกจ่ายพัสดุ จัดทำและควบคุมงบประมาณของส่วนงาน
- ปฏิบัติงานอื่นตามที่ได้รับมอบหมาย

### ๑.๒.๑๑ สำนักสัตว์น้ำและบริหารคลัง (สสค.)

มีหน้าที่และความรับผิดชอบเกี่ยวกับการวางแผน กลยุทธ์ การบริหารความเสี่ยงและการควบคุมภายในของสำนัก สัตว์น้ำและบริหารคลัง แบ่งออกเป็น ๓ ส่วนงาน ดังนี้

#### ๑.๒.๑๑.๑ งานคลัง ๑ และภูมิภาค มีหน้าที่และความรับผิดชอบเกี่ยวกับ

- การวางแผนกลยุทธ์ การบริหารความเสี่ยง และการควบคุมภายในของส่วนงาน
- จัดทำแผนปฏิบัติการประจำปีของหน่วยงานตาม Performance Agreement (PA) องค์กรและ Key Performance Indicator (KPI) ตามที่องค์กรคลังสินค้ากำหนด
- จัดทำคู่มือปฏิบัติงานของหน่วยงาน
- แผนพัฒนาคลังสินค้าบัวใหญ่เพื่อเป็นศูนย์กระจายสินค้าที่อำนวยความสะดวกในภาคตะวันออกเฉียงเหนือ
- บริหารจัดการ การขนส่ง การขนถ่ายสินค้า การใช้ประโยชน์พื้นที่คลังสินค้า และอุปกรณ์เครื่องมือเครื่องใช้ให้มีประสิทธิภาพ
- ควบคุมและจัดทำบัญชีสินค้าที่เก็บในคลังสินค้าโดยผ่านระบบสารสนเทศเพื่อสะดวก ในการตรวจสอบและเป็นมาตรฐานตามหลักสากล
- มุ่งเน้นให้บริการการจัดเก็บสินค้าที่ได้มาตรฐานและมุ่งหารายได้จากสินทรัพย์ที่มีอยู่
- สร้างฐานข้อมูลความสัมพันธ์ลูกค้า (Customer Relationship Management : CRM)
- จัดทำรายงานและประเมินผลการดำเนินงานเป็นรายไตรมาส และนำเสนอผู้อำนวยการองค์กรคลังสินค้า
- ปฏิบัติงานสารบรรณ การเบิกจ่ายพัสดุ จัดทำและควบคุมงบประมาณของส่วนงาน
- ปฏิบัติงานอื่นตามที่ได้รับมอบหมาย



### ๑.๒.๑๑.๒ ส่วนงานคลัง ๒ มีหน้าที่และความรับผิดชอบเกี่ยวกับ

- การวางแผนกลยุทธ์ การบริหารความเสี่ยง และการควบคุมภายในของส่วนงาน
- จัดทำแผนปฏิบัติการประจำปีของหน่วยงานตาม Performance Agreement (PA) องค์กรและ Key Performance Indicator (KPI) ตามที่องค์กรคลังสินค้ากำหนด
- จัดทำคู่มือปฏิบัติงานของหน่วยงาน
- มุ่งเน้นพัฒนา ทำเรือราษฎรบุรณะ เพื่อรองรับศักยภาพในการขนถ่ายสินค้า และเป็นศูนย์กลางการกระจายสินค้าที่ครบวงจร
- เพิ่มศักยภาพในการเก็บสินค้าภายในคลังสินค้า โดยเป็นที่พักสินค้าเกษตรของสำนักข้าว พืชไร่ พืชสวน ก่อนที่จะทำการส่งมอบสินค้า
- มุ่งเน้นพัฒนาห้องเย็น เพิ่มศักยภาพในการให้บริการและสร้างขยายห้องเย็นเพิ่มเติม เพื่อรองรับการให้บริการแบบครบวงจร
- ศึกษาและวิเคราะห์ในการพัฒนาต่อเติม ขยายการสร้างห้องเย็นเพื่อรองรับ การบริการจัดการสินค้าที่รับ-ฝากเก็บเพิ่มขึ้นในอนาคต เพื่อรองรับการให้บริการแบบครบวงจร
- สร้างฐานข้อมูลความสัมพันธ์ลูกค้า (Customer Relationship Management : CRM)
- จัดทำรายงานและประเมินผลการดำเนินงานเป็นรายไตรมาส และนำเสนอผู้อำนวยการองค์กรคลังสินค้า
- ปฏิบัติงานสารบรรณ การเบิกจ่ายพัสดุ จัดทำและควบคุมงบประมาณของส่วนงาน
- ปฏิบัติงานอื่นตามที่ได้รับมอบหมาย

### ๑.๒.๑๑.๓ ส่วนงานสัตว์น้ำ มีหน้าที่และความรับผิดชอบเกี่ยวกับ

- การวางแผนกลยุทธ์ การบริหารความเสี่ยง และการควบคุมภายในของส่วนงาน
- จัดทำแผนปฏิบัติการประจำปีของหน่วยงานตาม Performance Agreement (PA) องค์กรและ Key Performance Indicator (KPI) ตามที่องค์กรคลังสินค้ากำหนด
- จัดทำคู่มือปฏิบัติงานของหน่วยงาน
- ศึกษาวิเคราะห์จัดทำแผนงานห่วงโซ่อุปทานของส่วนงานสัตว์น้ำ ประกอบด้วย แหล่งวัตถุดิบ แหล่งผลิต การจัดเก็บ การขนส่ง การแปรรูป การตลาด
- เสนอแนะและพิจารณาความเป็นไปได้ในการดำเนินการจัดตั้ง บริหารและพัฒนา ตลาดสินค้าสัตว์น้ำ รวมทั้งการกำหนดรูปแบบการบริหาร การพัฒนาตลาดทั้งในส่วนการลงทุน การเช่า และอื่นๆ ตามความเหมาะสม

- วิเคราะห์และนำเสนอการจัดตั้ง ขยายพื้นที่จัดเก็บรักษาคุณภาพสินค้า รวมทั้งกำหนดรูปแบบการบริหารพื้นที่จัดเก็บรักษาคุณภาพ ทั้งในส่วนการลงทุน การเช่า และอื่นๆ ตามความเหมาะสม
- วิเคราะห์และนำเสนอจัดตั้งสถานที่เพื่อการผลิตสินค้าสัตว์น้ำ สินค้าสัตว์น้ำแปรรูป รวมทั้งกำหนดรูปแบบการบริหารทั้งในส่วนการลงทุน การเช่า และอื่น ๆ ตามความเหมาะสม
- ศึกษาและจัดทำระบบตรวจสอบย้อนกลับสัตว์น้ำที่ผ่านกระบวนการขององค์กรคลังสินค้าตลอดจนการติดต่อประสานงานกับหน่วยงานต่าง ๆ ที่เกี่ยวข้องในการดำเนินงานด้านตรวจสอบย้อนกลับทั้งระบบ
- การเชื่อมโยงและประสานงานกับส่วนงานและสำนักต่าง ๆ ที่เกี่ยวข้องภายในองค์กรคลังสินค้าตลอดจนหน่วยงานภายในและภายนอกกระทรวงพาณิชย์ เช่น กรมการค้าภายใน กรมประมง ฯลฯ
- จัดซื้อและจำหน่ายสินค้า รวมถึงดูแลรักษา ควบคุมสต็อกสินค้า และบริหารสต็อกสินค้าให้เหมาะสม
- สร้างฐานข้อมูลความสัมพันธ์ลูกค้า (Customer Relationship Management : CRM)
- จัดทำรายงานและประเมินผลการดำเนินงานเป็นรายไตรมาส และนำเสนอผู้อำนวยการองค์กรคลังสินค้า
- ปฏิบัติงานสารบรรณ การเบิกจ่ายพัสดุ จัดทำและควบคุมงบประมาณของส่วนงาน
- ปฏิบัติงานอื่นตามที่ได้รับมอบหมาย

### ๑.๒.๑๒ สำนักข่าว (สนข.)

มีหน้าที่และความรับผิดชอบเกี่ยวกับการวางแผนกลยุทธ์ การบริหารความเสี่ยงและการควบคุมภายในของสำนัก สำนักข่าว แบ่งออกเป็น ๔ ส่วนงาน ดังนี้

#### ๑.๒.๑๒.๑ ส่วนงานข่าวหอม มีหน้าที่และความรับผิดชอบเกี่ยวกับ

- การวางแผนกลยุทธ์ การบริหารความเสี่ยง และการควบคุมภายในของส่วนงาน
- จัดทำแผนปฏิบัติการประจำปีของหน่วยงานตาม Performance Agreement (PA) องค์กร และ Key Performance Indicator (KPI) ตามที่องค์กรคลังสินค้ากำหนด
- จัดทำคู่มือปฏิบัติงานของหน่วยงาน
- สร้างเครือข่ายทั้งเกษตรกรผู้ปลูกข้าวหอม ผู้ประกอบการโรงสี และผู้ประกอบการค้าข้าว
- สำรวจปริมาณข้าวหอม พื้นที่เพาะปลูก และคุณภาพของข้าวหอมแต่ละพื้นที่

- จัดซื้อและจำหน่ายสินค้า รวมถึงดูแลรักษา ควบคุมสต็อกสินค้า และบริหารสต็อกสินค้าให้เหมาะสมสอดคล้องกับแผนการขายจัดจำหน่ายข้าวหอมรวมถึงการสร้างตราสินค้า อคส. ให้เป็นที่ยอมรับ
- ทำการจัดซื้อตามความต้องการของลูกค้าพัฒนาผลิตภัณฑ์ข้าวหอมให้เหมาะสมกับกลุ่มลูกค้า
- จัดทำรายงานการซื้อ การขาย และปริมาณสินค้าคงเหลือ
- จัดทำรายงานและประเมินผลการดำเนินงานเป็นรายไตรมาส และนำเสนอ
- ปฏิบัติงานสารบรรณ การเบิกจ่ายพัสดุ จัดทำและควบคุมงบประมาณของส่วนงาน
- ปฏิบัติงานอื่นตามที่ได้รับมอบหมายผู้อำนวยการองค์การคลังสินค้า

#### ๑.๒.๑๒.๒ ส่วนงานข้าวสาร มีหน้าที่และความรับผิดชอบเกี่ยวกับ

- การวางแผนกลยุทธ์ การบริหารความเสี่ยง และการควบคุมภายในของส่วนงาน
- จัดทำแผนปฏิบัติการประจำปีของหน่วยงานตาม Performance Agreement (PA) องค์การ และ Key Performance Indicator (KP) ตามที่องค์การคลังสินค้ากำหนด
- จัดทำคู่มือปฏิบัติงานของหน่วยงาน
- สร้างเครือข่ายทั้งเกษตรกรผู้ปลูกข้าว ผู้ประกอบการโรงสี และผู้ประกอบการค้าข้าว
- สำรองปริมาณข้าวสาร พื้นที่เพาะปลูก และคุณภาพของแต่ละพื้นที่
- จัดซื้อและจำหน่ายสินค้า รวมถึงดูแลรักษา ควบคุมสต็อกสินค้า และบริหารสต็อก
- จัดจำหน่ายข้าวสารประเภทต่าง ๆ รวมถึงการสร้างตราสินค้า อคส. ให้เป็นที่ยอมรับ
- ทำการจัดซื้อตามความต้องการของลูกค้า
- พัฒนาผลิตภัณฑ์ข้าวสารให้เหมาะสมกับกลุ่มลูกค้า
- จัดทำรายงานการซื้อ การขาย และปริมาณสินค้าคงเหลือ
- จัดทำรายงานและประเมินผลการดำเนินงานเป็นรายไตรมาส และนำเสนอ
- ปฏิบัติงานสารบรรณ การเบิกจ่ายพัสดุ จัดทำและควบคุมงบประมาณของส่วนงาน
- ปฏิบัติงานอื่นตามที่ได้รับมอบหมาย

#### ๑.๒.๑๒.๓ ส่วนงานข้าวชนิดพิเศษ มีหน้าที่และความรับผิดชอบเกี่ยวกับ

- การวางแผนกลยุทธ์ การบริหารความเสี่ยง และการควบคุมภายในของส่วนงาน
- จัดทำแผนปฏิบัติการประจำปีของหน่วยงานตาม Performance Agreement (PA) องค์การ และ Key Performance Indicator (KPI) ตามที่องค์การคลังสินค้ากำหนด
- จัดทำคู่มือปฏิบัติงานของหน่วยงาน
- สร้างเครือข่ายทั้งเกษตรกรผู้ปลูกข้าว ผู้ประกอบการโรงสีและผู้ประกอบการค้าข้าวชนิดพิเศษ เช่น ข้าวเหนียว ข้าวประจำถิ่น เป็นต้น

- สำรวจปริมาณข้าวชนิดพิเศษ พื้นที่เพาะปลูก และคุณภาพของแต่ละพื้นที่ เช่น ข้าวเหนียว ข้าวประจําถิ่น เป็นต้น
- วางแผนการจัดจําหน่ายข้าวชนิดพิเศษ เช่น ข้าวเหนียว ข้าวประจําถิ่น เป็นต้น รวมถึงการสร้างตราสินค้า อคส. ให้เป็นที่ยอมรับจัดซื้อและจําหน่ายสินค้า รวมถึงดูแลรักษา ควบคุมสต็อกสินค้า และบริหารสต็อกสินค้าให้เหมาะสมสอดคล้องกับแผนการขาย
- จัดจําหน่ายข้าวชนิดพิเศษ เช่น ข้าวเหนียว ข้าวประจําถิ่น เป็นต้น รวมถึงการสร้างตราสินค้า อคส. ให้ เป็นที่ยอมรับ
- ทำการจัดซื้อตามความต้องการของลูกค้า
- พัฒนาผลิตภัณฑ์ข้าวชนิดพิเศษให้เหมาะสมกับกลุ่มลูกค้า
- จัดทำรายงานการซื้อขาย และปริมาณสินค้าคงเหลือ
- จัดทำรายงานและประเมินผลการดำเนินงานเป็นรายไตรมาส และนำเสนอสินค้าให้เหมาะสมสอดคล้องกับแผนการขายผู้อำนวยการองค์การคลังสินค้า
- ปฏิบัติงานสารบรรณ การเบิกจ่ายพัสดุ จัดทำและควบคุมงบประมาณของส่วนงาน
- ปฏิบัติงานอื่นตามที่ได้รับมอบหมาย

#### ๑.๒.๑๒.๔ ส่วนงานโครงการรัฐ มีหน้าที่และความรับผิดชอบเกี่ยวกับ

การวางแผนกลยุทธ์ การบริหารความเสี่ยง และการควบคุมภายในของส่วนงาน งานสัญญาซื้อขาย งานปิดบัญชีโครงการ งานปิดบัญชี งานค่าใช้จ่าย และงานคดีและงานอื่น ๆ ส่วนงานโครงการรัฐ แบ่งออกเป็น ๕ งาน ดังนี้

- (๑) งานสัญญาซื้อขาย มีความรับผิดชอบเกี่ยวกับ
  - การวางแผนกลยุทธ์ การบริหารความเสี่ยง และการควบคุมภายในของงาน
  - จัดทำแผนปฏิบัติการประจำปีของหน่วยงานตาม Performance Agreement (PA) องค์กร และ Key Performance Indicator (KPI) ตามที่องค์การคลังสินค้า กำหนด
  - จัดทำคู่มือปฏิบัติงานของหน่วยงาน
  - ดำเนินการในเรื่องการจําหน่ายข้าวและสินค้าเกษตรอื่นตามโครงการแทรกแซงราคาของรัฐบาล
  - ควบคุมติดตามให้ปฏิบัติเป็นไปตามสัญญา รวมทั้งงานที่เกี่ยวข้อง
  - จัดทำสัญญาที่เกี่ยวข้องกับการจําหน่ายข้าวและสินค้าเกษตรอื่นของโครงการ
  - จัดทำรายงานข้อมูลการจําหน่ายข้าวและสินค้าเกษตรอื่น
  - จัดทำรายงานและประเมินผลการดำเนินงานเป็นรายไตรมาส และนำเสนอผู้อำนวยการองค์การคลังสินค้า

- ปฏิบัติงานสารบรรณ การเบิกจ่ายพัสดุ จัดทำและควบคุมงบประมาณของส่วนงาน
- ปฏิบัติงานอื่นตามที่ได้รับมอบหมาย

(๒) งานปิดบัญชีโครงการ มีความรับผิดชอบเกี่ยวกับ

- การวางแผนกลยุทธ์ การบริหารความเสี่ยง และการควบคุมภายในของงาน
- จัดทำแผนปฏิบัติการประจำปีของหน่วยงานตาม Performance Agreement (PA) องค์กร และ Key Performance Indicator (KPI) ตามที่องค์การคลังสินค้า กำหนด
- จัดทำคู่มือปฏิบัติงานของหน่วยงาน
- กำกับดูแล ติดตาม บันทึกข้อมูลการปิดบัญชีโครงการลงในระบบฐานข้อมูล ประเมินผลข้อมูล และจัดทำรายงานการดำเนินงานนโยบายของโครงการ แทรกแซงราคาของรัฐบาล
- พัฒนาและบริหารข้อมูลงานนโยบายให้เป็นปัจจุบัน ครบถ้วน ถูกต้อง และสะดวกต่อการสืบค้น
- คืบเงิน ปิดบัญชี โครงการ คชก.
- จัดทำรายงานและประเมินผลการดำเนินงานเป็นรายไตรมาส และนำเสนอ ผู้อำนวยการองค์การคลังสินค้า
- ปฏิบัติงานอื่นตามที่ได้รับมอบหมาย

(๓) งานปิดบัญชี มีความรับผิดชอบเกี่ยวกับ

- การวางแผนกลยุทธ์ การบริหารความเสี่ยง และการควบคุมภายในของงาน
- จัดทำแผนปฏิบัติการประจำปีของหน่วยงานตาม Performance Agreement (PA) องค์กร และ Key Performance Indicator (KPI) ตามที่องค์การคลังสินค้า กำหนด
- จัดทำคู่มือปฏิบัติงานของหน่วยงาน
- กำกับดูแล ติดตาม บันทึกข้อมูลการปิดบัญชีลงในระบบฐานข้อมูล ประเมินผล ข้อมูล และจัดทำรายงานการดำเนินงานนโยบายของโครงการแทรกแซงราคา ของรัฐบาล
- พัฒนาและบริหารข้อมูลงานนโยบายให้เป็นปัจจุบัน ครบถ้วน ถูกต้อง และสะดวก ต่อการสืบค้น
- จัดทำรายงานและประเมินผลการดำเนินงานเป็นรายไตรมาส และนำเสนอ ผู้อำนวยการองค์การคลังสินค้า
- ปฏิบัติงานอื่นตามที่ได้รับมอบหมาย

- (๔) งานค่าใช้จ่าย มีความรับผิดชอบเกี่ยวกับ
- การวางแผนกลยุทธ์ การบริหารความเสี่ยง และการควบคุมภายในของงาน
  - จัดทำแผนปฏิบัติการประจำปีของหน่วยงานตาม Performance Agreement (PA) องค์กร และ Key Performance Indicator (KPI) ตามที่องค์กรคลังสินค้ากำหนด
  - จัดทำคู่มือปฏิบัติงานของหน่วยงาน
  - ตรวจสอบเอกสาร ข้อมูล ขออนุมัติ และจัดทำรายงานที่เกี่ยวข้องกับ ค่าใช้จ่าย ของโครงการแทรกแซงราคาของรัฐบาล
  - จัดทำรายงานและประเมินผลการดำเนินงานเป็นรายไตรมาส และนำเสนอผู้อำนวยการองค์กรคลังสินค้า
  - ปฏิบัติงานอื่นตามที่ได้รับมอบหมาย
- (๕) งานคดีและอื่น ๆ มีความรับผิดชอบเกี่ยวกับ
- การวางแผนกลยุทธ์ การบริหารความเสี่ยง และการควบคุมภายในของงาน
  - จัดทำแผนปฏิบัติการประจำปีของหน่วยงานตาม Performance Agreement (PA) องค์กร และ Key Performance Indicator (KP) ตามที่องค์กรคลังสินค้ากำหนด
  - จัดทำคู่มือปฏิบัติงานของหน่วยงาน
  - ตรวจสอบเอกสาร ข้อมูล และจัดทำรายงานที่เกี่ยวข้องกับงานคดี และอื่น ๆ ของโครงการแทรกแซงราคาของรัฐบาล
  - แก้ไขปัญหาการปฏิบัติงานในจังหวัด
  - จัดทำรายงานและประเมินผลการดำเนินงานเป็นรายไตรมาส และนำเสนอผู้อำนวยการองค์กรคลังสินค้า
  - ปฏิบัติงานอื่นตามที่ได้รับมอบหมาย

#### ๑.๒.๑๓ สำนักเกษตร (สภษ.)

มีหน้าที่และความรับผิดชอบเกี่ยวกับการวางแผน กลยุทธ์ การบริหารความเสี่ยงและการควบคุมภายในของสำนัก สำนักเกษตร แบ่งออกเป็น ๓ ส่วนงาน ดังนี้

##### ๑.๒.๑๓.๑ ส่วนงานเกษตร ๑ มีหน้าที่และความรับผิดชอบเกี่ยวกับ

- การวางแผนกลยุทธ์ การบริหารความเสี่ยง และการควบคุมภายในของส่วนงาน
- จัดทำแผนปฏิบัติการประจำปีของหน่วยงานตาม Performance Agreement (PA) องค์กรและ Key Performance Indicator (KPI) ตามที่องค์กรคลังสินค้ากำหนด
- จัดทำคู่มือปฏิบัติงานของหน่วยงาน

- สร้างเครือข่ายและเป็นพันธมิตรที่ดีกับเกษตรกร และผู้ประกอบการสินค้าเกษตรหรือสินค้าที่เกี่ยวข้อง รวมถึงองค์การหรือหน่วยงานภาครัฐ และภาคเอกชน
- สำรวจพื้นที่เพาะปลูก ปริมาณ และคุณภาพของผลผลิต
- รับซื้อผลผลิตทางการเกษตรประเภทต่างๆ เพื่อจำหน่าย
- จำหน่ายสินค้าเกษตรประเภทต่างๆ ให้กับหน่วยงานภาครัฐ ภาคเอกชน หรืออุตสาหกรรมกลุ่มต่างๆ รวมถึงดูแลรักษา ควบคุมสต็อกสินค้า และบริหารสต็อกสินค้าให้เหมาะสมสอดคล้องกับแผนการขาย
- จัดทำรายงานการซื้อ การขาย และปริมาณสินค้าคงเหลือ
- สร้างฐานข้อมูลความสัมพันธ์ลูกค้า (Customer Relationship Management : CRM)
- จัดทำรายงานและประเมินผลการดำเนินงานเป็นรายไตรมาส และนำเสนอผู้อำนวยการองค์การคลังสินค้า
- จำหน่ายสินค้าเกษตรประเภทต่างๆ ให้กับหน่วยงานภาครัฐ ภาคเอกชน หรืออุตสาหกรรมกลุ่มต่างๆ รวมถึงดูแลรักษา ควบคุมสต็อกสินค้า และบริหารสต็อกสินค้าให้เหมาะสมสอดคล้องกับแผนการขาย
- จัดทำรายงานการซื้อ การขาย และปริมาณสินค้าคงเหลือ
- สร้างฐานข้อมูลความสัมพันธ์ลูกค้า (Customer Relationship Management : CRM)
- จัดทำรายงานและประเมินผลการดำเนินงานเป็นรายไตรมาส และนำเสนอผู้อำนวยการองค์การคลังสินค้า
- ปฏิบัติงานสารบรรณ การเบิกจ่ายพัสดุ จัดทำและควบคุมงบประมาณของส่วนงาน
- ปฏิบัติงานอื่นตามที่ได้รับมอบหมาย

#### ๑.๒.๑๓.๒ ส่วนงานเกษตร ๒ มีหน้าที่และความรับผิดชอบเกี่ยวกับ

- การวางแผนกลยุทธ์ การบริหารความเสี่ยง และการควบคุมภายในของส่วนงาน
- จัดทำแผนปฏิบัติการประจำปีของหน่วยงานตาม Performance Agreement (PA) องค์กรและ Key Performance Indicator (KPI) ตามที่องค์การคลังสินค้ากำหนด
- จัดทำคู่มือปฏิบัติงานของหน่วยงาน
- สร้างเครือข่ายและเป็นพันธมิตรที่ดีกับเกษตรกร และผู้ประกอบการสินค้าเกษตรหรือสินค้าที่เกี่ยวข้อง รวมถึงองค์การหรือหน่วยงานภาครัฐ และภาคเอกชน
- สำรวจพื้นที่เพาะปลูก ปริมาณ และคุณภาพของผลผลิต
- รับซื้อผลผลิตทางการเกษตรประเภทต่างๆ เพื่อจำหน่าย

- จำหน่ายสินค้าเกษตรประเภทต่างๆ ให้กับหน่วยงานภาครัฐ ภาคเอกชน หรืออุตสาหกรรมกลุ่มต่างๆ รวมถึงดูแลรักษา ควบคุมสต็อกสินค้า และบริหารสต็อกสินค้าให้เหมาะสมสอดคล้องกับแผนการขาย
- จัดทำรายงานการซื้อ การขาย และปริมาณสินค้าคงเหลือ
- สร้างฐานข้อมูลความสัมพันธ์ลูกค้า (Customer Relationship Management : CRM)
- จัดทำรายงานและประเมินผลการดำเนินงานเป็นรายไตรมาส และนำเสนอผู้อำนวยการองค์การคลังสินค้า
- ปฏิบัติงานสารบรรณ การเบิกจ่ายพัสดุ จัดทำและควบคุมงบประมาณของส่วนงาน
- ปฏิบัติงานอื่นตามที่ได้รับมอบหมาย

#### ๑.๒.๑๓.๓ ส่วนงานเกษตร ๓ มีหน้าที่และความรับผิดชอบเกี่ยวกับ

- การวางแผนกลยุทธ์ การบริหารความเสี่ยง และการควบคุมภายในของส่วนงาน
- จัดทำแผนปฏิบัติการประจำปีของหน่วยงานตาม Performance Agreement (PA) องค์กรและ Key Performance Indicator (KPI) ตามที่องค์กรคลังสินค้ากำหนด
- จัดทำคู่มือปฏิบัติงานของหน่วยงาน
- สร้างเครือข่ายและเป็นพันธมิตรที่ดีกับเกษตรกร และผู้ประกอบการสินค้าเกษตรหรือสินค้าที่เกี่ยวข้อง รวมถึงองค์กรหรือหน่วยงานภาครัฐ และภาคเอกชน
- สำรองพื้นที่เพาะปลูก ปริมาณ และคุณภาพของผลผลิต
- รับซื้อผลผลิตทางการเกษตรประเภทต่างๆ เพื่อจำหน่าย
- จำหน่ายสินค้าเกษตรประเภทต่างๆ ให้กับหน่วยงานภาครัฐ ภาคเอกชน หรืออุตสาหกรรมกลุ่มต่างๆ รวมถึงดูแลรักษา ควบคุมสต็อกสินค้า และบริหารสต็อกสินค้าให้เหมาะสมสอดคล้องกับแผนการขาย
- จัดทำรายงานการซื้อ การขาย และปริมาณสินค้าคงเหลือ
- สร้างฐานข้อมูลความสัมพันธ์ลูกค้า (Customer Relationship Management : CRM)
- จัดทำรายงานและประเมินผลการดำเนินงานเป็นรายไตรมาส และนำเสนอผู้อำนวยการองค์การคลังสินค้า
- ปฏิบัติงานสารบรรณ การเบิกจ่ายพัสดุ จัดทำและควบคุมงบประมาณของส่วนงาน
- ปฏิบัติงานอื่นตามที่ได้รับมอบหมาย



## บทที่ ๒

โครงสร้างสำนักเทคโนโลยีดิจิทัลและหน้าที่ความรับผิดชอบ

## บทที่ ๒

### โครงสร้างสำนักเทคโนโลยีดิจิทัลและหน้าที่ความรับผิดชอบ

#### ๒.๑ โครงสร้างสำนักเทคโนโลยีดิจิทัล

แผนภูมิโครงสร้างการกำกับดูแลการบริหารจัดการด้านเทคโนโลยีดิจิทัล อคส.

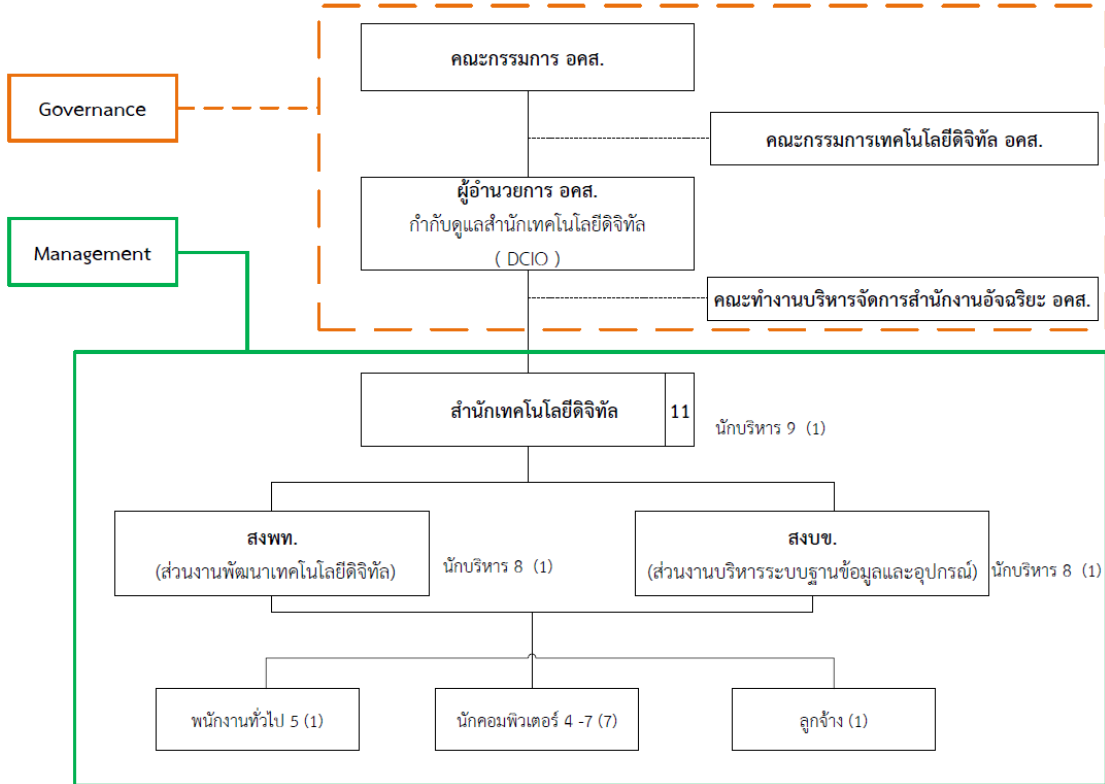

รูปที่ ๒-๑ โครงสร้างสำนักเทคโนโลยีดิจิทัล

#### ๒.๒ หน้าที่ความรับผิดชอบ

สำนักเทคโนโลยีดิจิทัล (สทต.) ขององค์การคลังสินค้า (อคส.) ได้กำหนดส่วนงานภายใน แสดงดังรูปที่ ๒-๑ โดยหน้าที่และความรับผิดชอบ เกี่ยวกับการวางแผนกลยุทธ์ การบริหารความเสี่ยง และการควบคุมภายในของสำนัก สำนักเทคโนโลยีดิจิทัล แบ่งออกเป็น ๒ ส่วนงาน ดังนี้

### ๒.๒.๑ ส่วนงานพัฒนาเทคโนโลยีดิจิทัล มีหน้าที่และความรับผิดชอบเกี่ยวกับ

- การวางแผนกลยุทธ์ การบริหารความเสี่ยง และการควบคุมภายในของส่วนงาน
- จัดทำแผนปฏิบัติการประจำปีของหน่วยงานตาม Performance Agreement (PA) ขององค์กร และ Key Performance Indicator KPI) ตามที่องค์การคลังสินค้ากำหนด
- จัดทำคู่มือปฏิบัติงานของหน่วยงาน
- ศึกษา วิเคราะห์ วางแผนงาน ออกแบบ และพัฒนาระบบเทคโนโลยีดิจิทัลให้มีความทันสมัยและมีประสิทธิภาพ เพื่อสนับสนุนและรองรับการปฏิบัติงาน และสอดคล้องกับนโยบายขององค์การคลังสินค้า
- คิดค้น สร้างสรรค์เทคนิค ประมวลองค์ความรู้ ความก้าวหน้าในเรื่องต่าง ๆ ที่เกี่ยวข้องกับงานเทคโนโลยีดิจิทัล เพื่อนำมาบริหารการดำเนินงานของหน่วยงานให้มีประสิทธิภาพ สอดคล้องกับเป้าหมาย และวัตถุประสงค์หลักของหน่วยงาน
- ศึกษาความรู้เทคนิคใหม่ ๆ เพื่อนำมาประยุกต์ใช้ในงานและวิเคราะห์ปัญหา และข้อบกพร่องในการดำเนินการ เพื่อนำมาปรับปรุงพัฒนาและวางกลยุทธ์การปฏิบัติงาน ให้มีประสิทธิภาพ ทันกับสถานการณ์ในปัจจุบัน และสามารถรองรับเหตุการณ์ที่จะเกิดขึ้น ในอนาคตได้
- สร้างรูปแบบโครงสร้างระบบงานและขั้นตอนการเขียนโปรแกรมประยุกต์
- จัดทำโครงสร้าง แฟ้มตารางข้อมูล แฟ้มข้อมูลร่องรอยการใช้งานเพื่อการตรวจสอบ ให้สอดคล้องกับระบบงานประยุกต์ และการสร้างรูปแบบโครงสร้างความสัมพันธ์ระหว่างข้อมูล พร้อมกำหนดสิทธิการเข้าถึงแฟ้มตารางข้อมูล แฟ้มข้อมูล จัดทำระบบประกันคุณภาพของระบบงานประยุกต์ให้มีความปลอดภัยต่อการใช้งาน
- จัดทำระบบประกันคุณภาพของระบบงานประยุกต์ให้มีความปลอดภัยต่อการใช้งาน
- ให้คำปรึกษา และแนะนำ สนับสนุนด้านเทคนิคการใช้งานโปรแกรมประยุกต์ โปรแกรมสำเร็จรูป และด้านวิชาการให้แก่หน่วยงานต่าง ๆ
- ปรับปรุงแก้ไขโปรแกรมระบบงานประยุกต์ตามที่ใช้ใช้งานร้องขอหรือแก้ไข ข้อบกพร่องของโปรแกรม พร้อมทั้งจัดทำและปรับปรุงเอกสารประกอบระบบงานประยุกต์ โปรแกรมคำสั่ง และวิธีการใช้งาน
- จัดทำรายงานและประเมินผลการดำเนินงานเป็นรายไตรมาส และนำเสนอต่อผู้อำนวยการองค์การคลังสินค้า
- ปฏิบัติงานสารบรรณ การเบิกจ่ายพัสดุ จัดทำและควบคุมงบประมาณของส่วนงาน
- ปฏิบัติงานอื่นตามที่ได้รับมอบหมาย

## ๒.๒.๒ ส่วนงานบริหารระบบฐานข้อมูลและอุปกรณ์ มีหน้าที่และความรับผิดชอบเกี่ยวกับ

- การวางแผนกลยุทธ์ การบริหารความเสี่ยง และการควบคุมภายในของส่วนงาน
- จัดทำแผนปฏิบัติการประจำปีของหน่วยงานตาม Performance Agreement (PA) ขององค์กรและ Key Performance Indicator (KPI) ตามที่องค์กรคลังสินค้ากำหนด
- จัดทำคู่มือปฏิบัติงานของหน่วยงาน
- ติดตั้งและบริหารจัดการระบบปฏิบัติการเครื่องคอมพิวเตอร์ ระบบเครือข่าย สื่อสารข้อมูล ระบบฐานข้อมูล ระบบบริการ และระบบรักษาความปลอดภัยให้สอดคล้องกับระบบงานประยุกต์พร้อมกำหนดสิทธิ์ในการบริหารจัดการและการเข้าสู่ฐานข้อมูล
- บริหารจัดการการเชื่อมโยงข้อมูล ทั้งการควบคุมโดยคอมพิวเตอร์ อุปกรณ์สื่อสารข้อมูล ซอฟต์แวร์ การจัดการเครือข่ายสื่อสารข้อมูล ฐานข้อมูล และระบบบริการ
- ให้คำแนะนำและสนับสนุนทางด้านวิชาการระบบปฏิบัติการเครื่องคอมพิวเตอร์ ระบบเครือข่ายสื่อสารข้อมูล ระบบฐานข้อมูล ระบบบริการ และระบบรักษาความปลอดภัยให้แก่หน่วยงานต่าง ๆ
- จัดทำระบบความปลอดภัยของระบบเทคโนโลยีสารสนเทศ และระบบป้องกันภัยการบุกรุก
- จัดทำระบบร่องรอยการตรวจสอบของระบบปฏิบัติการระบบฐานข้อมูล ระบบเครือข่ายสื่อสารข้อมูล และระบบบริการ เพื่อตรวจสอบการใช้งานและผู้บุกรุก
- จัดทำสำเนาโปรแกรมคำสั่ง ระบบปฏิบัติการเครื่องคอมพิวเตอร์ ระบบเครือข่ายสื่อสารข้อมูล ระบบฐานข้อมูล ระบบบริการ และระบบรักษาความปลอดภัย
- ดูแลบำรุงรักษาระบบคอมพิวเตอร์ ระบบปฏิบัติการเครื่องคอมพิวเตอร์ ระบบเครือข่ายสื่อสารข้อมูล ระบบฐานข้อมูล และระบบบริการ
- จัดทำแผนกระบวนการกู้ระบบ แผนการรองรับเหตุสุดวิสัย และบริหารจัดการศูนย์สำรองฉุกเฉินนอกศูนย์ข้อมูลกลางติดตามการใช้งาน ปรับแต่ง ควบคุมดูแล และติดตามสถานการณ์การทำงานของระบบ ปฏิบัติการเครื่องคอมพิวเตอร์ ระบบเครือข่ายสื่อสารข้อมูล ระบบฐานข้อมูล ระบบบริการ และระบบรักษาความปลอดภัย
- ติดตามการใช้งาน ปรับแต่ง ควบคุมดูแล และติดตามสถานการณ์การทำงานของระบบปฏิบัติการเครื่องคอมพิวเตอร์ ระบบเครือข่ายสื่อสารข้อมูล ระบบฐานข้อมูล ระบบบริการ และระบบรักษาความปลอดภัย
- จัดทำระบบบริหารข้อมูลจราจรคอมพิวเตอร์ให้เป็นไปตามหลักเกณฑ์ของพระราชบัญญัติว่าด้วยการกระทำความผิดเกี่ยวกับคอมพิวเตอร์ และมาตรฐานสากล พร้อมจัดทำข้อกำหนด การใช้งานเครือข่ายสื่อสารข้อมูล
- จัดทำเอกสารและคู่มือการปฏิบัติงานของระบบปฏิบัติการเครื่องคอมพิวเตอร์ระบบเครือข่ายสื่อสารข้อมูล ระบบฐานข้อมูล และระบบบริการ

- จัดเก็บเอกสารประกอบระบบงานประยุกต์ โปรแกรมคำสั่ง และคู่มือการใช้งาน
  - ควบคุมดูแลการใช้งานห้องปฏิบัติการทางคอมพิวเตอร์
  - ดูแลบำรุงรักษาและซ่อมแซมแก้ไขคอมพิวเตอร์และอุปกรณ์
  - ควบคุมดูแลสื่อข้อมูลและวัสดุอุปกรณ์คอมพิวเตอร์
  - จัดทำรายงานและประเมินผลการดำเนินงานเป็นรายไตรมาส และนำเสนอ ผู้อำนวยการ  
องค์กรคลังสินค้า
  - ปฏิบัติงานสารบรรณ การเบิกจ่ายพัสดุ จัดทำและควบคุมงบประมาณของส่วนงาน
  - ปฏิบัติงานอื่นตามที่ได้รับมอบหมาย
-

## บทที่ ๓

---

สถานการณ์ปัจจุบันด้านเทคโนโลยีดิจิทัลขององค์กรคลังสินค้า

---

## บทที่ ๓

### สถานภาพปัจจุบันด้านเทคโนโลยีดิจิทัลขององค์การคลังสินค้า

#### ๓.๑ สถานภาพปัจจุบันด้านเทคโนโลยีดิจิทัล ด้านระบบคอมพิวเตอร์และอุปกรณ์

##### ๓.๑.๑ ด้านการบริหารจัดการเทคโนโลยีดิจิทัล

เนื่องด้วยเทคโนโลยีดิจิทัลเข้ามามีบทบาทสำคัญในการใช้ชีวิต การปฏิบัติงานและการขับเคลื่อนธุรกิจ หากมีเหตุขัดข้องหรือสถานการณ์ฉุกเฉินเกิดขึ้น จะส่งผลกระทบต่อการทำงานของผูปฏิบัติงาน ผู้ประกอบการ หน่วยงานที่เกี่ยวข้อง และความเชื่อมั่นต่อองค์กรโดยรวมได้ จึงต้องมีการบริหารจัดการเทคโนโลยีดิจิทัลที่ดี โดยองค์การคลังสินค้า (อคส.) ได้แต่งตั้ง ผู้บริหารเทคโนโลยีสารสนเทศระดับสูงขององค์การคลังสินค้า (Department Chief Information Officer : DCIO) ที่มีบทบาทสำคัญในการบริหารจัดการในการนำเทคโนโลยีดิจิทัลเข้ามาใช้ประกอบการดำเนินการ รวมถึงมีหน้าที่ในการถ่ายทอดภารกิจ กลยุทธ์ นโยบาย และแผนงาน ไปสู่เป้าหมายที่เกี่ยวข้องกับเทคโนโลยีดิจิทัล เพื่อให้มั่นใจได้ว่าสามารถใช้ประโยชน์จากเทคโนโลยีได้ตามที่กำหนดไว้ มีการใช้ทรัพยากรอย่างเหมาะสม มีการบริหารจัดการความเสี่ยงอย่างมีประสิทธิภาพ และมีการกำกับดูแลและบริหารจัดการเทคโนโลยีดิจิทัลในระดับที่ดี

อคส. ได้ดำเนินการบริหารจัดการเทคโนโลยีดิจิทัลอย่างเป็นระบบ โดยมีการกำหนดนโยบาย และแนวปฏิบัติการรักษาความมั่นคงปลอดภัยสารสนเทศ การจัดสรรและบริหารทรัพยากรด้านเทคโนโลยีดิจิทัล การบริหารและจัดการความเสี่ยงด้านเทคโนโลยีดิจิทัล และการรายงานต่อผู้เกี่ยวข้อง

อย่างไรก็ดี อคส. ควรพิจารณา ทบทวนและนำกรอบการควบคุมและกำกับดูแลเทคโนโลยีดิจิทัลที่เป็นที่ยอมรับในระดับสากล มาใช้ในการบริหารจัดการเทคโนโลยีดิจิทัล เช่น ระเบียบวิธีการในรูปแบบ COBIT (Control Objective on Information) ระเบียบวิธีการในรูปแบบ ITIL (Information Technology Library) เป็นต้น เพื่อยกระดับการบริหารจัดการเทคโนโลยีดิจิทัลและการพัฒนาเพื่อสนองความต้องการ ของผู้ใช้งานในการใช้ประโยชน์จากเทคโนโลยีดิจิทัลของ อคส. อย่างเกิดประสิทธิผลสูงสุด

### ๓.๑.๒ ด้านบุคลากร

จากการสำรวจและรวบรวมข้อมูลบุคลากรองค์กรคลังสินค้า (อคส.) พบว่ามีจำนวนบุคลากรทั้งหมด ๔๙๑ คน มีรายละเอียดแสดงดังตารางที่ ๓-๑ จำนวนบุคลากรของ อคส. แยกตามประเภท และตารางที่ ๓-๒ จำนวนบุคลากรแยกตามตำแหน่งและหน่วยงานภายใน อคส.

ตารางที่ ๓-๑ จำนวนบุคลากรของ อคส. แยกตามประเภท

ลำดับ	ประเภท	ส่วนกลาง	ส่วนภูมิภาค	รวม
๑	พนักงานรัฐวิสาหกิจ	๔๔๐	๐	๔๔๐
๒	ลูกจ้างประจำ	๕๑	๐	๕๑
<b>รวม</b>		<b>๔๙๑</b>	<b>๐</b>	<b>๔๙๑</b>

ตารางที่ ๓-๒ จำนวนบุคลากรแยกประเภทและหน่วยงานภายใน อคส.

ลำดับ	หน่วยงาน	บุคลากรหลัก		รวม
		พนักงานรัฐวิสาหกิจ	ลูกจ้างประจำ	
๑	รองผู้อำนวยการองค์กรคลังสินค้า	๑	๐	๑
๒	ผู้ช่วยผู้อำนวยการองค์กรคลังสินค้า	๓	๐	๓
๓	นักบริการ ๙	๗	๐	๗
๔	สำนักตรวจสอบภายใน	๑๒	๐	๑๒
๕	สำนักอำนวยการ	๒๔	๖	๓๐
๖	สำนักทรัพยากรมนุษย์	๒๑	๒	๒๓
๗	สำนักบัญชีและการเงิน	๕๖	๑	๕๗
๘	สำนักยุทธศาสตร์และงบประมาณ	๓๙	๕	๔๔
๙	สำนักเทคโนโลยีดิจิทัล	๑๐	๑	๑๑
๑๐	สำนักนิติการ	๑๓	๖	๑๙
๑๑	สำนักคดี	๒๕	๔	๒๙
๑๒	สำนักพัฒนาธุรกิจ	๓๑	๓	๓๔
๑๓	สำนักโลจิสติกส์	๔๒	๔	๔๖
๑๔	สำนักสัตว์น้ำและบริหารคลัง	๓๕	๘	๔๓
๑๕	สำนักข้าว	๑๐๘	๑๑	๑๑๙
๑๖	สำนักเกษตร	๑๓	๐	๑๓
<b>รวม</b>		<b>๔๔๐</b>	<b>๕๑</b>	<b>๔๙๑</b>



### ๓.๑.๓ ด้านเครื่องคอมพิวเตอร์และอุปกรณ์ต่อพ่วง

จากการสำรวจปัญหาและอุปสรรคในการใช้งานอุปกรณ์ต่าง ๆ รวมทั้ง รวบรวมจำนวนเครื่องคอมพิวเตอร์ ทั้งคอมพิวเตอร์แบบตั้งโต๊ะ (Desktop Computer) และคอมพิวเตอร์แบบพกพา (Notebook) เครื่องพิมพ์เอกสาร (Printer) เครื่องสแกนเนอร์ (Scanner) และจำนวนบุคลากรเป็นพนักงานรัฐวิสาหกิจ จำนวน ๔๔๐ คน และเป็นลูกจ้างประจำ จำนวน ๕๑ คน

จากการสำรวจองค์กรคลังสินค้า (อคส.) พบว่ามีเครื่องคอมพิวเตอร์ รวมทั้งสิ้นจำนวน ๔๙๓ เครื่อง เป็นคอมพิวเตอร์แบบตั้งโต๊ะ จำนวน ๔๗๘ เครื่อง คอมพิวเตอร์แบบพกพา จำนวน ๒๕ เครื่อง เครื่องพิมพ์เอกสารเลเซอร์ จำนวน ๒๙๑ เครื่อง เพื่อนำมาเปรียบเทียบกับปีที่จัดซื้อวิเคราะห์การเปลี่ยนทดแทนเครื่องคอมพิวเตอร์ที่ใช้ในการปฏิบัติงาน สำหรับรายละเอียดเครื่องคอมพิวเตอร์ของ อคส. สรุปได้แสดงดังตารางที่ ๓-๓

ตารางที่ ๓-๓ แสดงจำนวนเครื่องและอุปกรณ์ขององค์การคลังสินค้า (อ.ค.ส.) แยกตามประเภท

ลำดับ	หน่วยงาน	จำนวน เครื่อง PC	จำนวน เครื่อง Notebook	จำนวนเครื่อง Tablet	จำนวน เครื่อง printer Laser	จำนวน เครื่อง printer Inkjet	จำนวน เครื่อง scanner	จำนวน บุคลากร	อัตราส่วน (PC, Notebook) /บุคลากร
๑	รองผู้อำนวยการองค์การคลังสินค้า	๐	๐	๐	๐	๐	๐	๑	๐.๐๐
๒	ผู้ช่วยผู้อำนวยการองค์การคลังสินค้า	๐	๐	๐	๐	๐	๐	๓	๐.๐๐
๓	นักบริการ ๙	๐	๐	๐	๐	๐	๐	๗	๐.๐๐
๔	สำนักตรวจสอบภายใน	๑๖	๐	๐	๙	๐	๐	๑๒	๑.๒๓
๕	สำนักอำนวยการ	๑๙	๐	๐	๑๕	๐	๐	๒๔	๑.๓๖
๖	สำนักทรัพยากรมนุษย์	๒๑	๐	๐	๑๔	๐	๐	๒๑	๐.๙๕
๗	สำนักบัญชีและการเงิน	๘๓	๐	๐	๔๘	๐	๐	๕๖	๑.๓๒
๘	สำนักยุทธศาสตร์และงบประมาณ	๔๒	๐	๐	๒๗	๐	๐	๓๙	๑.๐๒
๙	สำนักเทคโนโลยีดิจิทัล	๑๒	๒๕	๐	๗	๐	๐	๑๐	๓.๗๐
๑๐	สำนักนิติการ	๑๐	๐	๐	๖	๐	๐	๑๓	๐.๗๗
๑๑	สำนักคดี	๓๐	๐	๐	๒๖	๐	๐	๒๕	๑.๒๐

ลำดับ	หน่วยงาน	จำนวน เครื่อง PC	จำนวน เครื่อง Notebook	จำนวนเครื่อง Tablet	จำนวน เครื่อง printer Laser	จำนวน เครื่อง printer Inkjet	จำนวน เครื่อง scanner	จำนวน บุคลากร	อัตราส่วน (PC, Notebook) /บุคลากร
๑๒	สำนักพัฒนาธุรกิจ	๓๙	๐	๐	๒๔	๐	๐	๓๑	๑.๑๑
๑๓	สำนักโลจิสติกส์	๔๖	๐	๐	๒๘	๐	๐	๔๒	๐.๘๒
๑๔	สำนักสัตว์น้ำและบริหารคลัง	๔๓	๐	๐	๐	๐	๐	๓๕	๑.๐๐
๑๕	สำนักข้าว	๑๐๔	๐	๐	๘๗	๐	๐	๑๐๘	๐.๙๖
๑๖	สำนักเกษตร	๑๓	๐	๐	๐	๐	๐	๑๓	๑.๐๐
<b>รวม</b>		<b>๔๗๘</b>	<b>๒๕</b>	<b>๐</b>	<b>๒๙๑</b>	<b>๐</b>	<b>๐</b>	<b>๔๔๐</b>	<b>-</b>

จากข้อมูลข้างต้น แสดงให้เห็นว่าปัจจุบันองค์การคลังสินค้า มีเครื่องคอมพิวเตอร์เพียงพอต่อความต้องการในการใช้งานของบุคลากรในอัตราส่วนอย่างน้อย ๑ คนต่อ ๑ เครื่อง และมีเครื่องสำรองที่สามารถนำมาใช้ทดแทนได้ แต่จากการสัมภาษณ์ผู้บริหารและผู้ปฏิบัติงาน พบปัญหาเกี่ยวกับประสิทธิภาพของเครื่องคอมพิวเตอร์ยังไม่เหมาะสมต่อการปฏิบัติงาน และเมื่อพิจารณาจากการจัดหาเครื่องคอมพิวเตอร์ส่วนบุคคล พบว่าการจัดหาทดแทนเครื่องคอมพิวเตอร์เดิม ใช้ระยะเวลามากกว่า ๕ ปี (อ้างอิงเกณฑ์ราคากลางและคุณลักษณะพื้นฐานครุภัณฑ์คอมพิวเตอร์ ฉบับเดือนพฤษภาคม พ.ศ. ๒๕๖๓) ๑ เครื่องคอมพิวเตอร์ แต่ละเครื่องจึงมีอายุการใช้งานที่ยาวนาน ซึ่งจะส่งผลกระทบต่อการใช้งาน ความเสื่อมสภาพของครุภัณฑ์ รวมถึงการจัดเก็บและสำรองข้อมูลภายในเครื่องคอมพิวเตอร์ ฉะนั้น องค์การคลังสินค้าจึงต้องมีการพิจารณาทบทวนคุณสมบัติของเครื่องคอมพิวเตอร์ให้เหมาะสมกับสภาพการใช้งานจริงของแต่ละภารกิจของหน่วยงาน และกำหนดการจัดหาทดแทนเครื่องคอมพิวเตอร์ส่วนบุคคลให้มีความทันสมัย สามารถรองรับซอฟต์แวร์และเทคโนโลยีใหม่ ๆ ได้

#### ๓.๑.๔ ด้านระบบสารสนเทศขององค์การคลังสินค้า

ที่ปรึกษาได้ศึกษา รวบรวมข้อมูลการใช้งานระบบสารสนเทศ รวมถึงปัญหา อุปสรรคในการใช้งาน ขององค์การคลังสินค้า (อคส.) พบว่า อคส. มีระบบสารสนเทศเพื่อรองรับการทำงานภารกิจในแต่ละด้าน แต่ยังไม่ครอบคลุมครบถ้วนทุกภารกิจงาน สำหรับระบบงานสนับสนุนการปฏิบัติงานทั่วไป มีการจัดหาระบบ หรือพัฒนาระบบให้รองรับกระบวนการทำงาน มีการบำรุงรักษาอย่างสม่ำเสมอ แต่ไม่มีการใช้งานอย่างต่อเนื่อง จึงจำเป็นต้องพิจารณาเพื่อปรับปรุงระบบเพิ่มเติม หรือจัดหาระบบงานเพิ่มเติม เพื่อให้ตอบสนองกับภารกิจขององค์การคลังสินค้าและเกิดประสิทธิผลสูงสุด สำหรับระบบงานสารสนเทศที่มีอยู่ปัจจุบัน จำนวน ๓๑ ระบบ รายละเอียดผู้ใช้งานระบบสารสนเทศแต่ละระบบ สามารถสรุปการใช้งานได้แสดงดังตารางที่ ๓-๔

ตารางที่ ๓-๔ แสดงข้อมูลด้านระบบงานและฐานข้อมูลขององค์กรคลังสินค้า (อคส.) แยกตามประเภท

ลำดับ	ชื่อระบบ	หน่วยงานที่ใช้	คำอธิบายระบบ	หน่วยงานที่เป็น Admin ระบบ	โปรแกรมที่ใช้พัฒนา	ภาษาที่ใช้พัฒนา	ระบบปฏิบัติการที่ใช้ (Application Server)	Database
๑	ระบบอินเทอร์เน็ต/อินทราเน็ต	ทุกหน่วยงานใน อคส.	<ul style="list-style-type: none"> <li>ระบบ Back End สำหรับบริหารจัดการเว็บไซต์ขององค์กรคลังสินค้า (อคส.) สถิติการเข้าเว็บไซต์</li> <li>ระบบ Front End สำหรับเผยแพร่ประชาสัมพันธ์ข่าว กิจกรรม และข้อมูลของ อคส. ทั้งภายใน (Intranet) และภายนอก (Internet)</li> </ul>	สพธ. สทต.	CMS Easy Web Time	PHP	Cent OS ๖	My SQL
๒	ระบบยืนยันตัวตน (Authentication)	ทุกหน่วยงานใน อคส.	<ul style="list-style-type: none"> <li>โปรแกรม Sophos Em (Software Package ที่มากับ Firewall)</li> <li>ระบบยืนยันตัวตน (Authentication)</li> </ul>	สทต.	โปรแกรม Sophos Em (Software Package ที่มากับ Firewall)	-	อุปกรณ์ Firewall ยี่ห้อ Sophos	-
๓	ระบบสารบรรณอิเล็กทรอนิกส์ (สำนักงานปลัด พณ. เป็นเจ้าภาพในการจ้างพัฒนาระบบฯ และจ้างบำรุงรักษา)	ทุกหน่วยงานใน อคส.	Software Package (Informa) ระบบสารบรรณอิเล็กทรอนิกส์ (สำนักงานปลัด พณ. เป็นเจ้าภาพในการจ้างพัฒนาระบบฯ และจ้างบำรุงรักษา)	สำนักงานปลัดฯ พณ.	Software Package (Informa)	-	Windows Server ๒๐๐๘	SQL Server ๒๐๐๘
๔	ระบบจดหมายอิเล็กทรอนิกส์ (e-mail) (สำนักงานพัฒนารัฐบาลดิจิทัล : สพร. เป็นเจ้าของระบบ)	ทุกหน่วยงานใน อคส.	ระบบบริหารจัดการทะเบียนผู้ใช้ e-mail อคส. และการตั้งค่าสำหรับบริหารจัดการระบบ e-mail	สทต. สพร. (DGA)	อคส. ใช้งานในลักษณะร่วมใช้บริการ Cloud Software as a Service (ระบบจดหมายอิเล็กทรอนิกส์กลางเพื่อการสื่อสารในภาครัฐ ของ DGA ชื่อระบบ MailGoThai)	-	-	-
๕	ระบบบริหารความเสี่ยงและควบคุมภายใน	ทุกหน่วยงานใน อคส.	<ul style="list-style-type: none"> <li>บันทึก/ติดตาม/รายงานผล การบริหารความเสี่ยงและควบคุมภายใน</li> <li>แสดง Early Warning และรายงาน Risk Map แสดงระดับความเสี่ยง</li> <li>แสดงเมนู Risk Profile จุดอ่อนของการควบคุมภายใน</li> </ul>	สยป.	-	PHP	Windows Server ๒๐๐๘	My SQL ๕.๐
๖	ระบบประเมินผลการปฏิบัติงานพนักงาน/ลูกจ้าง	ทุกหน่วยงานใน อคส.	ประเมินผลการปฏิบัติงาน และสมรรถนะเฉพาะตำแหน่งพนักงานของพนักงานและลูกจ้าง	สทม. สทต.	-	PHP	Windows Server ๒๐๑๒	MS SQL

ลำดับ	ชื่อระบบ	หน่วยงานที่ใช้	คำอธิบายระบบ	หน่วยงานที่เป็น Admin ระบบ	โปรแกรมที่ใช้พัฒนา	ภาษาที่ใช้พัฒนา	ระบบปฏิบัติการที่ใช้ (Application Server)	Database
๗	ระบบสารระบบคดี	สทต.	<ul style="list-style-type: none"> <li>▪ Software Package (Cryptbot)</li> <li>▪ บันทึกข้อมูลเกี่ยวกับคดีต่าง ๆ ของ อคส. บันทึกข้อมูลคดีอาญา คดีแพ่ง และสถานะของการดำเนินงานแต่ละคดี</li> <li>▪ บันทึกข้อมูลขั้นตอนการสืบทรัพย์สินและการบังคับคดี</li> <li>▪ พิมพ์รายงานข้อมูลคดีตามเงื่อนไขที่กำหนด</li> </ul>	สทต.	Software Package (Cryptbot)	-	Windows ๒๐๐๓	SQL Server ๒๐๐๐
๘	ระบบรับจํานำข้าวออนไลน์	สนข.	<ul style="list-style-type: none"> <li>▪ การจัดทำเอกสารและพิมพ์รายงานในการรับจํานำข้าวเปลือก ณ จุดรับฝาก</li> <li>▪ การรับ-จ่ายข้าวสารของคลังกลางและพิมพ์รายงาน</li> </ul>	สทต.	<ul style="list-style-type: none"> <li>▪ Web App.                             <ul style="list-style-type: none"> <li>- Eclipse</li> <li>- Indigo</li> </ul> </li> <li>▪ Mobile App.                             <ul style="list-style-type: none"> <li>- Eclipse</li> <li>- Web view</li> </ul> </li> </ul>	<ul style="list-style-type: none"> <li>▪ Web App.                             <ul style="list-style-type: none"> <li>- JAVA</li> </ul> </li> <li>▪ Mobile App.                             <ul style="list-style-type: none"> <li>- JAVA</li> </ul> </li> </ul>	Oracle Sun Solaris	Oracle ๑๑g
๙	ระบบรายงานสถานะข้าวคงคลัง	สนข. หัวหน้าคลังสินค้า ทุกจังหวัด	<ul style="list-style-type: none"> <li>▪ การบันทึกและรายงานปริมาณข้าวสาร สถานะฝั่งกองข้าวสาร โครงการนโยบายรัฐในคลังสินค้ากลาง และพิมพ์รายงานข้อมูลฝั่งกองข้าว</li> <li>▪ ประมวลผลนำเข้าข้อมูลใบส่งสินค้าจากระบบสารสนเทศ ERP เข้าระบบรายงานสถานะข้าวคงคลัง และประมวลผลนำเข้าข้อมูลการตัดจ่ายสินค้าจากระบบรายงานสถานะข้าวคงคลังเข้าระบบ ERP</li> <li>▪ การบันทึกข้อมูลใบจ่ายสินค้าและรายงานการตัดจ่ายข้าวสารตามใบส่งสินค้าแยกตามโครงการ โดยเพิ่มคอลัมน์ เลขที่ /วันที่ของสัญญา</li> </ul>	สทต.	Web Logic	PHP	Solaris ๑๐	Oracle ๑๑g My SQL

ลำดับ	ชื่อระบบ	หน่วยงานที่ใช้	คำอธิบายระบบ	หน่วยงานที่เป็น Admin ระบบ	โปรแกรมที่ใช้พัฒนา	ภาษาที่ใช้พัฒนา	ระบบปฏิบัติการที่ใช้ (Application Server)	Database
๑๐	ระบบติดตามการจ่ายเงิน อคส.	สนข. หัวหน้าคลังสินค้า ต่างจังหวัด สบง.	<ul style="list-style-type: none"> <li>▪ จัดทำใบตั้งเบิกค่าใช้จ่ายโครงการนโยบายรัฐ โดยเชื่อมโยงข้อมูลปริมาณข่าวสารจากระบบรายงานสถานะข้าวคงคลัง สำหรับคำนวณค่าเช่าคลัง</li> <li>▪ หน่วยงานภายใน อคส. ที่เกี่ยวข้อง กับขั้นตอนการเบิกจ่ายบันทึกสถานะ การดำเนินการในแต่ละขั้นตอนในระบบ</li> <li>▪ ผู้ประกอบการ (ตามสัญญา) สามารถ Login เพื่อติดตามสถานะ การเบิกจ่ายค่าเช่าคลัง และค่าฝากเก็บได้ผ่านระบบเว็บแอปพลิเคชัน</li> <li>▪ ประมวลผลนำเข้าข้อมูลเลขที่/วันที่กันงบ เลขที่/วันที่ใบเตรียมจ่าย เลขที่/วันที่ใบจ่ายเงิน และยอดการเบิก-จ่าย/คงเหลือ จากการกันงบ จากระบบสารสนเทศ ERP เข้าสู่ระบบติดตามการจ่ายเงิน อคส.</li> </ul>	สทต.	Web Logic	PHP	Solaris ๑๐	Oracle ๑๑g My SQL
๑๑	ระบบบริหารจัดการองค์ความรู้	ทุกหน่วยงานใน อคส.	เก็บรวบรวมและเผยแพร่องค์ความรู้ตามหมวดหมู่ที่กำหนด	สทม.	-	PHP JAVA	Windows Server ๒๐๐๘	My SQL๕.๐
๑๒	โปรแกรมบัญชีสำเร็จรูป Express	สบง.	Software Package (Express) บันทึกข้อมูลเพื่อออกงบการเงินบัญชี อคส.	สทต.	Software Package (Express)	FoxPro	Windows Server ๒๐๑๒	-
๑๓	ระบบขายสินค้าร้าน (POS)	สลง.	Product of Rice Shop บันทึกข้อมูลการขายสินค้าของร้านค้า อคส.	-	-	-	Windows	-
๑๔	ระบบงานจัดซื้อสินค้า	สพธ. สลง. สนข. สภษ.	การจัดทำเอกสารการรับซื้อสินค้า พิมพ์รายงานและประมวลผลข้อมูลใบรับสินค้าไปยังระบบบัญชีเจ้าหนี้และบัญชีแยกประเภท เพื่อเชื่อมโยงข้อมูลจากระบบบัญชีเจ้าหนี้ไปยังระบบการเงินสำหรับจัดทำใบเตรียมจ่ายเงิน	สทต.	Developer ๒๐๐๐	PL\SQL	Solaris ๑๐	Oracle ๑๑g
๑๕	ระบบงานจำหน่ายสินค้า	สพธ. สลง. สนข. สภษ.	การจัดทำเอกสารการจำหน่ายสินค้า พิมพ์รายงานและประมวลผลไปยังระบบบัญชีลูกหนี้ และบัญชีแยกประเภท เพื่อเชื่อมโยงข้อมูลจากระบบบัญชีลูกหนี้ไปยังระบบการเงินสำหรับจัดทำใบเสร็จรับเงิน	สทต.	Developer ๒๐๐๐	PL\SQL	Solaris ๑๐	Oracle ๑๑g

ลำดับ	ชื่อระบบ	หน่วยงานที่ใช้	คำอธิบายระบบ	หน่วยงานที่เป็น Admin ระบบ	โปรแกรมที่ใช้พัฒนา	ภาษาที่ใช้พัฒนา	ระบบปฏิบัติการที่ใช้ (Application Server)	Database
๑๖	ระบบงานร้านค้า (โกศภัณฑ์)	สพธ. สลจ. สนข. สภข.	เพื่อรองรับการปฏิบัติงานระบบการจัดซื้อ/ การจำหน่ายสินค้าโกศภัณฑ์บนที่กการรับ-จ่าย สินค้าโกศภัณฑ์ งานสินค้าโกศภัณฑ์คลัง และจัดพิมพ์รายงาน โดยประมวลผลข้อมูล ใบริรับสินค้า ไบส่งสินค้า ไบลด/เพิ่มหนี้ ไบลด/ เพิ่มขาย ไปยังระบบบัญชีเจ้าหนี้ ลูกหนี้ และแยกประเภท เพื่อเป็นข้อมูลสำหรับระบบ การเงินเชื่อมโยงไปจัดทำใบเสร็จรับเงิน และใบเตรียมจ่ายเงิน	-	Developer ๒๐๐๐	PL\SQL	Solaris ๑๐	Oracle ๑๑g
๑๗	ระบบงานคลังสินค้า	สนข. สพธ. สลจ. สบง. สภข. สสค.	<ul style="list-style-type: none"> <li>▪ โครงการของ อคส. : การบันทึกข้อมูลรับ-จ่าย สินค้าและพิมพ์รายงาน รวมทั้งการออก เอกสารแจ้งหนี้ ค่าเช่าคลังและประมวลผลไปยัง ระบบบัญชีการประมวลผลต้นทุนสินค้า อคส.</li> <li>▪ โครงการนโยบายรัฐ : การบันทึกข้อมูล ย้อนหลัง-พิมพ์รายงาน การรับ-จ่ายสินค้า การกระทบยอดปริมาณสินค้า การ ประมวลผลต้นทุนสินค้า</li> </ul>	สทต.	Developer ๒๐๐๐	PL\SQL	Solaris ๑๐	Oracle ๑๑g
๑๘	ระบบงานพัสดุ	สยป.	การจัดทำเอกสาร การบันทึกข้อมูล การจัดซื้อ/ โอน/ย้าย/ส่งคืน/การเบิกจ่าย/การจัดจำหน่าย พสดุ - ครุภัณฑ์ของ อคส. และพิมพ์รายงาน	สทต.	Developer ๒๐๐๐	PL\SQL	Solaris ๑๐	Oracle ๑๑g
๑๙	ระบบงานงบประมาณ	ทุกหน่วยงานใน อคส.	การบริหารจัดการและการใช้งบประมาณ การตั้งงบประมาณประจำปี การใช้งบ การโอน งบประมาณ และพิมพ์รายงานด้านงบประมาณ บันทึกการอนุมัติงบลงทุน งบสำรองกรณีจำเป็น เร่งด่วน เพื่อเชื่อมโยงกับระบบพัสดุฯ	สทต.	Developer ๒๐๐๐	PL\SQL	Solaris ๑๐	Oracle ๑๑g
๒๐	ระบบงานบุคคล	สทม.	เก็บประวัติและความเคลื่อนไหวของพนักงาน และลูกจ้าง อคส. เพื่อประมวลผล ใช้วางแผน กำลังคนและบริหารบุคคลและจัดพิมพ์รายงาน และเชื่อมโยงข้อมูลไปยังระบบเงินเดือน/ เงินกู้สวัสดิการ	สทต.	Developer ๒๐๐๐	PL\SQL	Solaris ๑๐	Oracle ๑๑g



ลำดับ	ชื่อระบบ	หน่วยงานที่ใช้	คำอธิบายระบบ	หน่วยงานที่เป็น Admin ระบบ	โปรแกรมที่ใช้พัฒนา	ภาษาที่ใช้พัฒนา	ระบบปฏิบัติการที่ใช้ (Application Server)	Database
๒๑	ระบบงานเงินเดือนและเงินกู้สวัสดิการ	สทม. สบง.	<ul style="list-style-type: none"> <li>การจ่ายเงินเดือนพนักงานและลูกจ้าง พิมพ์รายงานการจ่ายเงินเดือน เตรียมข้อมูลเงินได้สุทธิส่งธนาคาร แสดงสถานะลดหย่อนต่าง ๆ และพิมพ์ใบรับรองการหักภาษี ณ ที่จ่ายให้แก่พนักงาน</li> <li>การเชื่อมโยงข้อมูลเงินกู้สวัสดิการมาจากส่วนงานระบบบัญชี การพิมพ์รายงานประมวลผลข้อมูลเงินกู้สวัสดิการไปยังระบบงานการเงิน</li> </ul>	สทต.	Developer ๒๐๐๐	PL\SQL	Solaris ๑๐	Oracle ๑๑g
๒๒	ระบบงานการเงิน	สบง.	การออกเอกสารและพิมพ์รายงานการรับ-จ่ายเงินของงานรับเงิน งานตรวจจ่าย และงานจ่ายเงิน รวมทั้งสามารถประมวลผลไปยังระบบบัญชีแยกประเภท	สทต.	Developer ๒๐๐๐	PL\SQL	Solaris ๑๐	Oracle ๑๑g
๒๓	ระบบงานบัญชีเจ้าหนี้	สบง.	รับ-ส่งข้อมูลการตั้งบัญชีเจ้าหนี้ และการชำระหนี้เจ้าหนี้พิมพ์รายงานสรุป ส่งข้อมูลเจ้าหนี้รายตัวไปบัญชีแยกประเภท	สทต.	Developer ๒๐๐๐	PL\SQL	Solaris ๑๐	Oracle ๑๑g
๒๔	ระบบงานบัญชีลูกหนี้	สบง.	รับ-ส่งข้อมูลการตั้งบัญชีลูกหนี้ และการชำระหนี้ของลูกหนี้ พิมพ์รายงานสรุป	สทต.	Developer ๒๐๐๐	PL\SQL	Solaris ๑๐	Oracle ๑๑g
๒๕	ระบบงานบัญชีแยกประเภท	สบง.	รับข้อมูลจากระบบที่เกี่ยวข้อง ระบบจัดซื้อ/จำหน่าย การเงิน เพื่อตรวจสอบรายการประจำวัน จัดทำสมุดรายวันซื้อ ขาย รับเงินจ่ายเงิน และทั่วไป	สทต.	Developer ๒๐๐๐	PL\SQL	Solaris ๑๐	Oracle ๑๑g
๒๖	ระบบ E-PAYMENT KTB Corporate Online	สบง.	การจ่ายเงิน การรับเงิน ผ่านระบบอิเล็กทรอนิกส์ (e-Payment KTB Corporate Online)	สทต.	-	-	-	-
๒๗	ระบบทรัพยากรบุคคล (สแกนนิ้วมือ การลา วินัย)	สทม.	<ul style="list-style-type: none"> <li>การบริหารงานลงเวลาปฏิบัติงาน การลาของพนักงาน ค่าล่วงเวลา และงานวินัยพนักงานของ อคส.</li> <li>การแสดงผลและการพิมพ์รายงาน</li> </ul>	สทต.	-	PHP, JAVA SCRIPT	Web Tier IIS	My SQL
๒๘	เพิ่มประสิทธิภาพระบบบัญชีแยกประเภท	สบง.	จัดทำบัญชีโครงการ จัดทำบัญชีรวมงบประมาณองค์กร ออกงบการเงินระดับโครงการ ออกงบการเงินระดับองค์กร ระบบรักษาความปลอดภัย การเชื่อมโยงข้อมูล	สทต.	Developer ๒๐๐๐	PL\SQL	Solaris ๑๑	Oracle ๑๑g

ลำดับ	ชื่อระบบ	หน่วยงานที่ใช้	คำอธิบายระบบ	หน่วยงานที่เป็น Admin ระบบ	โปรแกรมที่ใช้พัฒนา	ภาษาที่ใช้พัฒนา	ระบบปฏิบัติการที่ใช้ (Application Server)	Database
๒๙	ระบบบริหารงานสัญญา	ทุกหน่วยงานใน อคส.	<ul style="list-style-type: none"> <li>▪ บันทึกข้อมูลเกี่ยวกับสัญญาต่าง ๆ ของ อคส.</li> <li>▪ บันทึกข้อมูลจัดทำร่างสัญญา/ร่างข้อตกลงและเงื่อนไขต่าง ๆ</li> <li>▪ บันทึกข้อมูลหลักประกันสัญญา ข้อมูลการเปลี่ยนแปลงหลักประกันสัญญา การขยายหลักประกันสัญญา และคืนหลักประกันสัญญา</li> <li>▪ บันทึกข้อมูลเกี่ยวกับการรับชำระเงิน/การจ่ายเงิน ตามสัญญา</li> <li>▪ บันทึกข้อมูลทะเบียนคุมการรับต้นฉบับสัญญา และต้นฉบับหนังสือค้ำประกัน</li> </ul>	สทต.	Developer ๒๐๐๐	PL\SQL	Solaris ๑๑	Oracle ๑๑g
๓๐	ระบบบริหารงานคดี	สทต.	<ul style="list-style-type: none"> <li>▪ Software Package (Crypbot)</li> <li>▪ บริหารและติดตามงานด้านคดี</li> <li>▪ บันทึกข้อมูลและพิมพ์รายงานข้อมูลคดีและการบังคับคดี</li> <li>▪ เชื่อมโยงระบบบังคับคดี กับระบบคดี และเชื่อมโยงกับระบบสารสนเทศ ERP เช่น ทะเบียนโครงการ ทะเบียนผู้ประกอบการ</li> </ul>	สทต.	Software Package (Crypbot)	-	Windows ๒๐๐๓	SQL Server ๒๐๐๐
๓๑	เพิ่มช่องทางการใช้ Platform ให้ตอบสนองกับภาพลักษณ์การขายสินค้า อคส.	<p>สพธ. สทต.</p> <p>หน่วยงานที่ต้องการเผยแพร่ข้อมูล (ตามสิทธิ์) เจ้าหน้าที่ อคส. ประชาชน</p>	<ul style="list-style-type: none"> <li>▪ ระบบ Back End สำหรับบริหารจัดการเว็บไซต์ อคส. สถิติการเข้าเว็บไซต์</li> <li>▪ ระบบ Front End สำหรับเผยแพร่ประชาสัมพันธ์ ข่าว กิจกรรม และข้อมูลของ อคส. ทั้งภายใน (Intranet) และภายนอก (Internet)</li> <li>▪ ระบบบริหารจัดการข้อมูล/ระบบบริหารแคตตาล็อกสินค้า/ระบบบริหารจัดการคำสั่งซื้อสินค้า/ระบบแจ้งการชำระเงิน/ระบบสมาชิก</li> </ul>	<p>สพธ. สทต.</p> <p>หน่วยงานที่ต้องการเผยแพร่ข้อมูล (ตามสิทธิ์)</p>	CMS (Easy Web Time)	PHP	Cent OS ๖	My SQL

### ๓.๑.๕ ด้านระบบเครือข่ายสื่อสาร

องค์กรคลังสินค้า มีการเชื่อมโยงวงจรถูกหลักของระบบเครือข่าย Internet (๓BB ISP) มาจากกระทรวงพาณิชย์ (MOC) ผ่านสำนักงานปลัดกระทรวงพาณิชย์ (OPS) ซึ่งเป็น Central Node โดยได้เชื่อมต่อสัญญาณด้วย Fiber Optic Cable เข้าสู่ Core Switch และ Firewall เข้ามายังองค์กรคลังสินค้า เมื่อเชื่อมต่อสัญญาณเข้ามายังองค์กรคลังสินค้า ซึ่งจะมีระบบการบริหารจัดการเครือข่าย โดยแบ่งออกเป็น ๒ ส่วนคือ

- ๑) การเชื่อมต่อระบบ Network ด้วย Fiber Optic Cable เพื่อเป็นการแบ่งปันทรัพยากร (Share Resource) และกระจายสัญญาณเครือข่าย Internet ไปยัง หน่วยงานต่าง ๆ ที่อยู่ภายใต้สังกัดขององค์กรคลังสินค้า ผ่าน Core Switch เข้าสู่ Distribution Switch ทั้ง ๑๒ ชั้นภายในอาคาร ๒ ของกระทรวงพาณิชย์
- ๒) เชื่อมโยงระบบ Back Office และเครื่องคอมพิวเตอร์ที่ทำหน้าที่เป็นแม่ข่าย (Server Farm) ผ่าน Core Switch และ Firewall ด้วย UTP Cable ภายในบริเวณ Server Room องค์กรคลังสินค้า (PWO) เพื่อบริหารจัดการ และ Share Resource ไปยังเครื่องลูกข่าย (Clients) รวมถึงให้บริการ Service ต่าง ๆ ภายในองค์กรคลังสินค้า (PWO) เช่น Intranet, Internet, DNS, DHCP, DMZ Zone และ Centralize Log เป็นต้น

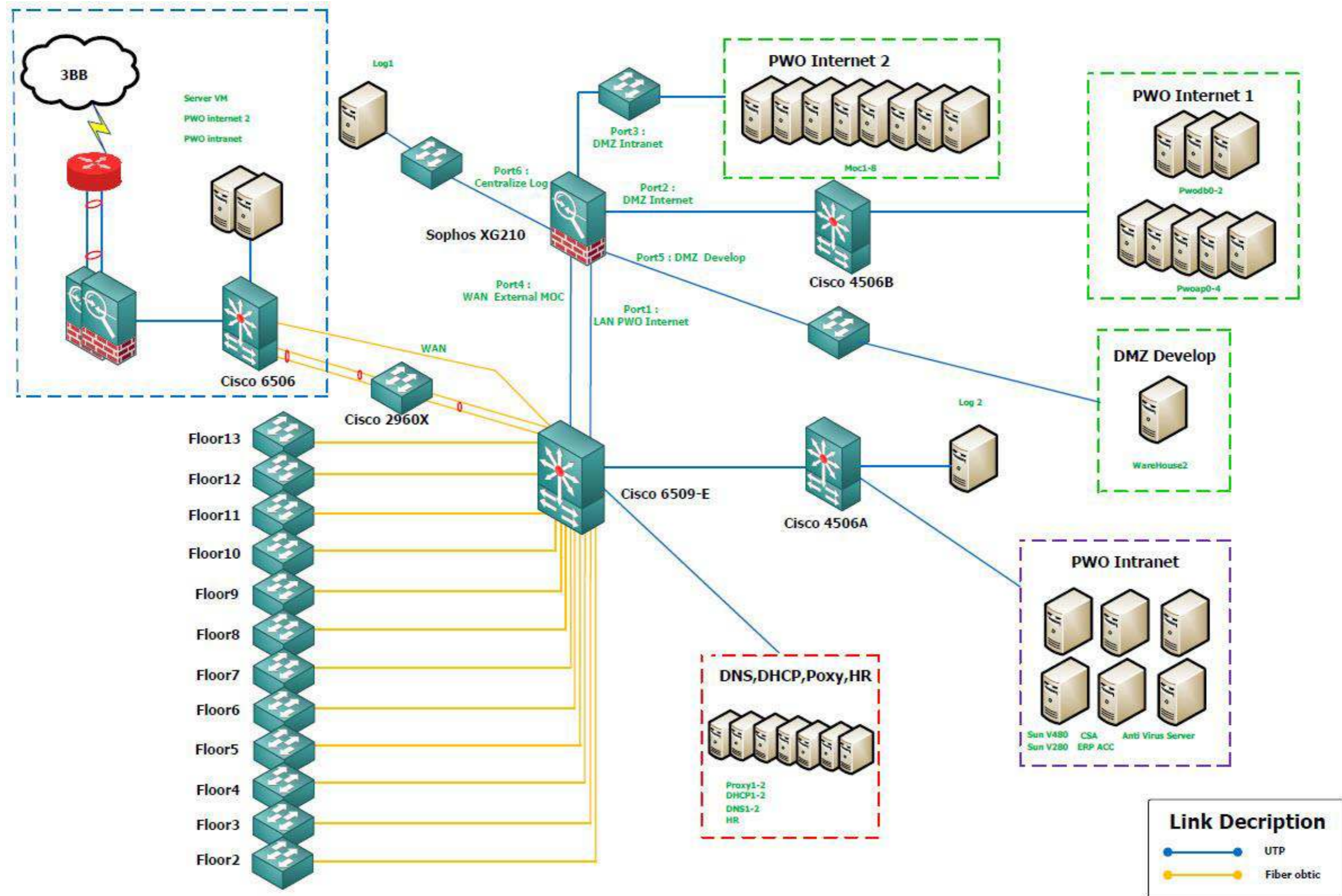

รูปที่ ๓-๑ แผนผังเครือข่าย (Network Diagram) ขององค์กรคลังสินค้า

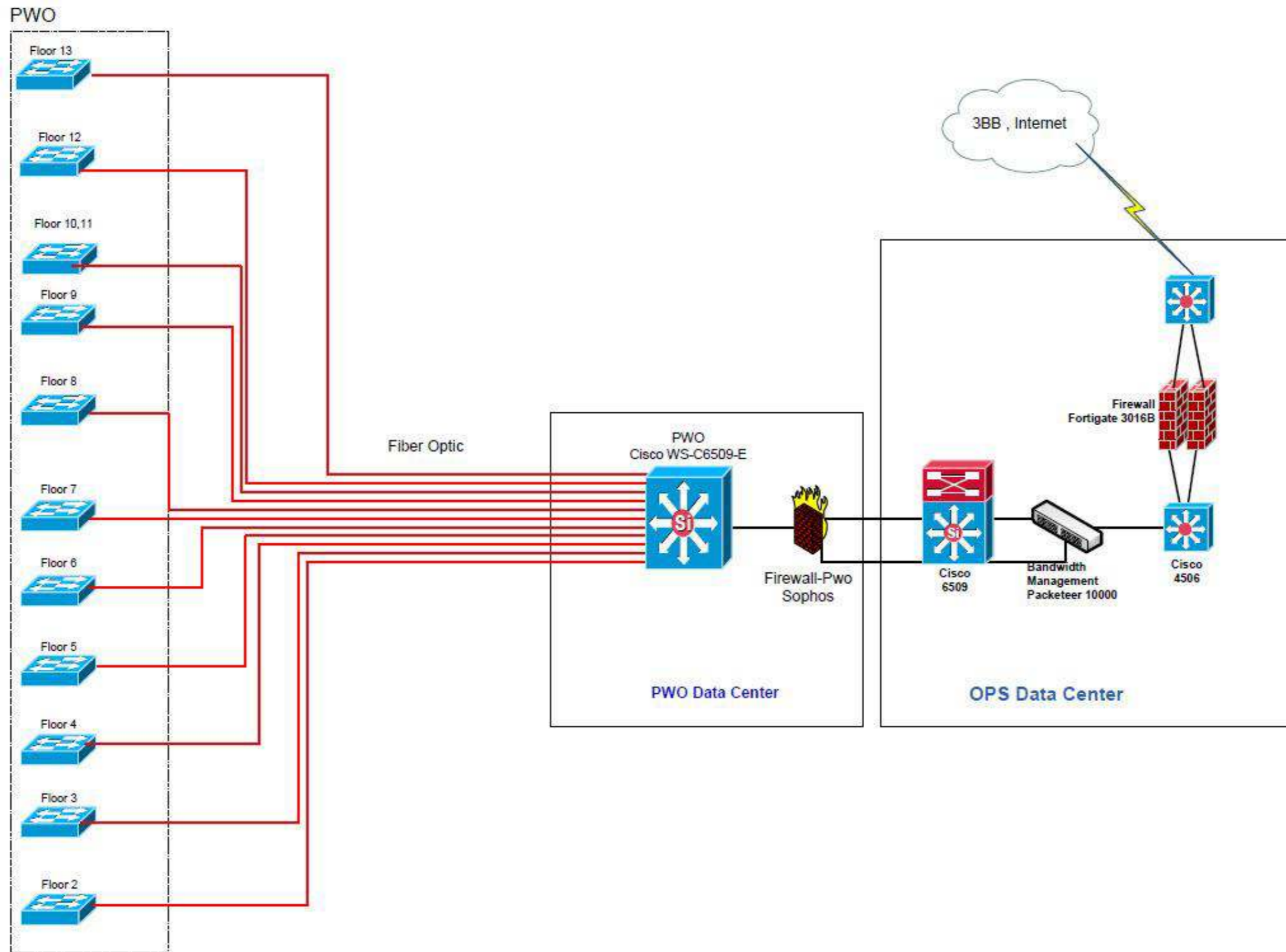

รูปที่ ๓-๒ แผนผังภาพรวมการเชื่อมโยงเครือข่ายขององค์กรคลังสินค้า

## บทที่ ๔

ผลการประเมินการดำเนินงานด้านการพัฒนาเทคโนโลยีดิจิทัล  
ตามยุทธศาสตร์แต่ละด้านของแผนพัฒนาดิจิทัล  
เพื่อเศรษฐกิจการพาณิชย์ พ.ศ. ๒๕๖๐ - ๒๕๖๔

## บทที่ ๔

### ผลการประเมินการดำเนินงานด้านการพัฒนาเทคโนโลยีดิจิทัล ตามยุทธศาสตร์แต่ละด้านของแผนพัฒนาดิจิทัลเพื่อเศรษฐกิจการพาณิชย์ พ.ศ. ๒๕๖๐ - ๒๕๖๔

#### ๔.๑. ผลการวิเคราะห์การดำเนินการของโครงการตามแผนพัฒนาดิจิทัลเพื่อเศรษฐกิจการพาณิชย์ พ.ศ. ๒๕๖๐ - ๒๕๖๔

โครงการต่าง ๆ สำหรับแผนพัฒนาดิจิทัลเพื่อเศรษฐกิจการพาณิชย์ พ.ศ. ๒๕๖๐ - ๒๕๖๔ (ฉบับต่อเนื่อง ๒๕๖๕) องค์การคลังสินค้า (อคส.) จำนวน ๒๔ โครงการ แยกตามยุทธศาสตร์ แสดงดังตารางที่ ๔-๑

ตารางที่ ๔-๑ โครงการทั้งหมด จำนวน ๒๔ โครงการ

ยุทธศาสตร์ที่ ๑ ร่วมกับกระทรวงพาณิชย์พัฒนามาตรฐานข้อมูลและเทคโนโลยีดิจิทัล รองรับการค้าออนไลน์เศรษฐกิจการพาณิชย์	
๑.๑	การทดสอบและปรับปรุงข้อมูล (Data Cleansing) ร่วมกันระหว่างหน่วยงานในสังกัดกระทรวงพาณิชย์ และ Cleansing ข้อมูลภายใน อคส.
๑.๒	การจัดทำมาตรฐานข้อมูลตามกรอบแนวทาง TH e-GIF ๒.๐
๑.๓	การปรับปรุงระบบศูนย์ปฏิบัติการกรม (Department Operation Center : DOC)
๑.๕	การพัฒนาระบบข้อมูลเปิด (Open Data) เพื่อสนับสนุนระบบศูนย์ข้อมูลกลางแห่งชาติ (National Data Center)
ยุทธศาสตร์ที่ ๒ พัฒนาเทคโนโลยีดิจิทัล เพื่อปรับเปลี่ยนสู่ความเป็นองค์กรดิจิทัล (Smart Ministry)	
๒.๑	การปรับปรุงเว็บไซต์ขององค์การคลังสินค้า
๒.๒	พัฒนาระบบให้บริการโลจิสติกส์และคลังสินค้า
๒.๓	พัฒนาระบบ Enterprise Resource Planning (ERP)
๒.๔	พัฒนาระบบสนับสนุนการตัดสินใจของผู้บริหาร (Executive Information System: EIS)
ยุทธศาสตร์ที่ ๓ การสร้างความเชื่อมั่นในการใช้เทคโนโลยีดิจิทัลเพื่อการพาณิชย์	
๓.๑	การติดตามประเมินผลและปรับปรุงแผนบริหารความเสี่ยง แผนการรักษาความมั่นคงปลอดภัย และแผนฉุกเฉินด้านเทคโนโลยีดิจิทัล
๓.๒	ส่งเสริมสนับสนุนการใช้ลิขสิทธิ์ซอฟต์แวร์ที่ถูกต้อง ทันสมัย
๓.๓	การรณรงค์เพื่อให้เกิดความตระหนักและสร้างวัฒนธรรมการใช้ ICT อย่างมีจริยธรรม และมีประสิทธิภาพ
๓.๔	การจ้างที่ปรึกษาหรือผู้เชี่ยวชาญด้านเทคโนโลยีดิจิทัล

ยุทธศาสตร์ที่ ๔ การพัฒนาลูกค้า คู่ค้า และบุคลากรขององค์การคลังสินค้า ให้พร้อมเข้าสู่ยุคองค์กรดิจิทัล	
๔.๑	จัดทำสมรรถนะการปฏิบัติงานและการใช้ ICT
๔.๒	จัดทำแผนพัฒนาและประเมินผลสมรรถนะตามทีระบุไว้ในแผนพัฒนาบุคลากร (ID Plan) รายบุคคล
๔.๓	ประยุกต์ใช้สื่อสังคมออนไลน์ ในการติดต่อสื่อสารกับลูกค้าและคู่ค้าของ อคส.
๔.๔	พัฒนา/ปรับปรุงระบบบริหารจัดการองค์ความรู้ (Knowledge Management : KM)
๔.๕	ปรับโครงสร้างการบริหารสำนักเทคโนโลยีดิจิทัล
ยุทธศาสตร์ที่ ๕ การพัฒนาโครงสร้างพื้นฐานดิจิทัลประสิทธิภาพสูงให้ครอบคลุมการบริหารจัดการ และการบริการขององค์การคลังสินค้า	
๕.๑	พัฒนาระบบ Cloud Computing ของ อคส.
๕.๒	พัฒนา/บำรุงรักษาศูนย์ข้อมูลสำรอง (DR Site)
๕.๓	บำรุงรักษาเครื่องคอมพิวเตอร์แม่ข่าย (Server) และอุปกรณ์
๕.๔	ปรับปรุงประสิทธิภาพการรักษาความปลอดภัยในระบบเครือข่ายของ อคส. รวมทั้งการรองรับเทคโนโลยี IPv๖
๕.๕	จัดหาเครื่องคอมพิวเตอร์ลูกข่าย (Client) และอุปกรณ์ต่อพ่วง
๕.๖	บำรุงรักษาระบบสารสนเทศและฐานข้อมูลของ อคส.

จากการสำรวจการดำเนินงานของแผนพัฒนาดิจิทัลเพื่อเศรษฐกิจการพาณิชย์ พ.ศ. ๒๕๖๐ – ๒๕๖๔ (ฉบับต่อเนื่อง พ.ศ. ๒๕๖๕) องค์การคลังสินค้า (อคส.) พบว่า อคส. ได้ดำเนินการตามแผนพัฒนาฯ ดังกล่าวแล้ว ๙ โครงการ (แสดงดังตารางที่ ๔-๒) อยู่ระหว่างดำเนินการ ๕ โครงการ (แสดงดังตารางที่ ๔-๓) และยังไม่ได้ดำเนินการ ๙ โครงการ (แสดงดังตารางที่ ๔-๔) และแสดงดังตารางที่ ๔-๕ แยกตามหัวข้อยุทธศาสตร์ ได้ดังนี้

ตารางที่ ๔-๒ โครงการที่ดำเนินการแล้ว จำนวน ๙ โครงการ

ลำดับ	ชื่อของโครงการด้านเทคโนโลยีดิจิทัลที่เกี่ยวข้องกับหน่วยงาน (ตามที่ระบุในแผนพัฒนาดิจิทัลเพื่อเศรษฐกิจการพาณิชย์ ๒๕๖๐ - ๒๕๖๔)	หมายเหตุ
<b>ยุทธศาสตร์ที่ ๑</b> ร่วมกับกระทรวงพาณิชย์พัฒนามาตรฐานข้อมูลและเทคโนโลยีดิจิทัล รองรับการค้าเคลื่อนเศรษฐกิจการพาณิชย์		
๑	การทดสอบและปรับปรุงข้อมูล (Data Cleansing) ร่วมกันระหว่างหน่วยงานในสังกัดกระทรวงพาณิชย์ และ Cleansing ข้อมูลภายใน อคส.	ดำเนินการร่วมกับกระทรวงพาณิชย์
๒	การจัดทำมาตรฐานข้อมูลตามกรอบแนวทาง TH e-GIF ๒.๐	
๓	การพัฒนาระบบข้อมูลเปิด (Open Data) เพื่อสนับสนุนระบบศูนย์ข้อมูลกลางแห่งชาติ (National Data Center)	



ยุทธศาสตร์ที่ ๓ การสร้างความเชื่อมั่นในการใช้เทคโนโลยีดิจิทัลเพื่อการพาณิชย์		
๔	การรณรงค์เพื่อให้เกิดความตระหนักและสร้างวัฒนธรรมการใช้ ICT อย่างมีจริยธรรม และมีประสิทธิภาพ	ดำเนินการร่วมกับกระทรวงพาณิชย์
๕	การจ้างที่ปรึกษาหรือผู้เชี่ยวชาญด้านเทคโนโลยีดิจิทัล	อคส.
ยุทธศาสตร์ที่ ๔ การพัฒนาลูกค้า คู่ค้า และบุคลากรขององค์การคลังสินค้า ให้พร้อมเข้าสู่ยุคองค์กรดิจิทัล		
๖	ประยุกต์ใช้สื่อสังคมออนไลน์ ในการติดต่อสื่อสารกับลูกค้าและคู่ค้าของ อคส.	-
ยุทธศาสตร์ที่ ๕ การพัฒนาโครงสร้างพื้นฐานดิจิทัลประสิทธิภาพสูงให้ครอบคลุมการบริหารจัดการ และการบริการขององค์การคลังสินค้า		
๗	การพัฒนาระบบ Cloud Computing ของ อคส.	ดำเนินการร่วมกับกระทรวงพาณิชย์
๘	พัฒนา/บำรุงรักษาศูนย์ข้อมูลสำรอง (DR Site)	
๙	บำรุงรักษาระบบสารสนเทศและฐานข้อมูลของ อคส.	เริ่มดำเนินการในปี พ.ศ. ๒๕๖๕

ตารางที่ ๔-๓ โครงการที่อยู่ระหว่างดำเนินการ จำนวน ๕ โครงการ

ลำดับ	ชื่อของโครงการด้านเทคโนโลยีดิจิทัลที่เกี่ยวข้องกับหน่วยงาน (ตามที่ระบุในแผนพัฒนาดิจิทัลเพื่อเศรษฐกิจการพาณิชย์ ๒๕๖๐-๒๕๖๔)	หมายเหตุ
ยุทธศาสตร์ที่ ๒ พัฒนาเทคโนโลยีดิจิทัล เพื่อปรับเปลี่ยนสู่ความเป็นองค์กรดิจิทัล (Smart Ministry)		
๑	การปรับปรุงเว็บไซต์ขององค์การคลังสินค้า	ดำเนินการเพิ่มเติมภายในปี พ.ศ. ๒๕๖๕
๒	พัฒนาระบบ Enterprise Resource Planning (ERP)	
ยุทธศาสตร์ที่ ๕ การพัฒนาโครงสร้างพื้นฐานดิจิทัลประสิทธิภาพสูงให้ครอบคลุมการบริหารจัดการ และการบริการขององค์การคลังสินค้า		
๓	บำรุงรักษาเครื่องคอมพิวเตอร์แม่ข่าย (Server) และอุปกรณ์	กำลังดำเนินการเพิ่มเติมภายในปี พ.ศ. ๒๕๖๔
๔	ปรับปรุงประสิทธิภาพการรักษาความปลอดภัยในระบบเครือข่ายของ อคส. รวมทั้งการรองรับเทคโนโลยี IPv๖	-
๕	จัดหาเครื่องคอมพิวเตอร์ลูกข่าย (Client) และอุปกรณ์ต่อพ่วง	เริ่มดำเนินการในปี พ.ศ. ๒๕๖๕

ตารางที่ ๔-๔ โครงการที่ยังไม่ได้ดำเนินการและยังไม่ได้รับงบประมาณ จำนวน ๑ โครงการ

ลำดับ	ชื่อของโครงการด้านเทคโนโลยีดิจิทัลที่เกี่ยวข้องกับหน่วยงาน (ตามที่ระบุในแผนพัฒนาดิจิทัลเพื่อเศรษฐกิจการพาณิชย์ ๒๕๖๐-๒๕๖๔)	หมายเหตุ
<b>ยุทธศาสตร์ที่ ๒</b> พัฒนาเทคโนโลยีดิจิทัล เพื่อปรับเปลี่ยนสู่ความเป็นองค์กรดิจิทัล (Smart Ministry)		
๑.	พัฒนาระบบให้บริการโลจิสติกส์และคลังสินค้า	ดำเนินการเพิ่มเติมภายในปี พ.ศ. ๒๕๖๕ - ๒๕๖๗

ตารางที่ ๔-๕ โครงการที่ยังไม่ได้ดำเนินการ (ยกเลิก) จำนวน ๘ โครงการ

ลำดับ	ชื่อของโครงการด้านเทคโนโลยีสารสนเทศที่เกี่ยวข้องกับหน่วยงาน (ตามที่ระบุในแผนพัฒนาดิจิทัลเพื่อเศรษฐกิจการพาณิชย์ ๒๕๖๐-๒๕๖๔)	หมายเหตุ
<b>ยุทธศาสตร์ที่ ๑</b> ร่วมกับกระทรวงพาณิชย์พัฒนามาตรฐานข้อมูลและเทคโนโลยีดิจิทัล รองรับการค้าเคลื่อนเศรษฐกิจการพาณิชย์		
๑.	การปรับปรุงระบบศูนย์ปฏิบัติการกรม (Department Operation Center : DOC)	
<b>ยุทธศาสตร์ที่ ๒</b> พัฒนาเทคโนโลยีดิจิทัล เพื่อปรับเปลี่ยนสู่ความเป็นองค์กรดิจิทัล (Smart Ministry)		
๒.	พัฒนาระบบสนับสนุนการตัดสินใจของผู้บริหาร (Executive Information System: EIS)	
<b>ยุทธศาสตร์ที่ ๓</b> การสร้างความเชื่อมั่นในการใช้เทคโนโลยีดิจิทัลเพื่อการพาณิชย์		
๓.	การติดตามประเมินผลและปรับปรุงแผนบริหารความเสี่ยง แผนการรักษาความมั่นคงปลอดภัย และแผนฉุกเฉินด้านเทคโนโลยีดิจิทัล	
๔.	ส่งเสริมสนับสนุนการใช้ลิขสิทธิ์ซอฟต์แวร์ที่ถูกต้อง ทันสมัย	
<b>ยุทธศาสตร์ที่ ๔</b> การพัฒนาลูกค้า คู่ค้า และบุคลากรขององค์การคลังสินค้า ให้พร้อมเข้าสู่ยุคองค์กรดิจิทัล		
๕.	จัดทำสมรรถนะการปฏิบัติงานและการใช้ ICT	
๖.	จัดทำแผนพัฒนาและประเมินผลสมรรถนะตามที่ระบุไว้ในแผนพัฒนาบุคลากร (ID Plan) รายบุคคล	
๗.	พัฒนา/ปรับปรุงระบบบริหารจัดการองค์ความรู้ (Knowledge Management : KM)	
๘.	ปรับโครงสร้างการบริหารสำนักเทคโนโลยีดิจิทัล	

จากข้อมูลข้างต้นสรุปได้ว่า องค์กรคลังสินค้า (อคส.) มีโครงการทั้งหมด ๒๓ โครงการ แบ่งเป็นโครงการที่ดำเนินการแล้ว ๑๐ โครงการ คิดเป็นร้อยละ ๔๓.๔๘ อยู่ระหว่างการดำเนินงาน ๕ โครงการ คิดเป็นร้อยละ ๒๑.๗๔ และยังไม่ได้รับงบประมาณ ๘ โครงการ โดยมีโครงการที่ยังไม่ได้รับงบประมาณ ๑ โครงการ คิดเป็นร้อยละ ๔.๓๕ และเป็นโครงการที่ยกเลิก ๗ โครงการ คิดเป็นร้อยละ ๓๐.๔๓ เนื่องจากเทคโนโลยีมีการเปลี่ยนแปลงอย่างรวดเร็ว เพราะฉะนั้น อคส. ต้องร่วมกับที่ปรึกษาฯ ในการทบทวนความต้องการและเทคโนโลยีที่เหมาะสมในการดำเนินการในแผนพัฒนาดิจิทัลเศรษฐกิจการพาณิชย์ พ.ศ. ๒๕๖๖ - ๒๕๗๐ ของ อคส.

อย่างไรก็ตาม ในการพิจารณาขอจัดสรรงบประมาณในแต่ละปี จำเป็นต้องคำนึงถึงโครงการต่อเนื่องและโครงการที่ อคส. มีความประสงค์จะดำเนินการต่อ เพื่อให้แผนพัฒนาฯ พ.ศ. ๒๕๖๖ - ๒๕๗๐ ของ อคส. ครอบคลุมภารกิจงานและความต้องการ รวมถึงสามารถนำไปใช้ได้อย่างเกิดประโยชน์สูงสุด

-----

## บทที่ ๕

---

ผลการศึกษา วิเคราะห์สภาวะแวดล้อมภายในและภายนอก

---

## บทที่ ๕

### ผลการศึกษา วิเคราะห์สภาวะแวดล้อมภายในและภายนอก

ในการจัดทำแผนพัฒนาดิจิทัลเพื่อเศรษฐกิจการพาณิชย์ พ.ศ. ๒๕๖๖ - ๒๕๗๐ นั้น จำเป็นต้องคำนึงถึงสถานการณ์ปัจจุบันด้านเทคโนโลยีดิจิทัลขององค์กรคลังสินค้า (อคส.) ประกอบด้วย การสัมภาษณ์ผู้ที่เกี่ยวข้องกับการใช้เทคโนโลยีดิจิทัล การศึกษายุทธศาสตร์และนโยบายของหน่วยงาน รวมถึงการรวบรวมข้อมูลปัจจัยที่เกี่ยวข้องทั้งภายในและภายนอกของหน่วยงาน เพื่อนำมาวิเคราะห์จุดแข็ง จุดอ่อน โอกาส และอุปสรรค (SWOT) ด้านเทคโนโลยีดิจิทัลของหน่วยงาน โดยพิจารณาควบคู่ไปกับสถานการณ์ปัจจุบัน และแนวโน้มเทคโนโลยีดิจิทัล จากนั้น จึงทำการจัดการจัดประชุมกลุ่มย่อย (Focus Group) ร่วมกับผู้บริหารและเจ้าหน้าที่ของหน่วยงาน เพื่อรวบรวมข้อมูลระดมความคิด วิเคราะห์สภาพแวดล้อมภายในและภายนอกองค์กร ด้านเทคโนโลยีดิจิทัลของหน่วยงาน (SWOT Analysis) และใช้ประกอบในการกำหนดแผนงานที่เหมาะสมสำหรับหน่วยงานต่อไป

ในการดำเนินงานดังกล่าวข้างต้น ที่ปรึกษาได้สรุปผลการดำเนินงาน รวมถึงบทวิเคราะห์สภาวะแวดล้อมภายในและภายนอกองค์กรด้านเทคโนโลยีดิจิทัลของ อคส. ไว้ ดังนี้

#### ๕.๑. ผลการวิเคราะห์สภาวะแวดล้อมภายในและภายนอกขององค์กรคลังสินค้า

จากการประชุมเชิงปฏิบัติการเพื่อวิเคราะห์สภาพแวดล้อมและศักยภาพด้านเทคโนโลยีดิจิทัล (SWOT Analysis) เมื่อวันที่พฤหัสบดีที่ ๙ กันยายน ๒๕๖๔ ผ่านสื่ออิเล็กทรอนิกส์ (Application Zoom) โดยมีผู้เข้าร่วมประชุมและเจ้าหน้าที่ จำนวนรวมทั้งสิ้น ๓๑ คน โดยการจัดประชุมเชิงปฏิบัติการดังกล่าวมีวัตถุประสงค์ คือ

๑. เพื่อกำหนดจุดอ่อน จุดแข็ง อุปสรรค และโอกาสด้านเทคโนโลยีดิจิทัลของหน่วยงาน
๒. เพื่อนำข้อมูลไปวิเคราะห์ความต้องการใช้ประโยชน์จากระบบเทคโนโลยีดิจิทัล และนำข้อมูลมาประยุกต์ใช้ในการกิจของหน่วยงาน
๓. เพื่อส่งเสริมการมีส่วนร่วมในการกำหนดทิศทางและกรอบการดำเนินงานด้านเทคโนโลยีดิจิทัลของกระทรวงพาณิชย์และหน่วยงานระดับกรมในสังกัดกระทรวงพาณิชย์

การศึกษาวิเคราะห์รวบรวมข้อมูลภายในองค์กรคลังสินค้าจากโครงสร้างหน่วยงาน ยุทธศาสตร์ ภารกิจ การสำรวจ และสัมภาษณ์ สามารถสรุปผลการวิเคราะห์สถานภาพด้านเทคโนโลยี ดิจิทัลภายในองค์กรคลังสินค้าได้เบื้องต้น โดยจะใช้เทคนิคการให้น้ำหนักเพื่อระบุปัจจัยหลัก ซึ่งในการวิเคราะห์ให้แนวคิดในการวิเคราะห์สภาพแวดล้อม (SWOT Analysis)<sup>๑</sup> แล้วสรุปผลการวิเคราะห์ โดยใช้ TOWS Matrix<sup>๒</sup>

SWOT เป็นชื่อย่อมาจากคำว่า Strengths, Weaknesses, Opportunities and Threats ที่มีองค์ประกอบ ในการวิเคราะห์สถานภาพขององค์กร ๔ ส่วน ประกอบด้วย

จุดแข็ง (Strengths) หมายถึง ความสามารถและสถานการณ์ภายในองค์กรที่เป็นบวก หรือการดำเนินงานภายในที่องค์กรทำได้ดี โดยองค์กรสามารถใช้ประโยชน์จากจุดแข็งในการทำงาน เพื่อให้บรรลุวัตถุประสงค์และภารกิจขององค์กรได้

จุดอ่อน (Weaknesses) หมายถึง สถานการณ์ภายในองค์กรที่เป็นลบหรือด้อยความสามารถ หรือการดำเนินงานภายในที่องค์กรทำได้ไม่ดีนัก อันเป็นอุปสรรคที่ทำให้องค์กรไม่สามารถบรรลุ วัตถุประสงค์และภารกิจขององค์กรได้ หรือได้ด้วยความยากลำบากและไม่คุ้มค่า

โอกาส (Opportunities) หมายถึง ปัจจัยและสถานการณ์ภายนอกที่เอื้ออำนวยให้การทำงานขององค์กรบรรลุวัตถุประสงค์ หรือหมายถึงสภาพแวดล้อมภายนอกที่เป็นประโยชน์ต่อการดำเนินการ ขององค์กร

อุปสรรค/ภัยคุกคาม (Threats) หมายถึง ปัจจัยและสถานการณ์ภายนอกที่ขัดขวาง การทำงานขององค์กรไม่ให้เกิดบรรลุวัตถุประสงค์หรือหมายถึงสภาพแวดล้อมภายนอกที่เป็นปัญหา อุปสรรคต่อองค์กร

<sup>๑</sup> การวิเคราะห์สภาพแวดล้อมและศักยภาพเป็นเครื่องมือในการประเมินสถานการณ์สำหรับการประกอบธุรกิจ ซึ่งช่วยให้ผู้บริหาร รู้ถึงจุดแข็งและจุดอ่อนจากสภาพแวดล้อมภายใน มองเห็นโอกาสและอุปสรรคจากสภาพแวดล้อมภายนอก ตลอดจนผลกระทบต่อการ ประกอบธุรกิจทุกประเภท (ที่มา: [https://helsinki.thaiembassy.org/th/page/๖๕๒๐๒-การวิเคราะห์-swot-\(swot-analysis\)? menu=๕f๒๘fef๓๓๘๘๗๗๕๔๒๐๔๗๓๓๓](https://helsinki.thaiembassy.org/th/page/๖๕๒๐๒-การวิเคราะห์-swot-(swot-analysis)?menu=๕f๒๘fef๓๓๘๘๗๗๕๔๒๐๔๗๓๓๓))

<sup>๒</sup> TOWS Matrix คือเครื่องมือทางธุรกิจที่ได้จากต่อยอดกระบวนการวิเคราะห์ปัจจัยสภาพแวดล้อมภายนอกและภายในขององค์กร ที่ได้มาจากการวิเคราะห์ SWOT Analysis แล้วมาทำการจับคู่เข้าด้วยกันเพื่อใช้หาความสัมพันธ์กันเพื่อสร้างกลยุทธ์ (Strategy) ที่เหมาะกับสถานการณ์นั้นเพื่อมาใช้ในองค์กร (ที่มา: <https://www.thinkaboutwealth.com/tows-matrix/>)

### ๕.๑.๑ ผลการวิเคราะห์สถานะแวดล้อมภายในขององค์กรคลังสินค้า

จากการศึกษาวิเคราะห์รวบรวมข้อมูลสถานะแวดล้อมภายในขององค์กรคลังสินค้าทั้งจากโครงสร้างหน่วยงาน ยุทธศาสตร์ ภารกิจ และการสำรวจและสัมภาษณ์ โดยการประเมินสถานการณ์และแนวโน้มภายใน (ปัจจัยภายใน) ที่ปรึกษาใช้เครื่องมือ McKinsey ๗-S<sup>๓</sup> ในการวิเคราะห์ประกอบด้วย ๗ ประเด็น ได้แก่

- ๑) กลยุทธ์ขององค์กร (Strategy)
- ๒) โครงสร้างองค์กร (Structure)
- ๓) บุคลากร (Staff)
- ๔) ระบบงาน (System)
- ๕) ทักษะ (Skills)
- ๖) ลักษณะการทำงาน (Style)
- ๗) ค่านิยม วัฒนธรรมองค์กร (Shared Value)

สามารถสรุปผลการวิเคราะห์สถานภาพด้านเทคโนโลยีดิจิทัลภายใน อคส. ดังนี้

ตารางที่ ๕-๑ ผลการวิเคราะห์สถานภาพด้านเทคโนโลยีดิจิทัลภายใน อคส.

องค์ประกอบหลัก/ตัวแปร	จุดแข็ง/ข้อได้เปรียบ	จุดอ่อน/ปัญหา
กลยุทธ์ขององค์กร (Strategy)	<p>S๑ มีแผนดำเนินการ ช่อม สร้าง เพิ่ม สະສາง เพื่อพัฒนาศักยภาพขององค์กรคลังสินค้าให้เกิดประสิทธิภาพสูงสุดในการหารายได้ และพัฒนาสินทรัพย์ที่มีอยู่ให้ก่อประโยชน์สูงสุด</p> <p>S๒ มียุทธศาสตร์ที่ให้แต่ละสำนักภายในองค์กรคลังสินค้า สามารถหารายได้ได้ด้วยตนเอง</p>	<p>W๑ การถ่ายทอดแผนการพัฒนาเทคโนโลยีดิจิทัลยังไม่ชัดเจนเพื่อให้ทุกหน่วยงานเข้าใจและรับรู้ตรงกัน</p> <p>W๒ ไม่มีนโยบายที่ชัดเจนเรื่องอายุการใช้งานเครื่องคอมพิวเตอร์และอุปกรณ์</p> <p>W๓ แผนบริหารจัดการความเสี่ยงและความปลอดภัยตามมาตรฐานที่กำหนดไม่ครอบคลุมทุกหน่วยงานภายใน อคส.</p>

<sup>๓</sup> McKinsey ๗-S model เป็นเครื่องมือที่ใช้ในการตรวจสอบความสามารถทางการตลาดขององค์กรจากมุมมองที่แตกต่างกัน พัฒนาโดย Tom Peters และ Robert Waterman ระหว่างดำรงตำแหน่งที่ McKinsey & Company ในปี ๑๙๗๐ โดยใช้เพื่อทบทวนประสิทธิภาพขององค์กรในการดำเนินงานด้านการตลาด กำหนดวิธีปรับองค์กรให้ดีที่สุด เพื่อรองรับทิศทางกลยุทธ์ใหม่ และประเมินการเปลี่ยนแปลงที่จำเป็น เพื่อรองรับการเปลี่ยนแปลงแบบดิจิทัลขององค์กร (ที่มา: <https://www.indigital.co.th/mckinsey-7s-model/>)

องค์ประกอบหลัก/ตัวแปร	จุดแข็ง/ข้อได้เปรียบ	จุดอ่อน/ปัญหา
	<p>S๓ มีนโยบายเรื่องการเพิ่มมูลค่าผลิตภัณฑ์ และสร้างโอกาสในการนำเสนอผลิตภัณฑ์ ให้บุคคลภายนอกรู้จัก รวมถึงการสร้างนวัตกรรมใหม่ที่เกี่ยวข้องกับคลังสินค้าเพื่อนำมาให้เกิดประสิทธิภาพเพื่อสามารถแข่งขันกับภาคเอกชนได้</p> <p>S๔ มีแผนยุทธศาสตร์ที่ครอบคลุมเพื่อตอบสนองภารกิจงานหลักและการสนับสนุนการดำเนินงานภายในองค์การคลังสินค้า</p> <p>S๕ มีแผนดำเนินการทดแทนเรื่องเครื่องคอมพิวเตอร์และอุปกรณ์ โดยพิจารณาในรูปแบบการเช่าซื้อแทนการจัดซื้อ เพื่อลดต้นทุนในการจัดซื้อและทำให้มีเครื่องมือที่ทันสมัย</p> <p>S๖ มีนโยบายที่ให้แต่ละสำนักในองค์การคลังสินค้าสามารถหารายได้ ได้ด้วยตัวเอง ออกส. จึงมีแผนพัฒนา Platform ที่เป็นของตัวเองในรูปแบบ e-Commerce เพื่อส่งเสริมภาพลักษณ์สินค้า และสามารถทำการซื้อขายสินค้าของ ออกส. ผ่าน Platform ของ ออกส. เอง</p>	
โครงสร้างองค์กร (Structure)	<p>S๗ มีโครงสร้างองค์กรและการบริหารงานที่ชัดเจน และตอบสนองกับการดำเนินงานตามภารกิจขององค์การคลังสินค้า</p> <p>S๘ มีผู้บริหารระดับสูงและโครงสร้างผู้บริหารระดับสูงรับผิดชอบดูแลงานด้านเทคโนโลยีดิจิทัลขององค์การคลังสินค้าโดยเฉพาะ (Department Chief Information Officer: DCIO)</p> <p>S๙ มีสำนักเทคโนโลยีดิจิทัล เพื่อสนับสนุนการใช้งานเทคโนโลยีดิจิทัล</p>	W๔ อัตรากำลังของบุคลากรด้านดิจิทัลมีจำนวนไม่สอดคล้องกับโครงสร้างและภารกิจ



องค์ประกอบหลัก/ตัวแปร	จุดแข็ง/ข้อได้เปรียบ	จุดอ่อน/ปัญหา
<p>ประเด็นบุคลากร (Staff)</p>	<p>S๑๐ บุคลากรที่เป็นบุคลากรรุ่นใหม่ มีความพร้อมที่จะเรียนรู้ด้านดิจิทัลเพื่อเปลี่ยนผ่านสู่สังคมดิจิทัล</p> <p>S๑๑ บุคลากรมีความพร้อมและความสามารถในการปฏิบัติงานจากภายนอกหรือปฏิบัติงานจากที่บ้าน (Work from Home)</p>	<p>W๕ บุคลากรด้านเทคโนโลยีดิจิทัล มีจำนวนไม่เพียงพอต่อโครงสร้างและภารกิจขององค์การคลังสินค้า</p> <p>W๖ แผนการพัฒนาบุคลากรยังไม่ครอบคลุมครบทุกด้านของสำนักและทุกระดับบุคลากร</p> <p>W๗ มีการขอโอนย้ายบุคลากรจากสำนักเทคโนโลยีดิจิทัลไปสำนักอื่น ๆ จึงทำให้นักเทคโนโลยีดิจิทัลและการสื่อสารมีบุคลากรไม่เพียงพอต่อการปฏิบัติงาน</p> <p>W๘ ขาดบุคลากรที่มีทักษะเรื่องการ Maintenance ระบบเทคโนโลยีดิจิทัล</p> <p>W๙ ขาดบุคลากรที่มีทักษะในวิเคราะห์ข้อมูลได้ เช่น วิเคราะห์เรื่องแนวโน้มการชนะเลิศ จากนั้นนำผลการวิเคราะห์ไปใช้งานในส่วนงานอื่น ๆ เพื่อให้เกิดประโยชน์ได้</p>
<p>ประเด็นด้านระบบงาน (System)</p>	<p>S๑๒ มีอัตราส่วนจำนวนคอมพิวเตอร์ต่อจำนวนบุคลากรที่เพียงพอสำหรับปฏิบัติงาน ณ สำนักงาน</p> <p>S๑๓ มีการพัฒนาระบบไอทีเพื่อปรับปรุงระบบให้ครอบคลุมและมีประสิทธิภาพในการใช้งานมากยิ่งขึ้น</p>	<p>W๑๐ เครื่องคอมพิวเตอร์และอุปกรณ์มีอายุการใช้งานค่อนข้างนาน และมี Spec ต่ำ ทำให้อุปกรณ์ไม่ทันสมัยและไม่ตอบสนองการทำงานในปัจจุบันเท่าที่ควร</p> <p>W๑๑ จำนวนอุปกรณ์สำหรับการปฏิบัติงานจากภายนอกหรือปฏิบัติงานจากที่บ้าน (Work Form Home) มีปริมาณไม่เพียงพอ และยังขาดการอุปกรณ์สนับสนุนอื่น ๆ ที่ต้องใช้สำหรับประชุมออนไลน์ เช่น กล้อง ไมโครโฟน</p> <p>W๑๒ ระบบ ERP ที่ใช้ในปัจจุบัน ยังไม่มีการเชื่อมโยงข้อมูลกันในแต่ละสำนัก</p> <p>W๑๓ เครือข่ายสัญญาณอินเทอร์เน็ตมีความไม่เสถียรของสัญญาณ รวมถึงไม่ครอบคลุมทุกจุดในองค์การคลังสินค้า</p>

องค์ประกอบหลัก/ตัวแปร	จุดแข็ง/ข้อได้เปรียบ	จุดอ่อน/ปัญหา
		<p>W๑๔ ปัจจุบันขั้นตอนการจ่ายเงินสำหรับผู้ประกอบการ ที่เป็นลูกค้าของ อคส. ยังไม่สามารถจ่ายเงินแบบดิจิทัลได้</p> <p>W๑๕ ระบบที่ใช้ในปัจจุบันขององค์กรคลังสินค้า ยังไม่ครอบคลุมกระบวนการทำงานทั้งหมด วิธีการปฏิบัติจึงเป็นการปฏิบัติงานในระบบผสมกับแบบ Manual Process</p> <p>W๑๖ ขาดระบบที่สนับสนุนข้อมูลสำหรับการประกอบการตัดสินใจของผู้บริหาร จึงทำให้การประมวลผลข้อมูลทำได้ช้า</p> <p>W๑๗ ขาดการบูรณาการข้อมูลทั้งภายในและภายนอก อคส.</p>
ทักษะ (Skills)	<p>S๑๔ มีการส่งเสริม ให้มีการอบรมบุคลากร เพื่อเพิ่มทักษะด้านองค์ความรู้ที่เกี่ยวข้องกับธุรกิจขององค์กรคลังสินค้า เช่น เรื่องสินค้าเกษตร</p> <p>S๑๕ มีการส่งเสริมการอบรมทักษะด้านบัญชีให้บุคลากร</p> <p>S๑๖ มีการส่งเสริมบุคลากร ให้ศึกษาวิธีการนำเสนอสินค้าขององค์กรคลังสินค้าให้บุคคลภายนอกรู้จักผ่านช่องทาง Social Network ต่าง ๆ</p>	<p>W๑๘ ขาดการส่งเสริมการพัฒนาทักษะด้านบัญชีให้กับบุคลากรที่เกี่ยวข้องมีความรู้ในเรื่องมาตรฐานของบัญชี</p> <p>W๑๙ ขาดการถ่ายทอดองค์ความรู้ที่เกี่ยวข้องกับองค์การคลังสินค้าจากบุคลากรรุ่นเก่าสู่บุคลากรรุ่นใหม่ในแต่ละสำนัก</p> <p>W๒๐ ขาดการส่งเสริมทักษะบุคลากรในความรู้เรื่อง Supply Chain</p> <p>W๒๑ ขาดการเพิ่มทักษะด้านเทคโนโลยีดิจิทัล ให้แก่บุคลากรเพื่อให้รู้เท่าทันเทรนด์เทคโนโลยีที่มีการเปลี่ยนแปลงตลอดเวลา</p> <p>W๒๒ ขาดการอบรมเพื่อเพิ่มทักษะให้กับบุคลากรด้านการใช้โปรแกรมพื้นฐานเบื้องต้น เพื่อให้บุคลากรแต่ละสำนักๆ สามารถแก้ไขปัญหาเบื้องต้นได้ด้วยตนเอง</p> <p>W๒๓ ขาดทักษะด้านความมั่นคงปลอดภัยทางไซเบอร์ให้กับบุคลากร</p>

องค์ประกอบหลัก/ตัวแปร	จุดแข็ง/ข้อได้เปรียบ	จุดอ่อน/ปัญหา
		<p>W๒๔ ขาดการส่งเสริมการเรียนรู้กฎหมายและกฎระเบียบที่เกี่ยวข้องกับเทคโนโลยีดิจิทัล เช่น ความมั่นคงปลอดภัยทางไซเบอร์การคุ้มครองข้อมูลส่วนบุคคล</p> <p>W๒๕ ขาดการส่งเสริมทักษะด้านการตรวจสอบภายในที่เกี่ยวข้องกับเทคโนโลยีดิจิทัล ให้กับบุคลากรที่ในสำนักตรวจสอบภายใน</p>
ลักษณะการทำงาน (Style)	<p>S๑๗ มีการปรับตัวสามารถใช้เทคโนโลยีดิจิทัลได้มาก ตัวอย่างเช่น การปรับตัวเพื่อใช้เทคโนโลยีในช่วงสถานการณ์การแพร่ระบาดของไวรัสโคโรนา ๒๐๑๙ (COVID-๑๙)</p> <p>S๑๘ มีการรักษาความปลอดภัยของข้อมูลมีการจัดลำดับชั้นความลับข้อมูล ข้อมูลที่สามารถเผยแพร่ได้หรือไม่สามารถเผยแพร่ได้</p> <p>S๑๙ ผู้บริหารให้ความสำคัญและสนับสนุนการนำเทคโนโลยีดิจิทัลมาใช้งาน เพื่อตอบสนองภารกิจขององค์การคลังสินค้า</p>	<p>W๒๖ มีระบบงานเป็นลำดับขั้นตอน แต่มีบางขั้นตอนที่เป็นคอขวดในบางสำนัก ทำให้บางงานเกิดความล่าช้า</p> <p>W๒๗ การบริหารงานมีหลายขั้นตอน แต่ละขั้นตอนต้องใช้เวลาดังนั้นในการขออนุมัติแผนหรืองบประมาณ ทำให้ต้องผ่านกระบวนการหลายขั้นตอน ทำให้การอนุมัติล่าช้า เช่น การขออนุมัติงบประมาณเกี่ยวข้องกับเทคโนโลยีดิจิทัลจึงทำให้ไม่ทันการทำเทคโนโลยีเก่าไปแล้ว</p> <p>W๒๘ การรักษาความปลอดภัยของข้อมูลยังไม่ได้เป็นแบบแผนและวิธีปฏิบัติที่ชัดเจนเท่าที่ควร</p> <p>W๒๙ การขับเคลื่อนการดำเนินงานโครงการในบางครั้งเกิดจากการติดตามจากผู้บริหาร หากผู้บริหารติดภารกิจ ไม่สามารถติดตามโครงการได้อย่างใกล้ชิด ส่งผลให้โครงการขับเคลื่อนไปได้ช้า</p>

องค์ประกอบหลัก/ตัวแปร	จุดแข็ง/ข้อได้เปรียบ	จุดอ่อน/ปัญหา
<p>ค่านิยม วัฒนธรรมองค์กร (Shared Value)</p>	<p>S๒๐ มีค่านิยมการทำงานที่เน้นความโปร่งใส ปราศจากการคอร์รัปชัน</p> <p>S๒๑ มีค่านิยมองค์กรที่ชัดเจน (SPRITE)</p> <p>S = Service มีใจรักการบริการ</p> <p>P = Positive Thinking มีความคิดเชิงบวก</p> <p>R = Reform คิดใหม่ ทำใหม่</p> <p>I = Integrity &amp; Transparency มีความซื่อสัตย์และโปร่งใส</p> <p>T = Teamwork การทำงานเป็นทีม</p> <p>E = Expertise มีความเชี่ยวชาญ</p>	<p>W๓๐ บุคลากรมีความเชื่อมั่นในนโยบายและแนวทางปฏิบัติงานค่อนข้างน้อย เนื่องจากมีการเปลี่ยนแปลงผู้บริหารบ่อยส่งผลให้มีกระทบต่อการปฏิบัติงานและภาพรวมขององค์กร</p>

## ๕.๑.๒ ผลการวิเคราะห์สภาวะแวดล้อมภายนอกขององค์กรคลังสินค้า

จากการศึกษา สํารวจและรวบรวมข้อมูลสภาวะแวดล้อมภายนอกขององค์กรคลังสินค้าจากผู้ที่เกี่ยวข้อง (Stakeholders) เช่น ยุทธศาสตร์ชาติ ระยะ ๒๐ ปี (พ.ศ. ๒๕๖๑ - ๒๕๘๐) แผนปฏิรูปประเทศ (พ.ศ. ๒๕๖๑ - ๒๕๖๕) (ร่าง) แผนพัฒนาเศรษฐกิจและสังคมแห่งชาติ ฉบับที่ ๑๓ แผนพัฒนาเศรษฐกิจและสังคมแห่งชาติ ฉบับที่ ๑๒ แผนพัฒนาดิจิทัลเพื่อเศรษฐกิจและสังคม (๒๐ ปี) (พ.ศ. ๒๕๖๑ - ๒๕๘๐) แผนปฏิบัติการด้านดิจิทัลเพื่อเศรษฐกิจและสังคมระยะ ๕ ปี (พ.ศ. ๒๕๖๑ - ๒๕๖๕) และเกณฑ์คุณภาพการบริหารจัดการภาครัฐ ๔.๐ (PMQA ๔.๐) รวมทั้งกฎหมายด้านเทคโนโลยีดิจิทัลที่เกี่ยวข้อง ตลอดจนแนวโน้มของเทคโนโลยีดิจิทัลใหม่ และอื่น ๆ ที่เกี่ยวข้อง ฯลฯ

โดยได้ทำการวิเคราะห์สภาพแวดล้อมภายนอกทั้งด้านโอกาสและอุปสรรคขององค์กรคลังสินค้า ตามหลักการ SPELT - En<sup>๔</sup> ในการวิเคราะห์ เพื่อทำความเข้าใจเกี่ยวกับภาพรวมของสภาพแวดล้อมภายนอกทั้งด้านโอกาสและอุปสรรค หลักการดังกล่าวประกอบด้วย ๖ ประเด็นประกอบด้วย

- ๑) ด้านสังคม (Social: S)
- ๒) ด้านการเมือง (Politics: P)
- ๓) ด้านเศรษฐกิจ (Economics: E)
- ๔) ด้านกฎหมาย (Legal: L)
- ๕) ด้านเทคโนโลยี (Technology: T)
- ๖) ด้านสิ่งแวดล้อม (Environment: En)

สามารถสรุปผลการวิเคราะห์สถานการณ์ด้านเทคโนโลยีดิจิทัลขององค์กรคลังสินค้ากับหน่วยงานภายนอกหรือนโยบายต่าง ๆ ที่สำคัญของประเทศในประเด็นต่าง ๆ ที่สำคัญได้ ดังนี้

---

<sup>๔</sup> SPELT-En คือเครื่องมือที่ใช้สำหรับการวิเคราะห์แนวโน้มของตลาด และวิเคราะห์ภาพรวมของธุรกิจในอนาคต โดยอาศัยข้อมูลของการเปลี่ยนแปลงของปัจจัยภายนอกต่างๆ ที่เราไม่สามารถควบคุมได้ (ที่มา: <http://pmcexpert.com/bcg-matrix/>) โดยมีรากฐานมาจาก PEST Analysis และเพิ่มการวิเคราะห์ด้าน Legal และ Environment เพิ่มเติม (ที่มา: <https://blog.oxfordcollegeofmarketing.com/๒๐๑๖/๐๖/๓๐/ pestel-analysis/> และ <https://www.business-to-you.com/scanning-the-environment-pestel-analysis/>)

ตารางที่ ๕-๒ ผลการวิเคราะห์สถานการณ์ภาพด้านเทคโนโลยีดิจิทัลของ อคส. กับหน่วยงานภายนอก

องค์ประกอบหลัก/ตัวแปร	โอกาส	อุปสรรค
ด้านสังคม	<p>O๑ ผู้บริโภคใช้งาน Platform Online ในการซื้อขายสินค้ามากขึ้น</p> <p>O๒ ประชาชนมีการใช้งานอินเทอร์เน็ต เพื่อให้ข้อมูลต่าง ๆ อย่างแพร่หลาย</p>	
ด้านการเมือง	<p>O๓ นโยบายของภาครัฐ ผลักดันให้มีการบูรณาการข้อมูล และปรับเปลี่ยนสู่ระบบดิจิทัล โดยใช้เทคโนโลยีที่ทันสมัย</p> <p>O๔ การมีนโยบายรัฐบาลในการ ผลักดันประเทศให้เป็นประเทศ แห่งนวัตกรรม (Innovation Nation) และขับเคลื่อนระบบ ราชการในบริบทไทยแลนด์ ๔.๐ ส่งผลต่อการขออนุมัติโครงการ หรืองบประมาณสำหรับ ดำเนินงานด้านเทคโนโลยีดิจิทัล</p> <p>O๕ มีความพยายามที่จะปรับ หน่วยงานให้สอดคล้องกับ แผนนโยบายของรัฐบาล คือ E-Government โดยนำ เทคโนโลยีดิจิทัลมาใช้เพิ่ม ประสิทธิภาพการดำเนินงาน มากขึ้น</p>	<p>T๑ จากความไม่มั่นคงทางการ เมือง จะส่งผลกระทบต่อ การบริหารจัดการของหน่วยงาน ภาครัฐ</p> <p>T๒ งบประมาณการบริหาร จัดการ ของรัฐบาลอาจไม่ เพียงพอ เนื่องจากการบริหาร จัดการที่ไม่เหมาะสม</p> <p>T๓ รัฐบาลยังไม่มีโครงการ ในการสนับสนุนสินค้าทาง การเกษตรอย่างเป็นรูปธรรม</p>
ด้านเศรษฐกิจ		<p>T๔ ภาวะทางเศรษฐกิจที่หดตัว ส่งผลให้งบประมาณส่วนที่ได้ จากการดำเนินกิจการของ อคส. ลดน้อยลง</p> <p>T๕ บุคลากรด้านเทคโนโลยีดิจิทัล มีจำนวนจำกัด อีกทั้ง บริษัทเอกชนมีอัตราเงินเดือน ที่สูงกว่าส่วนราชการจึงไม่ ค่อยมีผู้สนใจมาปฏิบัติงาน ส่วนราชการ</p>

องค์ประกอบหลัก/ตัวแปร	โอกาส	อุปสรรค
ด้านกฎหมาย	<p>O๖ มีกฎหมายที่ส่งเสริมต่อการเป็นรัฐบาลดิจิทัล เช่น พ.ร.บ. การบริหารงานและการให้บริการภาครัฐผ่านระบบดิจิทัล พ.ศ. ๒๕๖๒</p>	<p>T๖ ขาดความชัดเจน แนวทางการปฏิบัติการใช้งานเทคโนโลยีดิจิทัล ภายใต้กฎหมาย เช่น กฎหมายธุรกรรมทางอิเล็กทรอนิกส์ ระบุว่าข้อมูลที่อยู่ในรูปแบบอิเล็กทรอนิกส์มีผลเทียบเท่ากับข้อมูลในรูปแบบกระดาษ แต่ในกระบวนการขึ้นศาลสามารถใช้เอกสารอิเล็กทรอนิกส์ได้หรือไม่</p> <p>T๗ ระเบียบในการจัดซื้อจัดหา ครุภัณฑ์งบประมาณไม่เอื้ออำนวยต่อการได้วัสดุ ครุภัณฑ์ที่มีคุณภาพ</p>
ด้านเทคโนโลยี	<p>O๗ ปัจจุบันมีสื่อ Social Media หลากหลายและเข้าถึงได้ง่าย สามารถนำมาเป็นช่องทางในการประสานงานหรือรับส่งข่าวสารได้อย่างรวดเร็ว</p> <p>O๘ ปัจจุบันมี Platform ที่รองรับการทำ การจองสินค้าออนไลน์ได้หลายช่องทาง</p> <p>O๙ มีเทคโนโลยีที่สนับสนุนการบูรณาการข้อมูลและการวิเคราะห์ข้อมูลหลากหลายประเภท และนำมาประยุกต์ใช้ได้ง่าย</p> <p>O๑๐ มีเทคโนโลยีใหม่รองรับการให้บริการเพิ่มมากขึ้น เช่น Chat Bot เป็นต้น</p>	<p>T๘ ปัจจุบันมีภัยคุกคามทางเทคโนโลยีดิจิทัลเพิ่มมากขึ้น</p>
ด้านสิ่งแวดล้อม	<p>O๑๑ การแพร่ระบาดของไวรัสโคโรนา ๒๐๑๙ (COVID-๑๙) ทำให้เกิดการนำเทคโนโลยีมาประยุกต์ใช้ในการทำงาน และการให้บริการมากขึ้น เพื่อรองรับการทำงานรูปแบบ Online หรือการทำงานนอกสถานที่ทำงาน</p>	<p>T๙ สถานการณ์การแพร่ระบาดของไวรัสโคโรนา ๒๐๑๙ (COVID-๑๙) ทำให้ไม่สามารถดำเนินกิจกรรมได้อย่างปกติ</p>

### ๕.๑.๓ สรุปผลคะแนนจากการประชุมกลุ่มย่อย (Focus Group) ครั้งที่ ๑

จากการประชุมกลุ่มย่อย (Focus Group) เพื่อวิเคราะห์สถานภาพด้านเทคโนโลยีดิจิทัลของออส. ซึ่งได้มีการจัดทำแบบสำรวจ (Poll) ผ่าน Application Zoom เพื่อให้ผู้เข้าร่วมประชุมร่วมกันระบุค่าถ่วงน้ำหนักของปัจจัยทั้งจุดอ่อน จุดแข็ง อุปสรรค และโอกาส (ถ้ามี) โดยมีระดับคะแนน ๑-๕ คะแนน โดยสามารถหาค่าเฉลี่ยได้ แสดงดังตารางที่ ๕-๓ ถึง ตารางที่ ๕-๖

ตารางที่ ๕-๓ จุดแข็ง/ข้อได้เปรียบ

องค์ประกอบหลัก/ตัวแปร	จุดแข็ง/ข้อได้เปรียบ	ค่าน้ำหนักเฉลี่ย (๑-๕)
กลยุทธ์ขององค์กร (Strategy)	S๑ มีแผนดำเนินการ ช่อม สร้าง เพิ่ม สะสม เพื่อพัฒนาศักยภาพขององค์กรคลังสินค้าให้เกิดประสิทธิผลสูงสุด ในด้านการหารายได้ และพัฒนาสินทรัพย์ที่มีอยู่ให้ก่อประโยชน์สูงสุด	๔.๐๙
	S๒ มียุทธศาสตร์ที่ให้แต่ละสำนัก ภายในองค์กรคลังสินค้าสามารถหารายได้ ได้ด้วยตนเอง	๓.๐๙
	S๓ มีนโยบายเรื่องการเพิ่มมูลค่าผลิตภัณฑ์ และสร้างโอกาสในการนำเสนอผลิตภัณฑ์ ให้บุคคลภายนอกรู้จัก รวมถึงการสร้างนวัตกรรมใหม่ที่เกี่ยวข้องกับคลังสินค้าเพื่อนำมาให้เกิดประสิทธิภาพ เพื่อสามารถแข่งขันกับภาคเอกชนได้	๓.๗๓
	S๔ มีแผนยุทธศาสตร์ที่ครอบคลุมเพื่อตอบสนองภารกิจงานหลัก และการสนับสนุนการดำเนินงานภายในองค์กรคลังสินค้า	๓.๔๕
	S๕ มีแผนดำเนินการทดแทนเรื่องเครื่องคอมพิวเตอร์และอุปกรณ์ โดยพิจารณาในรูปแบบการเช่าซื้อแทนการจัดซื้อ เพื่อลดต้นทุนในการจัดซื้อและทำให้มีเครื่องมือที่ทันสมัย	๓.๗๗
	S๖ มีนโยบายที่ให้แต่ละสำนักฯ ในองค์กรคลังสินค้าสามารถหารายได้ ได้ด้วยตัวเอง ออส. จึงมีแผนพัฒนา Platform ที่เป็นของตัวเองในรูปแบบ e-Commerce เพื่อส่งเสริมภาพลักษณ์สินค้า และสามารถทำการซื้อขายสินค้าของ ออส. ผ่าน Platform ของ ออส. เอง	๓.๕๐
โครงสร้างองค์กร (Structure)	S๗ มีโครงสร้างองค์กรและการบริหารงานที่ชัดเจน และตอบสนองกับการดำเนินงานตามภารกิจขององค์กรคลังสินค้า	๓.๔๒
	S๘ มีผู้บริหารระดับสูงและโครงสร้างผู้บริหารระดับสูงรับผิดชอบดูแลงานด้านเทคโนโลยีดิจิทัลขององค์กรคลังสินค้าโดยเฉพาะ (Department Chief Information Officer: DCIO)	๓.๖๓
	S๙ มีสำนักเทคโนโลยีดิจิทัล เพื่อสนับสนุนการใช้งานเทคโนโลยีและสารสนเทศ	๔.๐๐



องค์ประกอบหลัก/ตัวแปร	จุดแข็ง/ข้อได้เปรียบ	ค่าน้ำหนักเฉลี่ย (๑-๕)
บุคลากร (Staff)	S๑๐ บุคลากรที่เป็นบุคลากรรุ่นใหม่ มีความพร้อมที่จะเรียนรู้ด้านดิจิทัล เพื่อเปลี่ยนผ่านสู่สังคมดิจิทัล	๓.๖๘
	S๑๑ บุคลากรมีความพร้อมและความสามารถในการปฏิบัติงานจากภายนอก หรือปฏิบัติงานจากที่บ้าน (Work from Home)	๓.๕๐
ระบบงาน (System)	S๑๒ มีอัตราส่วนจำนวนคอมพิวเตอร์ต่อจำนวนบุคลากรที่เพียงพอสำหรับปฏิบัติงาน ณ สำนักงาน	๓.๗๓
	S๑๓ มีการพัฒนาระบบไอทีเพื่อปรับปรุงระบบให้ครอบคลุมและมีประสิทธิภาพในการใช้งานมากยิ่งขึ้น	๓.๑๔
ทักษะ (Skills)	S๑๔ มีการส่งเสริม ให้มีการอบรมบุคลากร เพื่อเพิ่มทักษะด้านองค์ความรู้ที่เกี่ยวข้องกับธุรกิจขององค์กรคลังสินค้า เช่น เรื่องสินค้าเกษตร	๓.๕๗
	S๑๕ มีการส่งเสริมการอบรมทักษะด้านบัญชีให้บุคลากร	๓.๐๐
	S๑๖ มีการส่งเสริมบุคลากร ให้ศึกษาวิธีการนำเสนอสินค้าของ อคส. ให้บุคคลภายนอกรู้จักผ่านช่องทาง Social Network ต่าง ๆ	๓.๒๙
ลักษณะการทำงาน (Style)	S๑๗ มีการปรับตัวสามารถใช้เทคโนโลยีดิจิทัลได้มาก ตัวอย่าง เช่น การปรับตัวเพื่อใช้เทคโนโลยีในช่วงสถานการณ์การแพร่ระบาดของไวรัสโคโรนา ๒๐๑๙ (COVID-๑๙)	๓.๖๑
	S๑๘ มีการรักษาความปลอดภัยของข้อมูล มีการจัดลำดับชั้นความลับข้อมูล ข้อมูลที่สามารถเผยแพร่ได้หรือไม่สามารถเผยแพร่ได้	๓.๓๕
	S๑๙ ผู้บริหารให้ความสำคัญและสนับสนุนการนำเทคโนโลยีดิจิทัลมาใช้งานเพื่อตอบสนองภารกิจขององค์กรคลังสินค้า	๓.๔๓
ค่านิยม วัฒนธรรมองค์กร (Shared Value)	S๒๐ มีค่านิยมการทำงานที่เน้นความโปร่งใส ปราศจากการคอร์รัปชัน	๓.๗๘
	S๒๑ มีค่านิยมองค์กรที่ชัดเจน (SPRITE) S = Service มีใจรักการบริการ P = Positive Thinking มีความคิดเชิงบวก R = Reform คิดใหม่ ทำใหม่ I = Integrity & Transparency มีความซื่อสัตย์และโปร่งใส T = Teamwork การทำงานเป็นทีม E = Expertise มีความเชี่ยวชาญ	๓.๘๓
<b>คะแนนเฉลี่ย</b>		<b>๓.๕๕</b>

ตารางที่ ๕-๔ จุดอ่อน/ปัญหา

องค์ประกอบหลัก/ตัวแปร	จุดอ่อน/ปัญหา	ค่าน้ำหนักเฉลี่ย (๑-๕)
กลยุทธ์องค์กร (Strategy)	W๑ การถ่ายทอดแผนการพัฒนาเทคโนโลยีดิจิทัลยังไม่ชัดเจน เพื่อให้ทุกหน่วยงานเข้าใจและรับรู้ตรงกัน	๓.๒๗
	W๒ ไม่มีนโยบายที่ชัดเจนเรื่องอายุการใช้งานเครื่องคอมพิวเตอร์และอุปกรณ์	๓.๖๔
	W๓ แผนบริหารจัดการความเสี่ยงและความปลอดภัยตามมาตรฐานที่กำหนด ไม่ครอบคลุมทุกหน่วยงานภายใน องค์กร.	๓.๒๗
โครงสร้างองค์กร (Structure)	W๔ อัตรากำลังของบุคลากรด้านดิจิทัลมีจำนวนไม่สอดคล้องกับโครงสร้างและภารกิจ	๔.๔๑
บุคลากร (Staff)	W๕ บุคลากรด้านเทคโนโลยีดิจิทัล มีจำนวนไม่เพียงพอต่อโครงสร้างและภารกิจขององค์กรคลังสินค้า	๔.๕๗
	W๖ แผนการพัฒนาบุคลากรยังไม่ครอบคลุมครบทุกด้านของสำนักและทุกระดับบุคลากร	๔.๐๕
	W๗ มีการขอย้ายบุคลากรจากสำนักเทคโนโลยีดิจิทัลไปสำนักอื่นๆ จึงทำให้สำนักเทคโนโลยีดิจิทัลและการสื่อสารมีบุคลากรไม่เพียงพอต่อการปฏิบัติงาน	๔.๖๒
	W๘ ขาดบุคลากรที่มีทักษะเรื่องการMaintenance ระบบเทคโนโลยีดิจิทัล	๔.๓๘
	W๙ ขาดบุคลากรที่มีทักษะในวิเคราะห์ข้อมูลได้ เช่น วิเคราะห์เรื่องแนวโน้มการขนส่ง จากนั้นนำผลการวิเคราะห์ไปใช้งานในส่วนงานอื่น ๆ เพื่อให้เกิดประโยชน์ได้	๔.๔๓
	ระบบงาน (System)	W๑๐ เครื่องคอมพิวเตอร์และอุปกรณ์มีอายุการใช้งานค่อนข้างนานและมี Spec ต่ำ ทำให้อุปกรณ์ไม่ทันสมัยและไม่ตอบสนองการทำงานในปัจจุบันเท่าที่ควร
W๑๑ จำนวนอุปกรณ์สำหรับการปฏิบัติงานจากภายนอกหรือปฏิบัติงานจากที่บ้าน (Work Form Home) มีปริมาณไม่เพียงพอ และยังขาดการอุปกรณ์สนับสนุนอื่น ๆ ที่ต้องใช้สำหรับประชุมออนไลน์ เช่น กล้อง ไมโครโฟน		๔.๕๒
W๑๒ ระบบ ERP ที่ใช้ในปัจจุบัน ยังไม่มีการเชื่อมโยงข้อมูลกันในแต่ละสำนัก		๓.๖๒
W๑๓ เครือข่ายสัญญาณอินเทอร์เน็ตมีความไม่เสถียรของสัญญาณ รวมถึงไม่ครอบคลุมทุกจุดในองค์กรคลังสินค้า		๓.๙๐
W๑๔ ปัจจุบันขั้นตอนการจ่ายเงิน สำหรับผู้ประกอบการ ที่เป็นลูกค้าขององค์กรคลังสินค้า ยังไม่สามารถจ่ายเงินแบบดิจิทัลได้		๓.๘๑
W๑๕ ระบบที่ใช้ในปัจจุบันขององค์กรคลังสินค้า ยังไม่ครอบคลุมกระบวนการทำงานทั้งหมด วิธีการปฏิบัติจึงเป็นการปฏิบัติงานในระบบผสมกับแบบ Manual Process		๔.๔๘

องค์ประกอบหลัก/ตัวแปร	จุดอ่อน/ปัญหา	ค่าน้ำหนักเฉลี่ย (๑-๕)
	W๑๖ ขาดระบบที่สนับสนุนข้อมูลสำหรับการประกอบการตัดสินใจของผู้บริหาร จึงทำให้การประมวลผลข้อมูลทำได้ช้า	๔.๑๔
	W๑๗ ขาดการบูรณาการข้อมูลทั้งภายในและภายนอก องค์กร.	๔.๒๙
ทักษะ (Skills)	W๑๘ ขาดการส่งเสริมการพัฒนาทักษะด้านบัญชีให้กับบุคลากรที่เกี่ยวข้องมีความรู้ในเรื่องมาตรฐานของบัญชี	๓.๙๕
	W๑๙ ขาดการถ่ายทอดองค์ความรู้ที่เกี่ยวข้องกับองค์การคลังสินค้าจากบุคลากรรุ่นเก่าสู่บุคลากรรุ่นใหม่ในแต่ละสำนัก	๔.๐๕
	W๒๐ ขาดการส่งเสริมทักษะบุคลากร ในความรู้เรื่อง Supply Chain	๔.๐๕
	W๒๑ ขาดการเพิ่มทักษะด้านเทคโนโลยีดิจิทัล ให้แก่บุคลากร เพื่อให้รู้เท่าทันเทรนด์เทคโนโลยีที่มีการเปลี่ยนแปลงตลอดเวลา	๔.๑๑
	W๒๒ ขาดการอบรมเพื่อเพิ่มทักษะให้กับบุคลากรด้านการใช้โปรแกรมพื้นฐานเบื้องต้น เพื่อให้บุคลากรแต่ละสำนักสามารถแก้ไขปัญหาเบื้องต้นได้ด้วยตนเอง	๔.๐๐
	W๒๓ ขาดทักษะด้านความมั่นคงปลอดภัยทางไซเบอร์ให้กับบุคลากร	๔.๐๕
	W๒๔ ขาดการส่งเสริมการเรียนรู้กฎหมายและกฎระเบียบที่เกี่ยวข้องกับเทคโนโลยีดิจิทัล เช่น ความมั่นคงปลอดภัยทางไซเบอร์การคุ้มครองข้อมูลส่วนบุคคล	๓.๙๕
	W๒๕ ขาดการส่งเสริมทักษะด้านการตรวจสอบภายในที่เกี่ยวข้องกับเทคโนโลยีดิจิทัล ให้กับบุคลากรที่ในสำนักตรวจสอบภายใน	๓.๘๔
ลักษณะการทำงาน (Style)	W๒๖ มีระบบงานเป็นลำดับขั้นตอน แต่มีบางขั้นตอนที่เป็นคอขวดในบางสำนัก ทำให้บางงานเกิดความล่าช้า	๔.๐๐
	W๒๗ การบริหารงานมีหลายขั้นตอน แต่ละขั้นตอนต้องใช้เวลา ดังนั้นในการขออนุมัติแผนหรืองบประมาณ ทำให้ต้องผ่านกระบวนการหลายขั้นตอน ทำให้การอนุมัติล่าช้า เช่น การขออนุมัติงบประมาณเกี่ยวข้องกับเทคโนโลยีดิจิทัลจึงทำให้ไม่ทันการทำให้เทคโนโลยีเก่าไปแล้ว	๔.๑๙
	W๒๘ การรักษาความปลอดภัยของข้อมูลยังไม่ได้เป็นแบบแผน และวิธีปฏิบัติที่ชัดเจนเท่าที่ควร	๔.๐๖
	W๒๙ การขับเคลื่อนการดำเนินงานโครงการในบางครั้งเกิดจากการติดตามจากผู้บริหาร หากผู้บริหารติดภารกิจ ไม่สามารถติดตามโครงการได้อย่างใกล้ชิด ส่งผลให้โครงการขับเคลื่อนไปได้ช้า	๔.๐๖

องค์ประกอบหลัก/ตัวแปร	จุดอ่อน/ปัญหา	ค่าน้ำหนักเฉลี่ย (๑-๕)
ค่านิยม วัฒนธรรมองค์กร (Shared Value)	W๓๐ บุคลากรมีความเชื่อมั่นในนโยบายและแนวทางปฏิบัติงานค่อนข้างน้อย เนื่องจากมีการเปลี่ยนแปลงผู้บริหารบ่อย ส่งผลให้มีกระทบต่อการปฏิบัติงาน และภาพรวมขององค์กร	๓.๖๕
<b>คะแนนเฉลี่ย</b>		<b>๔.๐๗</b>

ตารางที่ ๕-๕ โอกาส

องค์ประกอบหลัก/ตัวแปร	โอกาส	ค่าน้ำหนักเฉลี่ย (๑-๕)
ด้านสังคม	O๑ ผู้บริโภคใช้งาน Platform Online ในการซื้อขายสินค้ามากขึ้น	๔.๔๔
	O๒ ประชาชนมีการใช้งานอินเทอร์เน็ตเพื่อให้ข้อมูลต่าง ๆ อย่างแพร่หลาย	๔.๖๓
ด้านการเมือง	O๓ นโยบายของภาครัฐ ผลักดันให้มีการบูรณาการข้อมูล และปรับเปลี่ยนสู่ระบบดิจิทัล โดยใช้เทคโนโลยีที่ทันสมัย	๔.๐๖
	O๔ การมีนโยบายรัฐบาลในการผลักดันประเทศให้เป็นประเทศแห่งนวัตกรรม (Innovation Nation) และขับเคลื่อนระบบราชการในบริบทไทยแลนด์ ๔.๐ ส่งผลต่อการขออนุมัติโครงการหรืองบประมาณสำหรับดำเนินงานด้านเทคโนโลยีดิจิทัล	๓.๘๙
	O๕ มีความพยายามที่จะปรับหน่วยงานให้สอดคล้องกับแนวนโยบายของรัฐบาลคือ E-Government โดยนำเทคโนโลยีดิจิทัลมาใช้เพิ่มประสิทธิภาพการดำเนินงานมากขึ้น	๓.๘๙
ด้านกฎหมาย	O๖ มีกฎหมายที่ส่งเสริมต่อการเป็นรัฐบาลดิจิทัล เช่น พ.ร.บ. การบริหารงานและการให้บริการภาครัฐผ่านระบบดิจิทัล พ.ศ. ๒๕๖๒	๓.๘๙
ด้านเทคโนโลยี	O๗ ปัจจุบันมีสื่อ Social Media ที่หลากหลายและเข้าถึงได้ง่าย สามารถนำมาเป็นช่องทางในการประสานงานหรือรับส่งข่าวสารได้อย่างรวดเร็ว	๔.๗๑
	O๘ ปัจจุบันมี Platform ที่รองรับการทำการจำหน่ายสินค้าออนไลน์ได้หลายช่องทาง	๔.๖๕
	O๙ มีเทคโนโลยีที่สนับสนุนการบูรณาการข้อมูลและการวิเคราะห์ข้อมูลหลากหลายประเภท และนำมาประยุกต์ใช้ได้ง่าย	๔.๒๙
	O๑๐ มีเทคโนโลยีใหม่รองรับการให้บริการเพิ่มมากขึ้น เช่น Chat Bot เป็นต้น	๔.๕๙
ด้านสิ่งแวดล้อม	O๑๑ การแพร่ระบาดของไวรัสโคโรนา ๒๐๑๙ (COVID-๑๙) ทำให้เกิดการนำเทคโนโลยีมาประยุกต์ใช้ในการทำงาน และการให้บริการมากขึ้น เพื่อรองรับการทำงานรูปแบบ Online หรือการทำงานนอกสถานที่ทำงาน	๔.๘๗
<b>คะแนนเฉลี่ย</b>		<b>๔.๓๕</b>

ตารางที่ ๕-๖ อุปสรรค

องค์ประกอบหลัก/ตัวแปร	โอกาส	ค่าน้ำหนักเฉลี่ย (๑-๕)
ด้านการเมือง	T๑ จากความไม่มั่นคงทางการเมือง จะส่งผลกระทบต่อการบริหารจัดการของหน่วยงานภาครัฐ	๔.๒๕
	T๒ งบประมาณการบริหารจัดการ ของรัฐบาลอาจไม่เพียงพอ เนื่องจากการบริหารจัดการที่ไม่เหมาะสม	๓.๘๘
	T๓ รัฐบาลยังไม่มีโครงการในการสนับสนุนสินค้าทางการเกษตร อย่างเป็นรูปธรรม	๔.๑๓
ด้านเศรษฐกิจ	T๔ ภาวะทางเศรษฐกิจที่หดตัว ส่งผลให้งบประมาณส่วนที่ได้จากการดำเนินกิจการของ อคส. ลดน้อยลง	๓.๗๕
	T๕ บุคลากรด้านเทคโนโลยีดิจิทัลมีจำนวนจำกัด อีกทั้งบริษัทเอกชนมีอัตราเงินเดือนที่สูงกว่าส่วนราชการจึงไม่ค่อยมีผู้สนใจมาปฏิบัติงานส่วนราชการ	๔.๖๙
ด้านกฎหมาย	T๖ ขาดความชัดเจน แนวทางการปฏิบัติการใช้งานเทคโนโลยีดิจิทัล ภายใต้กฎหมาย เช่น กฎหมายธุรกรรมทางอิเล็กทรอนิกส์ ระบุว่าข้อมูลที่อยู่ในรูปแบบอิเล็กทรอนิกส์มีผลเทียบเท่ากับข้อมูลในรูปแบบกระดาษ แต่ในกระบวนการขึ้นศาลสามารถใช้เอกสารอิเล็กทรอนิกส์ได้หรือไม่	๔.๒๒
	T๗ ระเบียบในการจัดซื้อ จัดหาครุภัณฑ์งบประมาณ ไม่เอื้ออำนวยต่อการได้วัสดุครุภัณฑ์ที่มีคุณภาพ	๔.๐๐
ด้านเทคโนโลยี	T๘ ปัจจุบันมีภัยคุกคามทางเทคโนโลยีดิจิทัลเพิ่มมากขึ้น	๔.๓๘
ด้านสิ่งแวดล้อม	T๙ สถานการณ์การแพร่ระบาดของไวรัสโคโรนา ๒๐๑๙ (COVID-๑๙) ทำให้ไม่สามารถดำเนินกิจกรรมได้อย่างปกติ	๔.๘๘
<b>คะแนนเฉลี่ย</b>		<b>๔.๒๔</b>

จากค่าน้ำหนักเฉลี่ยข้างต้น สามารถวิเคราะห์และประมวลผลเพื่อกำหนดกลยุทธ์ของแผนปฏิบัติการดิจิทัลเป็นกราฟได้ ดังนี้

ผลการวิเคราะห์สถานะแวดล้อมภายในและภายนอก  
ด้านเทคโนโลยีดิจิทัลขององค์กรคลังสินค้า

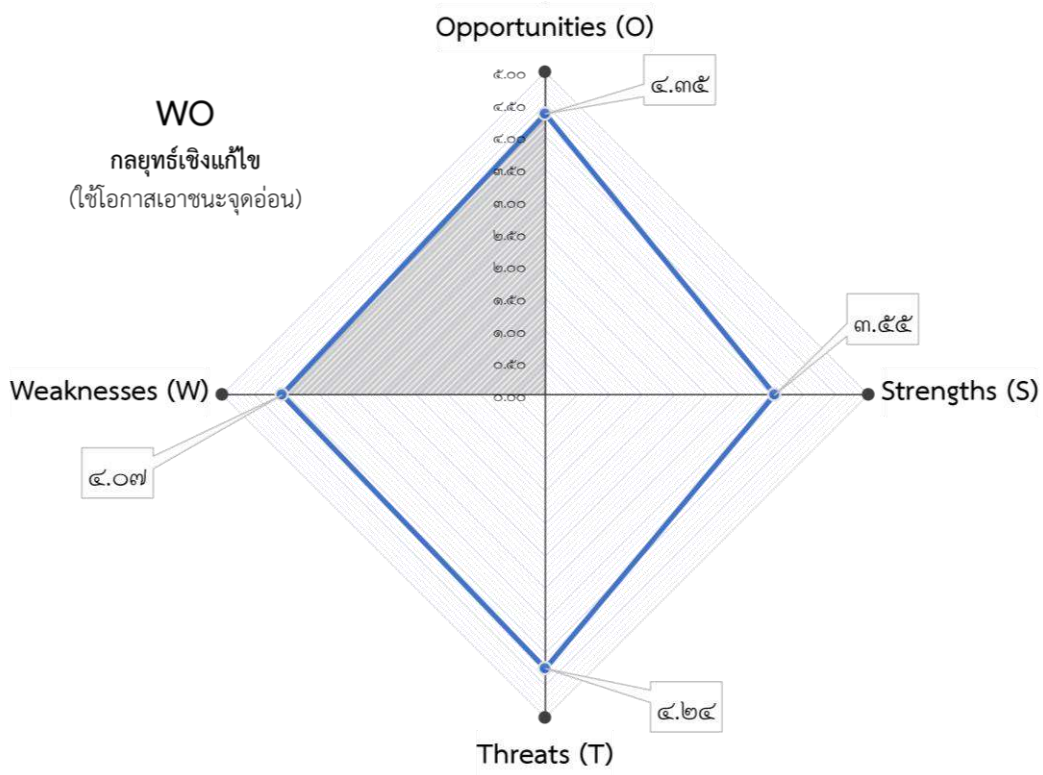

รูปที่ ๕-๑ ผลการวิเคราะห์ตำแหน่งกลยุทธ์ของแผนปฏิบัติการดิจิทัลของ อคส.

#### ๕.๑.๔ การวิเคราะห์สถานการณ์ภาพด้านเทคโนโลยีดิจิทัลขององค์การคลังสินค้าด้วยเมทริกซ์ทาวซ์

ในการกำหนดยุทธศาสตร์ขององค์การคลังสินค้า (อคส.) จากการพิจารณาผลกระทบจากปัจจัยทั้งภายในและภายนอกจากที่กล่าวมาข้างต้น โดยใช้เครื่องมือ TOWS Matrix เพื่อทำการวิเคราะห์สภาพแวดล้อมภายในและภายนอกองค์กรแสดงดังตารางที่ ๕-๗

ตารางที่ ๕-๗ TOWS Matrix เพื่อวิเคราะห์สภาพแวดล้อมภายในและภายนอกองค์กร

ปัจจัยภายใน/ภายนอก	จุดแข็ง S๑ - S๒๑	จุดอ่อน W๑ - W๓๐
โอกาส O๑ - O๑๑	กลยุทธ์เชิงรุก (SO) (ใช้จุดแข็งเกาะกุมโอกาส)	กลยุทธ์เชิงแก้ไข (WO) (ใช้โอกาสเอาชนะจุดอ่อน)
อุปสรรค T๑ - T๙	กลยุทธ์ป้องกัน (ST) (ใช้จุดแข็งหลีกเลี่ยงอุปสรรค)	กลยุทธ์เชิงรับ (WT) (ลดจุดอ่อนและหลีกเลี่ยงอุปสรรค)

ซึ่งในการวิเคราะห์สภาพแวดล้อมและศักยภาพด้านเทคโนโลยีดิจิทัลขององค์การคลังสินค้าพบว่า องค์การคลังสินค้า มีจุดอ่อน (W) ภายใน และโอกาส (O) ภายนอก ซึ่ง อคส. สามารถใช้โอกาสเอาชนะจุดอ่อน หรือ **กลยุทธ์เชิงแก้ไข (WO Strategy)** เป็นแนวทางในการจัดทำแผนพัฒนาดิจิทัลเพื่อเศรษฐกิจการพาณิชย์ของหน่วยงาน พ.ศ. ๒๕๖๖ - ๒๕๗๐ แสดงดังตารางที่ ๕-๘

ตารางที่ ๕-๘ การวิเคราะห์สถานการณ์ภาพด้านเทคโนโลยีดิจิทัลขององค์การคลังสินค้าด้วย TOWS Matrix

ปัจจัยภายใน/ ภายนอก	Strengths หรือ จุดแข็ง (S๑ - S๒๑)	Weaknesses หรือ จุดอ่อน (W๑ - W๓๐)
Opportunities หรือ โอกาส (O๑ - O๑๑)	<p>กลยุทธ์เชิงรุก (SO) (ใช้จุดแข็งเกาะกุมโอกาส)</p> <ul style="list-style-type: none"> <li>▪ S๑๖-O๓ ส่งเสริมการประชาสัมพันธ์สินค้าและบริการของ อคส. ผ่านสื่อ Social Media ให้เป็นที่รู้จักของประชาชนในวงกว้าง</li> <li>▪ S๑๙-O๗-O๘-O๙-O๑๐ สนับสนุนการใช้เทคโนโลยีดิจิทัลในด้านต่าง ๆ รองรับกับภารกิจของ อคส.</li> <li>▪ S๓-O๘ ส่งเสริมการสร้างมูลค่าของสินค้าให้เป็นที่รู้จักโดยใช้ Platform การจำหน่ายสินค้าออนไลน์</li> </ul>	<p>กลยุทธ์เชิงแก้ไข (WO) (ใช้โอกาสเอาชนะจุดอ่อน)</p> <ul style="list-style-type: none"> <li>▪ W๑๖-W๑๗-O๓-O๙ จัดหาเทคโนโลยีสนับสนุนการบูรณาการข้อมูลและการวิเคราะห์ข้อมูล ตอบสนองกับนโยบายของภาครัฐและประกอบการตัดสินใจของผู้บริหาร</li> <li>▪ W๑๔-O๘ จัดทำ Platform สนับสนุนการจำหน่ายสินค้าออนไลน์ และรองรับการชำระเงินในรูปแบบต่าง ๆ</li> <li>▪ W๑๒-O๘ พัฒนาระบบ ERP โดยใช้เครื่องมือที่เหมาะสมกับธุรกิจและการดำเนินงานของ อคส.</li> <li>▪ W๑๑-O๑๑ จัดหาอุปกรณ์รองรับการทำงานในรูปแบบ Online สำหรับปฏิบัติงานจากภายนอกหรือการปฏิบัติงานจากที่บ้าน (Work from Home)</li> </ul>

ปัจจัยภายใน/ ภายนอก	<i>Strengths</i> หรือ จุดแข็ง (S๑ - S๒๑)	<i>Weaknesses</i> หรือ จุดอ่อน (W๑ - W๓๐)
		<ul style="list-style-type: none"> <li>■ W๑๓-O๑-O๒-O๗ ปรับปรุงเครือข่ายสัญญาณอินเทอร์เน็ตเพื่อรองรับการใช้ช่องทางการขายสินค้าทาง Online และการประชาสัมพันธ์</li> <li>■ W๙-O๙ นำเทคโนโลยีที่สนับสนุนการวิเคราะห์ข้อมูลช่วยในการสนับสนุนแต่ละภารกิจงาน</li> </ul>
<p><i>Threats</i> หรือ อุปสรรค /ภัยคุกคาม (T๑ - T๙)</p>	<p>กลยุทธ์ป้องกัน (ST) (ใช้จุดแข็งหลีกเลี่ยงอุปสรรค)</p> <ul style="list-style-type: none"> <li>■ S๖-T๔ ส่งเสริมนโยบายและพัฒนา Platform การจำหน่ายสินค้าเองในรูปแบบ E-Commerce</li> <li>■ S๑๘-T๘ ยกระดับการรักษาความปลอดภัยของข้อมูล เพื่อเพิ่มความน่าเชื่อถือให้แก่องค์กร</li> </ul>	<p>กลยุทธ์เชิงรับ (WT) (ลดจุดอ่อนและหลีกเลี่ยงอุปสรรค)</p> <ul style="list-style-type: none"> <li>■ W๓-T๘ จัดทำแผนบริหารจัดการความเสี่ยงและความปลอดภัยตามมาตรฐานที่กำหนดให้ครอบคลุมทุกหน่วยงานทั้งองค์กร</li> <li>■ W๔-T๕ สร้าง Career Path ของบุคลากรด้านเทคโนโลยีดิจิทัล เพื่อเพิ่มแรงจูงใจให้แก่บุคลากรของ อคส.</li> <li>■ W๖-W๘-W๒๒-W๒๓-T๘ พัฒนาศักยภาพให้มีความรู้ด้านเทคโนโลยีดิจิทัล ครอบคลุมทุกหน่วยงานของ อคส.</li> <li>■ W๑๐-T๒ จัดทำแผนการทดแทนอุปกรณ์คอมพิวเตอร์ที่มีอายุการใช้งานนานเกิน ๕ ปี ตามลำดับความสำคัญของการดำเนินงานตามภารกิจ</li> </ul>



## บทที่ ๖

การนำเทคโนโลยีดิจิทัลสมัยใหม่  
มาบริหารงานด้านการพาณิชย์เชิงรุกของหน่วยงาน

## บทที่ ๖

### การนำเทคโนโลยีดิจิทัลสมัยใหม่มาบริหารงาน ด้านการพาณิชย์เชิงรุกของหน่วยงาน

การกำหนดแนวทางการพัฒนาเทคโนโลยีดิจิทัลขององค์การคลังสินค้า (อคส.) ได้นำทิศทางด้านเทคโนโลยีดิจิทัลของกระทรวงดิจิทัลเพื่อเศรษฐกิจและสังคมมาพิจารณาร่วมกับวิสัยทัศน์ พันธกิจ และภารกิจของหน่วยงาน ตลอดจนสถานการณ์ความพร้อมด้านเทคโนโลยีดิจิทัลในปัจจุบันของ อคส. โดยมุ่งเน้นการพัฒนาต่อยอดระบบงานดิจิทัลที่ อคส. มีอยู่หรือกำลังพัฒนาในปัจจุบัน

เป้าหมายหลักของแนวคิด คือ ยกกระดับหน่วยงานให้เป็นองค์กรที่มีสมรรถนะสูง และมีความเป็นเลิศในการพาณิชย์ของประเทศ โดยใช้เทคโนโลยีดิจิทัลอย่างเหมาะสมคุ้มค่า ทั้งนี้ ในการจัดทำแผนพัฒนาดิจิทัลเพื่อเศรษฐกิจการพาณิชย์ พ.ศ. ๒๕๖๖ - ๒๕๗๐ องค์การคลังสินค้า ได้มีการนำเทคโนโลยีดิจิทัลสมัยใหม่มาบริหารงานด้านการพาณิชย์เชิงรุก ดังนี้

#### ๖.๑ การนำเทคโนโลยีดิจิทัลสมัยใหม่มาบริหารงานด้านการพาณิชย์เชิงรุกของหน่วยงาน

ในการนำเทคโนโลยีดิจิทัลสมัยใหม่มาบริหารงานด้านการพาณิชย์เชิงรุกของหน่วยงานมาจัดทำแผนพัฒนาดิจิทัลเพื่อเศรษฐกิจการพาณิชย์ พ.ศ. ๒๕๖๖ - ๒๕๗๐ ฉบับนี้ ได้ใช้สถาปัตยกรรมองค์กร (Enterprise Architecture) หรือกระบวนการในการนำเทคโนโลยีดิจิทัล (Digital Technology: DT) มาสนับสนุนการดำเนินงานตามภารกิจ ให้เกิดประสิทธิภาพและประสิทธิผลสูงสุดต่อองค์กร ซึ่งจะช่วยให้ทั้งการดำเนินงานตามภารกิจและการบริหารจัดการเทคโนโลยีดิจิทัลเป็นไปด้วยความถูกต้อง ครบถ้วน โปร่งใส และตรวจสอบได้

โดยมีหลักแนวคิดที่ใช้เป็นแนวทางในการกำหนดสถาปัตยกรรมด้านเทคโนโลยีดิจิทัล ดังนี้

- ๑) เลือกใช้เทคโนโลยีที่เหมาะสมกับภารกิจของ อคส. โดยเน้นไปที่เทคโนโลยีที่จัดหาได้ง่าย มีการสนับสนุนทางด้านเทคนิค และราคาที่เหมาะสม
- ๒) เลือกใช้เทคโนโลยีที่เหมาะสมกับสภาพการใช้งาน นอกจากการเลือกเทคโนโลยีที่เหมาะสมในการแก้ไขปัญหาแล้ว จะต้องมีการประยุกต์หรือพัฒนาระบบงานให้เหมาะสมกับสภาพแวดล้อมของ อคส. หน่วยงานภายใต้สังกัดของ อคส. และหน่วยงานที่เกี่ยวข้อง รวมถึงการปรับเปลี่ยนกระบวนการที่เหมาะสมกับการทำงานที่ เปลี่ยนไปตามสภาพแวดล้อมในการทำงาน และการเลือกใช้กับเทคโนโลยีดิจิทัล

- ๓) เลือกใช้เทคโนโลยี Open Source และสถาปัตยกรรม MVC, MVP, MVVM ปัจจุบันมีการใช้เทคโนโลยี Open Source มาพัฒนาระบบงาน ทำให้สามารถลดค่าใช้จ่ายลิขสิทธิ์ซอฟต์แวร์ได้ นอกจากนี้ ในการพัฒนาระบบงานหน่วยงานควรกำหนดให้สถาปัตยกรรมของระบบที่จะพัฒนาเป็น MVC หรือ MVP หรือ MVVM เพื่อให้สามารถพัฒนาระบบแบบต่อยอด หรือนำไปพัฒนาได้อย่างต่อเนื่องโดยไม่ต้องพัฒนาระบบงานใหม่ทั้งหมด
- ๔) เนื่องจากแนวโน้มการทำงานจะเป็นไปในทิศทางที่ทุกคนสามารถทำงานได้ทุกที่ทุกเวลารวมถึงอุปกรณ์ที่ใช้เข้าถึงระบบงานจะมีความหลากหลายมากขึ้น ดังนั้น แนวทางการพัฒนาระบบมีสถาปัตยกรรมที่สามารถรองรับการใช้งานกับความหลากหลายของอุปกรณ์ และต้องมีความปลอดภัยเพียงพอต่อความน่าเชื่อถือของระบบ

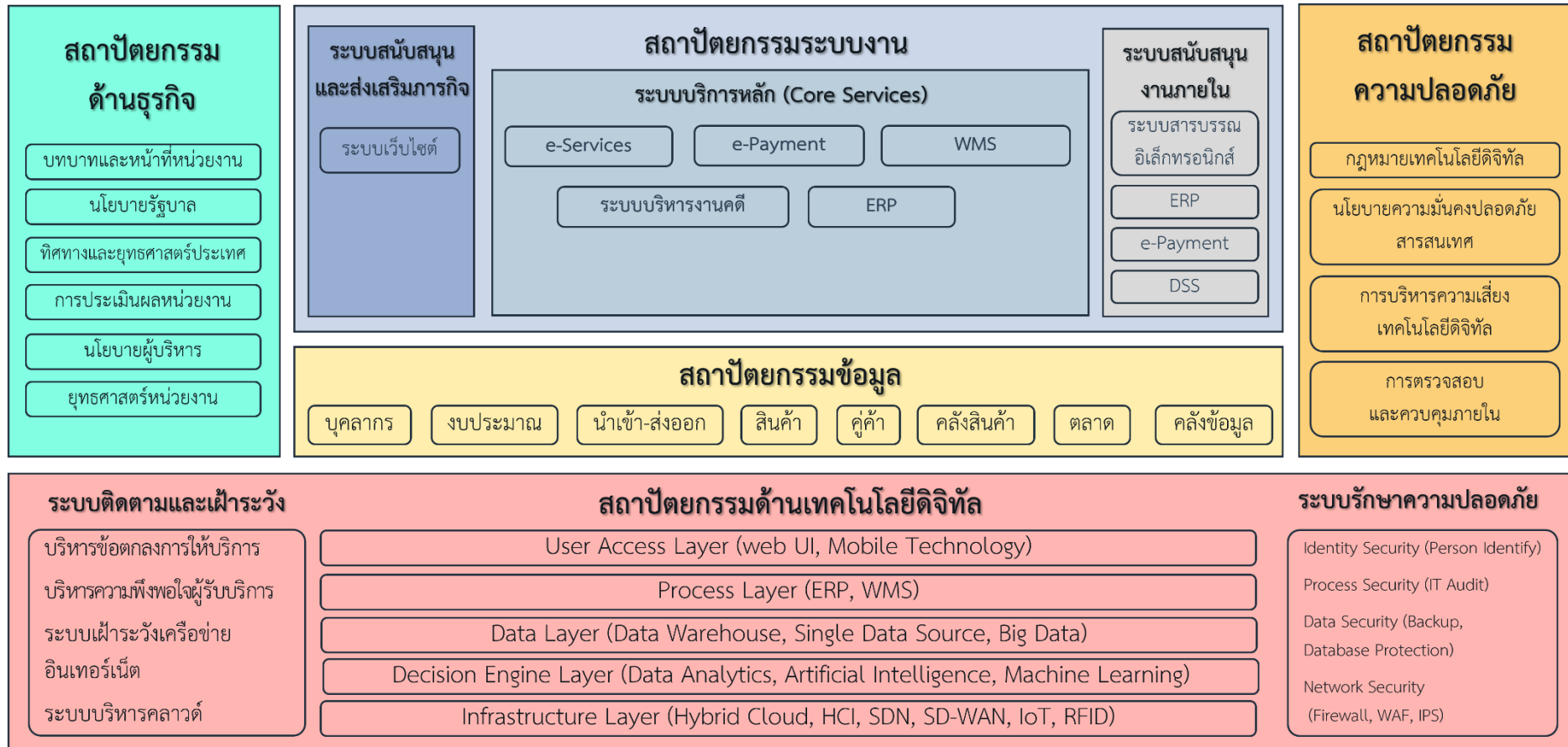

รูปที่ ๖-๑ สถาปัตยกรรมองค์กรด้านเทคโนโลยีดิจิทัล (Enterprise Architecture)

จากแนวคิดข้างต้น ได้วางแนวทางในการพัฒนาเทคโนโลยีดิจิทัลขององค์กรเป็นสถาปัตยกรรมองค์กรด้านเทคโนโลยีดิจิทัล (Enterprise Architecture) แสดงดังรูปที่ ๖-๑ ซึ่งมีรายละเอียดแนวทางการพัฒนา/ปรับปรุงด้านเทคโนโลยีดิจิทัลของ อคส. และหน่วยงานภายใต้สังกัดของ อคส. โดยแบ่งออกเป็นแต่ละด้าน ดังนี้

### ๖.๑.๑ ด้านโครงสร้างพื้นฐาน อุปกรณ์เครือข่ายและระบบรักษาความปลอดภัย

- ๑) จัดหาอุปกรณ์รักษาความปลอดภัยที่จำเป็นเพิ่มเติม ได้แก่ Intrusion Prevention System, Web Application Firewall และ Database Security
- ๒) ทดแทนอุปกรณ์เครื่องคอมพิวเตอร์แม่ข่ายสำหรับศูนย์ข้อมูลหลัก (DC) ด้วยเทคโนโลยี Hyperconverged Infrastructure (HCI) เนื่องจาก
  - ง่ายต่อการจัดการมากยิ่งขึ้น ด้วยแนวคิดการจัดการแบบ Single Management Layer และ Tool set ที่ใช้ในการจัดการกับ Stack ทั้งหมด
  - ง่ายต่อการปรับใช้ (Deploying) และการบำรุงรักษา (Maintaining) โดยจากข้อมูลของ IDC (Internet Data Center) พบว่า HCI ต้องการเวลาในการ Deploy น้อยลง ๗๓% และใช้เวลาในการสนับสนุนน้อยกว่าโครงสร้างพื้นฐานแบบเดิมถึง ๕๑% จึงเป็นการช่วยประหยัดเวลา เนื่องจากบุคลากรด้านเทคโนโลยีดิจิทัลของหน่วยงานไม่ต้องเรียนรู้การใช้งานใหม่ ดังนั้นบุคลากรด้านเทคโนโลยีดิจิทัลจึงมีเวลาในการพัฒนาตัวเองเพื่อเพิ่มขีดความสามารถใหม่ ๆ ให้กับการสนับสนุนในภาระงานอื่น ๆ ขององค์กร
  - HCI มีความสามารถในการใช้ประโยชน์จากระบบอัตโนมัติภายในศูนย์ข้อมูลขององค์กรได้มากขึ้น เช่น การมีชุดเครื่องมือและเทคโนโลยีที่ไม่แตกต่างกัน ทำให้เพิ่มความสามารถเข้ากันได้ (Compatibility) ของระบบ ฯลฯ เนื่องจากองค์ประกอบต่าง ๆ ไม่ว่าจะเป็นในส่วนของ Storage, Networking และ Compute Power นั้น เป็นระบบเสมือนจริง (Virtualization) และกำหนดโดยซอฟต์แวร์ (Software-Defined) ทั้งหมด แสดงดังรายละเอียดในรูปที่ ๖-๒

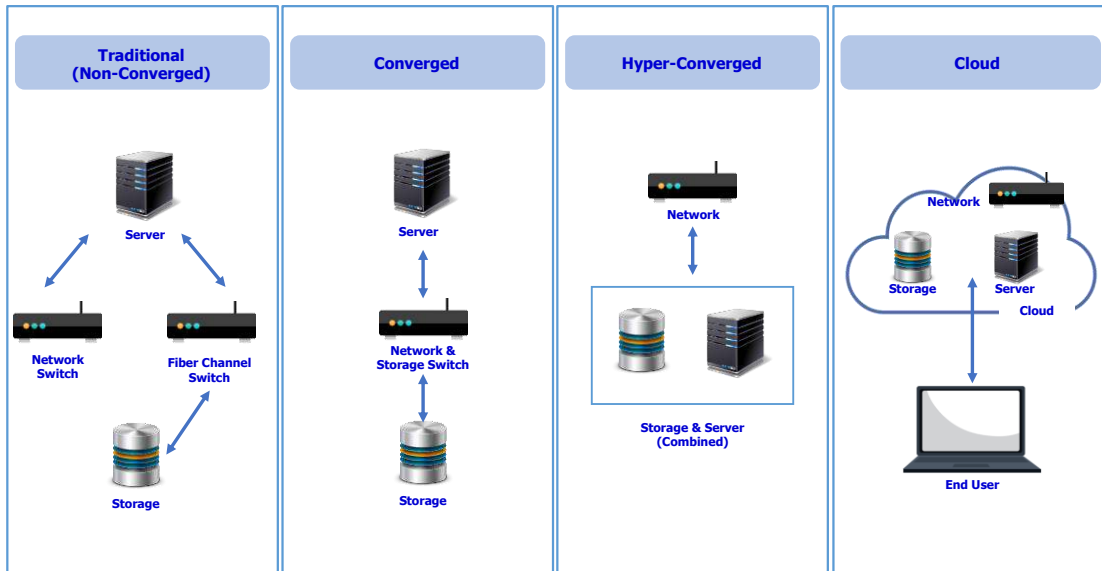

รูปที่ ๖-๒ เทคโนโลยี Hyperconverged Infrastructure

- ๓) ทดแทนอุปกรณ์เครือข่ายด้วยเทคโนโลยี Software Defined Network (SDN)
- ๔) ปรับปรุงระบบสัญญาณเครือข่ายไร้สาย (Wi-Fi) ให้ครอบคลุมพื้นที่มากยิ่งขึ้น
- ๕) จัดให้มีการประเมินความเสี่ยงด้านระบบรักษาความปลอดภัยเป็นประจำ (Risk Assessment)

โดยมีแบบจำลองสถาปัตยกรรมด้านโครงสร้างพื้นฐาน อุปกรณ์เครือข่ายและระบบรักษาความปลอดภัยของหน่วยงาน แสดงดังรูปที่ ๖-๓

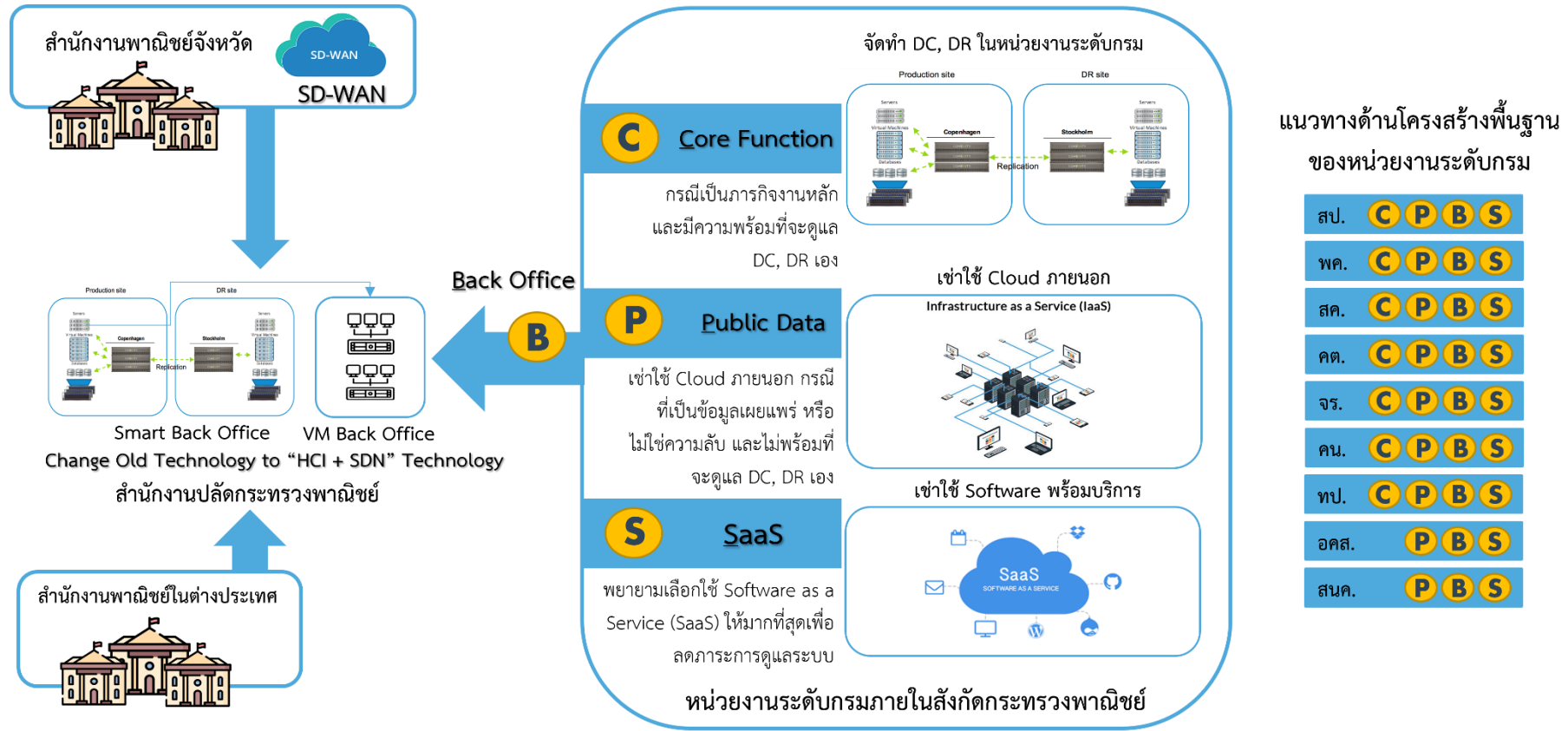

รูปที่ ๖-๓ แบบจำลองสถาปัตยกรรมด้านโครงสร้างพื้นฐาน อุปกรณ์เครือข่าย และระบบรักษาความปลอดภัยของหน่วยงานระดับกรมในสังกัดกระทรวงพาณิชย์

### ๖.๑.๒ ด้านระบบดิจิทัลและข้อมูลขององค์กรคลังสินค้า

- ๑) จัดหาสิทธิซอฟต์แวร์ที่จำเป็นให้ครอบคลุมการปฏิบัติงาน เช่น Zoom Cloud Meeting, Storage Cloud เป็นต้น
- ๒) วางแผนการพัฒนาระบบแบบบูรณาการ เพื่อใช้ประโยชน์ระบบร่วมกัน
- ๓) จัดหาหรือพัฒนาระบบที่จำเป็นให้รองรับการทำงานทุกส่วนงานในสำนักงาน เพื่อทดแทนการทำงานแบบ Manual
- ๔) จัดทำมาตรฐานการพัฒนาระบบและกำหนด Platform ที่เหมาะสม เช่น เทคโนโลยี Low Code เป็นต้น
- ๕) จัดทำมาตรฐานข้อมูล ธรรมชาติข้อมูล เพื่อให้ระบบงานใหม่ ๆ มีมาตรฐานที่สามารถเชื่อมโยงข้อมูลกันได้
- ๖) จัดหาระบบบริหารการเชื่อมโยงข้อมูล (API Gateway) เพื่อรองรับการเชื่อมโยงข้อมูลภาครัฐและเอกชนในอนาคต แสดงดังรูปที่ ๖-๔



รูปที่ ๖-๔ ระบบบริหารการเชื่อมโยงข้อมูล (API Gateway)



### ๖.๑.๓ ด้านบุคลากรของหน่วยงาน

- ๑) ประเมินทักษะดิจิทัลของหน่วยงานทุกระดับเป็นประจำทุกปี โดยเทียบกับแผนพัฒนาทักษะดิจิทัล
- ๒) วางแผนการพัฒนาบุคลากร โดยการจัดอบรมเพื่อพัฒนาทักษะดิจิทัลที่ยังไม่เป็นไปตามเป้าหมาย
- ๓) บรรจุเจ้าหน้าที่ด้านเทคโนโลยีดิจิทัลตามกรอบอัตรากำลัง
- ๔) จัดจ้างผู้เชี่ยวชาญด้านเทคโนโลยีสารสนเทศ เพื่อเป็นที่ปรึกษาและวางแผนงานด้านเทคโนโลยีดิจิทัล

### ๖.๑.๔ ด้านกฎหมาย ข้อกำหนด ระเบียบ นโยบายของหน่วยงาน

- ๑) ทบทวนและประกาศใช้นโยบายและระเบียบรักษาความมั่นคงปลอดภัยสารสนเทศ
- ๒) ทบทวนกฎระเบียบต่าง ๆ ให้สอดคล้องกับบริบทการนำเทคโนโลยีดิจิทัลมาใช้ประโยชน์ร่วมกัน
- ๓) จัดทำธรรมาภิบาลข้อมูล (Data Governance)
- ๔) สํารวจและจัดทำนโยบายด้านการคุ้มครองข้อมูลส่วนบุคคล (PDPA)
- ๕) จัดหาระบบบริหารจัดการข้อมูลภายในกระทรวงให้เป็นไปตามธรรมาภิบาลข้อมูลและเป็นไปตามกฎหมายคุ้มครองข้อมูลส่วนบุคคล (PDPA)
- ๖) รับรองมาตรฐานด้านความมั่นคงปลอดภัยสารสนเทศและการปกป้องข้อมูลส่วนบุคคล
- ๗) จัดทำระบบ Open Data และระบบบริหารการเชื่อมโยงข้อมูล (API Gateway)

จากข้อมูลข้างต้นนั้น สามารถสรุปแนวทางการนำเทคโนโลยีสารสนเทศมาใช้เพื่อยกระดับองค์กรคลังสินค้าสู่เป้าหมายของการเป็นองค์กรด้านดิจิทัลได้ ดังนี้

- ๑) การพัฒนาระบบเทคโนโลยีเพื่อการบริหารจัดการภายในองค์กรสู่ “องค์กรอัจฉริยะ (Organization Intelligence)” โดยใช้ AI Technology, Paperless, Robotic Process Automation, ERP, Digital Signature
- ๒) การพัฒนาระบบเทคโนโลยีเพื่อเศรษฐกิจการพาณิชย์สู่ “เป็นหน่วยงานที่ทันสมัยในด้านเทคโนโลยีดิจิทัล” โดยใช้ Advance data analytic, Big Data, Mobile Technology
- ๓) การพัฒนาระบบเทคโนโลยีเพื่อการเชื่อมโยงและบูรณาการข้อมูลจากหน่วยงานภาครัฐและภาคเอกชน เพื่อส่งเสริมเศรษฐกิจการพาณิชย์สู่ “ศูนย์ข้อมูลเศรษฐกิจการพาณิชย์ของประเทศ” โดยใช้ Data Warehouse, Single Data Source, APIs Gateway, Enterprise Content Management

- ๔) การพัฒนาทักษะความสามารถด้านดิจิทัลของบุคลากร สู่ “บุคลากรที่มีทักษะสูง พัฒนาประสิทธิภาพในการดำเนินงาน” โดยใช้ e-Learning, Employee Self-service, Knowledge Management, Expert Outsourcing
- ๕) การพัฒนาและปรับปรุงโครงสร้างพื้นฐานเพื่อรองรับเทคโนโลยีในอนาคตสู่ “ศูนย์ระบบคอมพิวเตอร์ที่มีความเสถียร ปลอดภัย และคุ้มค่า” โดยใช้ Hyperconverged Infrastructure (HCI), Software Defined Network (SDN), WAF, IPS, Cloud Computing, Software as a Service (SaaS), Infrastructure as a Service (IaaS)
- ๖) การปรับปรุงหรือพัฒนาระบบเทคโนโลยีสารสนเทศให้เป็นไปตามกฎหมายดิจิทัลสู่ “หน่วยงานที่ปฏิบัติตามกฎหมายได้อย่างสมบูรณ์และทันต่อการเปลี่ยนแปลงในยุค Disruption” โดยใช้ Data Standard, Data Governance, ISO๒๗๗๐๑

---

## บทที่ ๗

วิสัยทัศน์ พันธกิจ เป้าหมาย ค่านิยม  
และยุทธศาสตร์ด้านเทคโนโลยีดิจิทัล

## บทที่ ๗

### วิสัยทัศน์ พันธกิจ เป้าหมาย ค่านิยม และยุทธศาสตร์ด้านเทคโนโลยีดิจิทัล

แผนพัฒนาดิจิทัลเพื่อเศรษฐกิจการพาณิชย์ขององค์กรคลังสินค้า พ.ศ. ๒๕๖๖ - ๒๕๗๐ ได้มีการกำหนด วิสัยทัศน์ พันธกิจ เป้าหมาย ค่านิยม และยุทธศาสตร์ด้านเทคโนโลยีดิจิทัล โดยมีรายละเอียดดังนี้

#### ๗.๑ วิสัยทัศน์

“บริหารจัดการคลังสินค้า การค้าและบริการสินค้าเกษตรยุคใหม่ด้วยนวัตกรรมดิจิทัล”

#### ๗.๒ พันธกิจ

องค์กรคลังสินค้า มีพันธกิจด้านเทคโนโลยีดิจิทัลที่เกี่ยวข้อง ดังนี้

- ๑) สนับสนุนนโยบายการพัฒนาวัตกรรมการดิจิทัลเพื่อเศรษฐกิจและสังคม
- ๒) บูรณาการระบบงานและฐานข้อมูล ให้รองรับการบริหารจัดการ และการให้บริการโดยใช้ นวัตกรรมดิจิทัลเป็นเครื่องมือ
- ๓) พัฒนานวัตกรรมการบริหารจัดการตามบทบาทภารกิจให้เป็นองค์กรคลังสินค้ายุคใหม่
- ๔) ส่งเสริม เร่งรัดการพัฒนาบุคลากรให้มีความรู้ ทักษะ และความสามารถในการประยุกต์ใช้ นวัตกรรมดิจิทัล
- ๕) บริหารจัดการระบบเครือข่าย และโครงสร้างพื้นฐานให้มีประสิทธิภาพสูง

#### ๗.๓ เป้าหมาย

- ๑) สร้างและขยายธุรกิจการค้าให้มีความมั่นคง ยั่งยืน ภายใต้บทบาทภารกิจขององค์กร คลังสินค้า
- ๒) สนับสนุนนโยบายภาครัฐในการบูรณาการระบบงาน ระบบฐานข้อมูลให้เกิดประสิทธิภาพ ในการใช้งานมากยิ่งขึ้น
- ๓) บุคลากรทุกระดับมีการปรับกระบวนการทัศน์ให้ทันต่อการพัฒนา การใช้งานด้าน ICT

#### ๗.๔ ค่านิยม

นำเทคโนโลยีดิจิทัล สร้างสรรค์ธุรกิจ และพัฒนาองค์กรให้มั่นคง โปร่งใส ตรวจสอบได้

## ๗.๕ ยุทธศาสตร์

เพื่อให้บรรลุวิสัยทัศน์ พันธกิจ เป้าหมาย ค่านิยมด้านเทคโนโลยีดิจิทัล แผนพัฒนาดิจิทัลเพื่อเศรษฐกิจการพาณิชย์ขององค์กรคลังสินค้า จึงได้กำหนดยุทธศาสตร์ในการพัฒนาเทคโนโลยีดิจิทัล ภายใต้สถานะแวดล้อมที่ได้วิเคราะห์จุดแข็ง จุดอ่อน โอกาส และอุปสรรค ซึ่งแผนพัฒนาดิจิทัลเพื่อเศรษฐกิจการพาณิชย์นี้ ได้กำหนดกรอบและทิศทางการพัฒนาเทคโนโลยีดิจิทัลเพื่อสนับสนุนการปฏิบัติการหลักขององค์กรคลังสินค้า ให้เกิดประสิทธิภาพสูงสุดภายในช่วงระยะเวลา ๕ ปี (พ.ศ. ๒๕๖๖ - ๒๕๗๐) ดังนั้น จึงกำหนดยุทธศาสตร์ที่สอดคล้องกับวิสัยทัศน์ พันธกิจ เป้าหมาย ค่านิยมด้านเทคโนโลยีสารสนเทศและการสื่อสารไว้ ๕ ยุทธศาสตร์ ดังนี้

- ยุทธศาสตร์ที่ ๑ พัฒนามาตรฐานข้อมูลและเทคโนโลยีดิจิทัล รองรับการขับเคลื่อนภารกิจองค์กรคลังสินค้าและเศรษฐกิจการพาณิชย์
- ยุทธศาสตร์ที่ ๒ พัฒนาเทคโนโลยีดิจิทัลสู่ความเป็นองค์กรดิจิทัล (Smart Organization)
- ยุทธศาสตร์ที่ ๓ การสร้างวัฒนธรรมองค์กรให้มีความเชื่อมั่นในพาณิชย์ดิจิทัล
- ยุทธศาสตร์ที่ ๔ การพัฒนาลูกค้า คู่ค้า และบุคลากรขององค์กรคลังสินค้า ให้พร้อมเข้าสู่ยุคองค์กรดิจิทัล
- ยุทธศาสตร์ที่ ๕ การพัฒนาโครงสร้างพื้นฐานดิจิทัลประสิทธิภาพสูงให้ครอบคลุมการบริหารจัดการ และการบริการขององค์กรคลังสินค้า

บทที่ ๘

ยุทธศาสตร์ กลยุทธ์ เป้าหมาย  
เพื่อการพัฒนาเทคโนโลยีดิจิทัลขององค์การคลังสินค้า  
พ.ศ. ๒๕๖๖ - ๒๕๗๐

## บทที่ ๘

### ยุทธศาสตร์ กลยุทธ์ เป้าหมาย เพื่อการพัฒนาเทคโนโลยีดิจิทัล ขององค์การคลังสินค้า พ.ศ. ๒๕๖๖ - ๒๕๗๐

ยุทธศาสตร์การพัฒนาดิจิทัลเพื่อเศรษฐกิจการพาณิชย์ขององค์การคลังสินค้า

- ยุทธศาสตร์ที่ ๑ พัฒนามาตรฐานข้อมูลและเทคโนโลยีดิจิทัล รองรับการขับเคลื่อนภารกิจ  
องค์การคลังสินค้าและเศรษฐกิจการพาณิชย์
- ยุทธศาสตร์ที่ ๒ พัฒนาเทคโนโลยีดิจิทัลสู่ความเป็นองค์กรดิจิทัล (Smart Organization)
- ยุทธศาสตร์ที่ ๓ การสร้างวัฒนธรรมองค์กรให้มีความเชื่อมั่นในพาณิชย์ดิจิทัล
- ยุทธศาสตร์ที่ ๔ การพัฒนาลูกค้า คู่ค้า และบุคลากรขององค์การคลังสินค้า ให้พร้อมเข้าสู่  
ยุคองค์กรดิจิทัล
- ยุทธศาสตร์ที่ ๕ การพัฒนาโครงสร้างพื้นฐานดิจิทัลประสิทธิภาพสูงให้ครอบคลุมการบริหาร  
จัดการและการบริการขององค์การคลังสินค้า

**ยุทธศาสตร์ที่ ๑ พัฒนามาตรฐานข้อมูลและเทคโนโลยีดิจิทัล รองรับการขับเคลื่อนภารกิจขององค์การคลังสินค้าและเศรษฐกิจการพาณิชย์**

**สาระยุทธศาสตร์ :** กระตุ้นการขับเคลื่อนภารกิจขององค์กรด้วยการเตรียมข้อมูลมาตรฐาน เพื่อนำไปส่งเสริมสนับสนุนผู้บริหาร ลูกค้า และคู่ค้า อคส. ได้ใช้ประโยชน์ในการนำไปวิเคราะห์แนวทางการเพิ่มประสิทธิภาพการดำเนินธุรกิจ

เป้าหมาย	กลยุทธ์	ตัวชี้วัด
บูรณาการข้อมูลสารสนเทศ อคส. ร่วมกับหน่วยงานภายในและภายนอกกระทรวงพาณิชย์ตอบสนองการจัดทำข้อมูลเปิด (Open Data) เพื่อเสริมสร้างขีดความสามารถของผู้ประกอบการและประชาชน	๑. สร้างความร่วมมือกับหน่วยงานทั้งภายในและภายนอกในการกำหนดแนวทางการบูรณาการข้อมูลร่วมกัน ๒. สอบทานข้อมูล (Data Cleansing) ร่วมกันระหว่างหน่วยงานในสังกัดกระทรวงพาณิชย์และ Cleansing ข้อมูลภายใน อคส.	๑. จำนวนหน่วยงานที่มีการบูรณาการข้อมูลร่วมกัน ๒. จำนวนประเด็นข้อมูลเพื่อการเผยแพร่หรือใช้งานร่วมกัน (Share Data)



## ยุทธศาสตร์ที่ ๒ พัฒนาเทคโนโลยีดิจิทัลสู่ความเป็นองค์กรดิจิทัล (Smart Organization)

สาระยุทธศาสตร์ : ใช้เทคโนโลยีดิจิทัลเพื่อสนับสนุนการให้บริการแบบดิจิทัล (Front Office) ขององค์กรคลังสินค้าได้อย่างสะดวกรวดเร็ว พร้อมทั้งปรับปรุงประสิทธิภาพการบริหารจัดการภายใน (Back Office) ขององค์กรคลังสินค้าทั้งส่วนกลางและส่วนภูมิภาค

เป้าหมาย	กลยุทธ์	ตัวชี้วัด
เปลี่ยนกระบวนการทำงานและการทำธุรกรรมจาก Analog เป็น Digital	<ol style="list-style-type: none"> <li>การพัฒนาเพิ่มประสิทธิภาพระบบ Back Office ให้ครอบคลุมความต้องการใช้งานที่เพิ่มมากขึ้น</li> <li>การพัฒนาระบบงาน หรือ Application ที่สามารถตอบสนองความต้องการใช้งานด้วยความทันสมัย</li> </ol>	ระดับความพึงพอใจของผู้ใช้ บริการ อคส.

### ยุทธศาสตร์ที่ ๓ การสร้างวัฒนธรรมองค์กรให้มีความเชื่อมั่นในพาณิชย์ดิจิทัล

สาระยุทธศาสตร์ : พัฒนานโยบาย กฎระเบียบ ประกาศ คำสั่ง หรือกติกาด้านการใช้เทคโนโลยีดิจิทัลให้เหมาะสม ทันสมัย สอดคล้องกับหลักเกณฑ์สากล และความก้าวหน้าทางเทคโนโลยีดิจิทัล เพื่อส่งเสริม สนับสนุน และเพิ่มความเชื่อมั่นการประกอบธุรกิจของลูกค้าและประชาชน

เป้าหมาย	กลยุทธ์	ตัวชี้วัด
ลูกค้าหรือประชาชนมีความเชื่อมั่นในการใช้เทคโนโลยีดิจิทัลในการทำธุรกรรมกับองค์การคลังสินค้าโดยมีการรักษาความลับของข้อมูลส่วนตัว (Privacy) อย่างมั่นคงปลอดภัย	<ol style="list-style-type: none"> <li>เสริมสมรรถนะบุคลากรด้านการบริหารจัดการเทคโนโลยีดิจิทัลให้เท่าทันกับความก้าวหน้าของเทคโนโลยีและสอดคล้องกับการดำเนินธุรกิจของ อคส.</li> <li>ปรับปรุงกฎระเบียบและนโยบายขององค์การคลังสินค้าให้สอดคล้องกับกฎหมาย เศรษฐกิจดิจิทัล</li> </ol>	<ol style="list-style-type: none"> <li>จำนวนผู้ประกอบการหรือประชาชนทำธุรกรรมกับองค์การคลังสินค้าด้วยเทคโนโลยีดิจิทัล</li> <li>ระดับความพึงพอใจของผู้ใช้งาน</li> </ol>

**ยุทธศาสตร์ที่ ๔ การพัฒนาลูกค้า คู่ค้า และบุคลากรขององค์การคลังสินค้า ให้พร้อมเข้าสู่ยุคองค์กรดิจิทัล**

**สาระยุทธศาสตร์ :** พัฒนาศักยภาพของลูกค้า คู่ค้า และบุคลากรขององค์การคลังสินค้า ให้มีสมรรถนะการใช้เทคโนโลยีดิจิทัลอย่างชาญฉลาด

เป้าหมาย	กลยุทธ์	ตัวชี้วัด
<p>๑. พัฒนาความสามารถในการใช้เทคโนโลยีดิจิทัลได้อย่างเหมาะสมสอดคล้องกับภารกิจของ อคส.</p> <p>๒. พัฒนานักบริหารโครงการ (Project Manager) เพื่อกำกับดูแลโครงการพัฒนาระบบสารสนเทศ ซึ่งเป็นประโยชน์ต่อการดำเนินงานร่วมกับผู้รับจ้าง (Outsource) ในการบรรลุวัตถุประสงค์ของการพัฒนาโปรแกรม</p> <p>๓. เสริมภาพลักษณ์ความทันสมัยของ อคส.</p>	<p>๑. จัดทำสมรรถนะการใช้งานด้านเทคโนโลยีดิจิทัล สำหรับผู้ใช้งานในระดับบริหารและระดับปฏิบัติการ</p> <p>๒. จัดทำสมรรถนะการบริหารจัดการโครงการด้านเทคโนโลยีดิจิทัล</p> <p>๓. ทดสอบ ประเมิน และพัฒนาสมรรถนะของบุคลากร</p> <p>๔. ใช้ช่องทางออนไลน์กับลูกค้าและคู่ค้า อคส.</p>	<p>๑. มีสมรรถนะด้านการใช้งาน และการพัฒนาระบบเทคโนโลยีดิจิทัล</p> <p>๒. มีแผนพัฒนาด้านเทคโนโลยีดิจิทัลของบุคลากร</p>

**ยุทธศาสตร์ที่ ๕ การพัฒนาโครงสร้างพื้นฐานดิจิทัลประสิทธิภาพสูงให้ครอบคลุมการบริหารจัดการ และการบริการขององค์การคลังสินค้า**

**สาระยุทธศาสตร์ :** พัฒนาโครงสร้างพื้นฐานดิจิทัลประสิทธิภาพสูง เพื่ออำนวยความสะดวกให้แก่ผู้บริหาร เจ้าหน้าที่ ลูกค้าและคู่ค้าของ อคส. สามารถเข้าถึงและใช้ประโยชน์ได้อย่างสะดวก รวดเร็ว แบบทุกที่ ทุกเวลา เพียงพอต่อความต้องการ

เป้าหมาย	กลยุทธ์	ตัวชี้วัด
๑. ลูกค้า และคู่ค้า สามารถใช้เทคโนโลยีดิจิทัลขององค์การคลังสินค้าได้อย่างสะดวกแบบทุกที่ทุกเวลา ๒. ผู้บริหารและเจ้าหน้าที่ของ อคส. สามารถใช้เทคโนโลยีดิจิทัลของ อคส. ได้อย่างสะดวกแบบทุกที่ทุกเวลา	เพิ่มประสิทธิภาพการใช้งานระบบของ อคส. ผ่านระบบเครือข่ายสมัยใหม่ ทั้งส่วนกลางและส่วนภูมิภาค	ระดับความพึงพอใจของผู้ใช้ระบบเครือข่ายของ อคส.

## บทที่ ๙

---

ตารางและแผนความเชื่อมโยงของยุทธศาสตร์  
และแผนพัฒนาดิจิทัลเพื่อเศรษฐกิจการพาณิชย์  
ขององค์การคลังสินค้า พ.ศ. ๒๕๖๖ – ๒๕๗๐  
และแผนระดับชาติ

---

## บทที่ ๙

### ตารางและแผนความเชื่อมโยงของยุทธศาสตร์และแผนพัฒนาดิจิทัล เพื่อเศรษฐกิจการพาณิชย์การพาณิชย์ขององค์การคลังสินค้า พ.ศ. ๒๕๖๖ - ๒๕๗๐ และแผนระดับชาติ

แผนพัฒนาดิจิทัลเพื่อเศรษฐกิจการพาณิชย์ขององค์การคลังสินค้า พ.ศ. ๒๕๖๖ - ๒๕๗๐ ได้มีการกำหนดวิสัยทัศน์ พันธกิจ เป้าหมาย ค่านิยม และยุทธศาสตร์ ที่เชื่อมโยงกับแผนพัฒนาดิจิทัลเพื่อเศรษฐกิจการพาณิชย์ พ.ศ. ๒๕๖๖ - ๒๕๗๐ ของกระทรวงพาณิชย์ และแผนยุทธศาสตร์ระดับชาติที่เกี่ยวข้อง ได้แก่ ยุทธศาสตร์ชาติ ๒๐ ปี พ.ศ. ๒๕๖๑ - ๒๕๘๐ (ร่าง) แผนพัฒนาเศรษฐกิจและสังคมแห่งชาติ ฉบับที่ ๑๓ พ.ศ. ๒๕๖๖ - ๒๕๗๐ แผนพัฒนาเศรษฐกิจและสังคมแห่งชาติ ฉบับที่ ๑๒ พ.ศ. ๒๕๖๐ - ๒๕๖๔ นโยบายและแผนว่าด้วยการพัฒนาดิจิทัลเพื่อเศรษฐกิจและสังคม (พ.ศ. ๒๕๖๑-๒๕๘๐) แผนพัฒนารัฐบาลดิจิทัลของประเทศไทย พ.ศ. ๒๕๖๓ - ๒๕๖๕ ยุทธศาสตร์ของกระทรวงพาณิชย์ ๒๐ ปี พ.ศ. ๒๕๕๙ - ๒๕๗๙ แผนพัฒนาดิจิทัลเพื่อเศรษฐกิจการพาณิชย์ พ.ศ. ๒๕๖๖ - ๒๕๗๐ ของกระทรวงพาณิชย์ เพื่อตอบสนองนโยบายภาครัฐ และเป็นกรอบในการกำหนดแผนงาน/โครงการด้านดิจิทัลที่จะพัฒนารายละเอียดการเชื่อมโยงแสดงดังรูปที่ ๙-๑ และตารางที่ ๙-๑

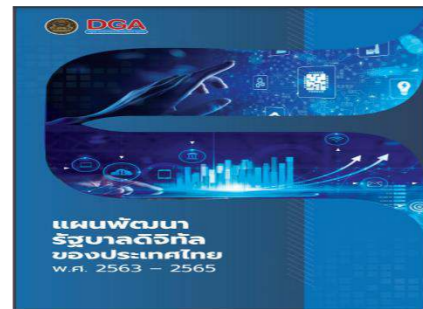

- ยุทธศาสตร์ที่ ๑ ด้านความมั่นคง (๒)
- ยุทธศาสตร์ที่ ๒ ด้านการสร้างความสามารถในการแข่งขัน (๒)
- ยุทธศาสตร์ที่ ๖ ด้านการปรับสมดุลและพัฒนาระบบการบริหารจัดการภาครัฐ (๑,๒,๓,๔,๕,๖)

- หมวดหมู่ที่ ๗ SMEs วิสาหกิจชุมชนและวิสาหกิจเติบโตอย่างต่อเนื่อง (๑,๒)
- หมวดหมู่ที่ ๑๓ ภาครัฐที่มีสมรรถนะสูง (๑,๒,๓,๔,๕,๖)

- ยุทธศาสตร์ที่ ๑ พัฒนาโครงสร้างพื้นฐานดิจิทัลประสิทธิภาพสูงให้ครอบคลุมทั่วประเทศ (๓)
- ยุทธศาสตร์ที่ ๒ ขับเคลื่อนเศรษฐกิจด้วยเทคโนโลยีดิจิทัล (๒)
- ยุทธศาสตร์ที่ ๓ สร้างสังคมคุณภาพด้วยเทคโนโลยีดิจิทัล (๔)
- ยุทธศาสตร์ที่ ๔ ปรับเปลี่ยนภาครัฐสู่การเป็นรัฐบาลดิจิทัล (๑)
- ยุทธศาสตร์ที่ ๕ พัฒนากำลังคนให้พร้อมเข้าสู่ยุคเศรษฐกิจและสังคมดิจิทัล (๖)
- ยุทธศาสตร์ที่ ๖ สร้างความเชื่อมั่นในการใช้เทคโนโลยีดิจิทัล (๓)

- ยุทธศาสตร์ที่ ๑ ยกระดับคุณภาพการให้บริการแก่ประชาชนด้วยเทคโนโลยีดิจิทัล (๑,๒,๔,๕)
- ยุทธศาสตร์ที่ ๒ อำนวยความสะดวกภาคธุรกิจไทยด้วยเทคโนโลยีดิจิทัล (๑,๒,๔,๕)
- ยุทธศาสตร์ที่ ๓ ผลักดันให้เกิดธรรมาภิบาลข้อมูลภาครัฐในทุกกระบวนการทำงานของภาครัฐ (๓,๖)
- ยุทธศาสตร์ที่ ๔ พัฒนากลไกการมีส่วนร่วมของทุกภาคส่วน ร่วมขับเคลื่อนรัฐบาลดิจิทัล (๑,๖)

- ยุทธศาสตร์ที่ ๑ การพัฒนาผู้ประกอบการแบบครบวงจร (๔,๖)
- ยุทธศาสตร์ที่ ๒ การพัฒนาระบบการค้าให้มีประสิทธิภาพ (๑,๒,๕)
- ยุทธศาสตร์ที่ ๓ การเสริมสร้างบทบาทผู้บริโภค (๔)
- ยุทธศาสตร์ที่ ๔ การบูรณาการกับระบบการค้าโลก (๒)

แผนพัฒนาดิจิทัลเพื่อเศรษฐกิจการพาณิชย์ พ.ศ. ๒๕๖๖ - ๒๕๗๐  
กระทรวงพาณิชย์

- ยุทธศาสตร์ที่ ๑ ปรับเปลี่ยนสู่ความเป็นองค์กรแห่งนวัตกรรมดิจิทัล (๑)
- ยุทธศาสตร์ที่ ๒ ขับเคลื่อนเศรษฐกิจการพาณิชย์ด้วยการบูรณาการข้อมูลและการวิเคราะห์ขั้นสูง (๒)
- ยุทธศาสตร์ที่ ๓ ยกระดับความเชื่อมั่นในการใช้ นวัตกรรมดิจิทัลเพื่อการพาณิชย์อย่างยั่งยืน (๓)
- ยุทธศาสตร์ที่ ๔ ส่งเสริมคุณภาพสังคมเศรษฐกิจการพาณิชย์ด้วยนวัตกรรมดิจิทัล (๕)
- ยุทธศาสตร์ที่ ๕ ยกระดับโครงสร้างพื้นฐานดิจิทัล สมรรถนะสูง มีความมั่นคงและปลอดภัย (๔)
- ยุทธศาสตร์ที่ ๖ พัฒนาบุคลากรให้มีทักษะสูงด้านเทคโนโลยีดิจิทัล และเพิ่มขีดความสามารถการใช้เทคโนโลยีเพื่อสร้างนวัตกรรม (๕)

แผนพัฒนาดิจิทัลเพื่อเศรษฐกิจการพาณิชย์ พ.ศ. ๒๕๖๖ - ๒๕๗๐  
องค์กรคลังสินค้า

- ยุทธศาสตร์ที่ ๑ พัฒนามาตรฐานข้อมูลและเทคโนโลยีดิจิทัล รองรับการขับเคลื่อนภารกิจองค์กรคลังสินค้าและเศรษฐกิจการพาณิชย์
- ยุทธศาสตร์ที่ ๒ พัฒนาเทคโนโลยีดิจิทัลสู่ความเป็นองค์กรดิจิทัล (Smart Organization)
- ยุทธศาสตร์ที่ ๓ การสร้างวัฒนธรรมองค์กรให้มีความเชื่อมั่นในพาณิชย์ดิจิทัล
- ยุทธศาสตร์ที่ ๔ การพัฒนาลูกค้า คู่ค้า และบุคลากรขององค์กรคลังสินค้า ให้พร้อมเข้าสู่ยุคองค์กรดิจิทัล
- ยุทธศาสตร์ที่ ๕ การพัฒนาโครงสร้างพื้นฐานดิจิทัลประสิทธิภาพสูงให้ครอบคลุมการบริหารจัดการ และการบริการขององค์กรคลังสินค้า



รูปที่ ๙-๑ แผนภาพความเชื่อมโยงของยุทธศาสตร์กับแผนพัฒนาดิจิทัลเพื่อเศรษฐกิจการพาณิชย์ขององค์กรคลังสินค้า และแผนระดับชาติ

ตาราง ๙-๑ ตารางการเชื่อมโยงของยุทธศาสตร์กับแผนพัฒนาดิจิทัลเพื่อเศรษฐกิจการพาณิชย์ขององค์การคลังสินค้า พ.ศ. ๒๕๖๖ - ๒๕๗๐ และแผนระดับชาติ

แผนระดับที่ ๑		แผนระดับที่ ๒		แผนระดับที่ ๓					
ยุทธศาสตร์ชาติ ๒๐ ปี พ.ศ. ๒๕๖๑-๒๕๘๐	แผนแม่บทภายใต้ยุทธศาสตร์ชาติ พ.ศ. ๒๕๖๑-๒๕๘๐	(ร่าง) แผนพัฒนาเศรษฐกิจและสังคมแห่งชาติ ฉบับที่ ๑๓ พ.ศ. ๒๕๖๖-๒๕๗๐	แผนพัฒนาเศรษฐกิจและสังคมแห่งชาติ ฉบับที่ ๑๒ พ.ศ. ๒๕๖๐-๒๕๖๔	นโยบายและแผนว่าด้วยการพัฒนาดิจิทัลเพื่อเศรษฐกิจและสังคม (พ.ศ. ๒๕๖๑ - ๒๕๘๐)	แผนพัฒนารัฐบาลดิจิทัลของประเทศไทย พ.ศ. ๒๕๖๓-๒๕๖๕	ยุทธศาสตร์ของกระทรวงพาณิชย์ ๒๐ ปี พ.ศ. ๒๕๕๙-๒๕๗๙	แผนพัฒนาดิจิทัลเพื่อเศรษฐกิจการพาณิชย์ พ.ศ. ๒๕๖๖-๒๕๗๐ ของกระทรวงพาณิชย์	ยุทธศาสตร์ขององค์การคลังสินค้า	แผนพัฒนาดิจิทัลเพื่อเศรษฐกิจการพาณิชย์ พ.ศ. ๒๕๖๖-๒๕๗๐ ขององค์การคลังสินค้า
ยุทธศาสตร์ที่ ๖ ด้านการปรับสมดุล และพัฒนาระบบการบริหารจัดการภาครัฐ	ประเด็นแผนแม่บทที่ ๒๐ การบริการ ประชาชน และประสิทธิภาพภาครัฐ	<p>หมวดหมู่ที่ ๗ SMEs วิสาหกิจชุมชน และวิสาหกิจเติบโตอย่างต่อเนื่อง</p> <p>หมวดหมู่ที่ ๑๓ ภาครัฐที่มีสมรรถนะสูง</p>	<p>ยุทธศาสตร์ที่ ๓ การสร้างความเข้มแข็งทางเศรษฐกิจและแข่งขันได้อย่างยั่งยืน</p> <p>ยุทธศาสตร์ที่ ๖ การบริหารจัดการในภาครัฐ การป้องกันการทุจริตประพฤติมิชอบ และธรรมาภิบาลในสังคมไทย</p> <p>ยุทธศาสตร์ที่ ๘ การพัฒนาวิทยาศาสตร์ เทคโนโลยี วิจัย และนวัตกรรม</p>	ยุทธศาสตร์ที่ ๔ ปรับเปลี่ยนภาครัฐสู่การเป็นรัฐบาลดิจิทัล	<p>ยุทธศาสตร์ที่ ๑ ยกระดับคุณภาพการให้บริการแก่ประชาชนด้วยเทคโนโลยีดิจิทัล</p> <p>ยุทธศาสตร์ที่ ๒ อำนวยความสะดวกภาคธุรกิจไทยด้วยเทคโนโลยีดิจิทัล</p> <p>ยุทธศาสตร์ที่ ๔ พัฒนากลไกการมีส่วนร่วมของทุกภาคส่วนร่วมขับเคลื่อนรัฐบาลดิจิทัล</p>	<p>ยุทธศาสตร์ที่ ๑ การพัฒนาประกอบกรแบบครบวงจร</p> <p>ยุทธศาสตร์ที่ ๒ การพัฒนาระบบการค้าให้มีประสิทธิภาพ</p> <p>ยุทธศาสตร์ที่ ๓ การเสริมสร้างบทบาทผู้บริโภคร</p> <p>ยุทธศาสตร์ที่ ๔ การบูรณาการกับระบบการค้าโลก</p>	<p>ยุทธศาสตร์ที่ ๑ ปรับเปลี่ยนสู่ความเป็นองค์กรแห่งนวัตกรรมดิจิทัล</p>	<p>ยุทธศาสตร์ที่ ๔ สนับสนุนการใช้นวัตกรรมและเทคโนโลยีให้สอดคล้องกับยุทธศาสตร์ Thailand ๔.๐ และแผน Digital Economy</p>	ยุทธศาสตร์ที่ ๒ พัฒนาเทคโนโลยีดิจิทัลสู่ความเป็นองค์กรดิจิทัล (Smart Organization)
<p>ยุทธศาสตร์ที่ ๑ ด้านความมั่นคง</p> <p>ยุทธศาสตร์ที่ ๒ ด้านการสร้างความสามารถในการแข่งขัน</p> <p>ยุทธศาสตร์ที่ ๖ ด้านการปรับสมดุล และพัฒนาระบบการบริหารจัดการภาครัฐ</p>	<p>ประเด็นแผนแม่บทที่ ๒ การต่างประเทศ</p> <p>ประเด็นแผนแม่บทที่ ๘ ผู้ประกอบการและวิสาหกิจขนาดกลาง และขนาดย่อมยุคใหม่</p> <p>ประเด็นแผนแม่บทที่ ๒๐ การบริการประชาชน และประสิทธิภาพภาครัฐ</p>	<p>หมวดหมู่ที่ ๗ SMEs วิสาหกิจชุมชน และวิสาหกิจเติบโตอย่างต่อเนื่อง</p> <p>หมวดหมู่ที่ ๑๓ ภาครัฐที่มีสมรรถนะสูง</p>	<p>ยุทธศาสตร์ที่ ๓ การสร้างความเข้มแข็งทางเศรษฐกิจและแข่งขันได้อย่างยั่งยืน</p> <p>ยุทธศาสตร์ที่ ๖ การบริหารจัดการในภาครัฐ การป้องกันการทุจริตประพฤติมิชอบ และธรรมาภิบาลในสังคมไทย</p> <p>ยุทธศาสตร์ที่ ๘ การพัฒนาวิทยาศาสตร์ เทคโนโลยี วิจัย และนวัตกรรม</p>	ยุทธศาสตร์ที่ ๒ ขับเคลื่อนเศรษฐกิจด้วยเทคโนโลยีดิจิทัล		<p>ยุทธศาสตร์ที่ ๒ การพัฒนาระบบการค้าให้มีประสิทธิภาพ</p> <p>ยุทธศาสตร์ที่ ๔ การบูรณาการกับระบบการค้าโลก</p>	<p>ยุทธศาสตร์ที่ ๒ ขับเคลื่อนเศรษฐกิจการพาณิชย์ด้วยการบูรณาการข้อมูล และการวิเคราะห์ขั้นสูง</p>	<p>ยุทธศาสตร์ที่ ๑ สร้างศักยภาพองค์กรเพื่อเป็นพลังขับเคลื่อนยุทธศาสตร์ชาติ</p>	<p>ยุทธศาสตร์ที่ ๑ พัฒนามาตรฐานข้อมูลและเทคโนโลยีดิจิทัล รองรับการแข่งขันภาคธุรกิจองค์การคลังสินค้าและเศรษฐกิจการพาณิชย์</p>



แผนระดับที่ ๑	แผนระดับที่ ๒			แผนระดับที่ ๓									
ยุทธศาสตร์ชาติ ๒๐ ปี พ.ศ. ๒๕๖๑-๒๕๘๐	แผนแม่บทภายใต้ยุทธศาสตร์ชาติ พ.ศ. ๒๕๖๑-๒๕๘๐	(ร่าง) แผนพัฒนาเศรษฐกิจและสังคมแห่งชาติ ฉบับที่ ๑๓ พ.ศ. ๒๕๖๖-๒๕๗๐	แผนพัฒนาเศรษฐกิจและสังคมแห่งชาติ ฉบับที่ ๑๒ พ.ศ. ๒๕๖๐-๒๕๖๔	นโยบายและแผนว่าด้วยการพัฒนาดิจิทัลเพื่อเศรษฐกิจและสังคม (พ.ศ. ๒๕๖๑ - ๒๕๘๐)	แผนพัฒนารัฐบาลดิจิทัลของประเทศไทย พ.ศ. ๒๕๖๓-๒๕๖๕	ยุทธศาสตร์ของกระทรวงพาณิชย์ ๒๐ ปี พ.ศ. ๒๕๕๙-๒๕๗๙	แผนพัฒนาดิจิทัลเพื่อเศรษฐกิจการพาณิชย์ พ.ศ. ๒๕๖๖-๒๕๗๐ ของกระทรวงพาณิชย์	ยุทธศาสตร์ขององค์การคลังสินค้า	แผนพัฒนาดิจิทัลเพื่อเศรษฐกิจการพาณิชย์ พ.ศ. ๒๕๖๖-๒๕๗๐ ขององค์การคลังสินค้า				
ยุทธศาสตร์ที่ ๖ ด้านการปรับสมดุล และพัฒนาระบบการบริหารจัดการภาครัฐ	ประเด็นแผนแม่บทที่ ๒๐ การบริการประชาชน และประสิทธิภาพภาครัฐ	หมวดหมู่ที่ ๑๓ ภาครัฐที่มีสมรรถนะสูง	ยุทธศาสตร์ที่ ๖ การบริหารจัดการในภาครัฐ การป้องกัน การทุจริตประพฤติมิชอบ และธรรมาภิบาลในสังคมไทย	ยุทธศาสตร์ที่ ๖ สร้างความเชื่อมั่นในการใช้เทคโนโลยีดิจิทัล	ยุทธศาสตร์ที่ ๑ ยกระดับคุณภาพการให้บริการแก่ประชาชนด้วยเทคโนโลยีดิจิทัล  ยุทธศาสตร์ที่ ๒ อำนวยความสะดวกภาคธุรกิจไทยด้วยเทคโนโลยีดิจิทัล  ยุทธศาสตร์ที่ ๔ พัฒนากลไกการมีส่วนร่วมของทุกภาคส่วนร่วมขับเคลื่อนรัฐบาลดิจิทัล	ยุทธศาสตร์ที่ ๑ การพัฒนาผู้ประกอบการแบบครบวงจร  ยุทธศาสตร์ที่ ๓ การเสริมสร้างบทบาทผู้ประกอบการ  ยุทธศาสตร์ที่ ๒ การพัฒนาระบบการค้าให้มีประสิทธิภาพ	ยุทธศาสตร์ที่ ๓ ยกระดับความเชื่อมั่นในการใช้เทคโนโลยีดิจิทัลเพื่อการพาณิชย์อย่างยั่งยืน	ยุทธศาสตร์ที่ ๒ เป็นกลไกสนับสนุนสินค้าเกษตรและสินค้าชุมชนให้มีช่องทางการจำหน่ายมากขึ้น	ยุทธศาสตร์ที่ ๓ การสร้างวัฒนธรรมองค์กรให้มีความเชื่อมั่นในพาณิชย์ดิจิทัล				
				ยุทธศาสตร์ที่ ๓ สร้างสังคมคุณภาพด้วยเทคโนโลยีดิจิทัล						ยุทธศาสตร์ที่ ๑ การพัฒนาผู้ประกอบการแบบครบวงจร	ยุทธศาสตร์ที่ ๔ ส่งเสริมคุณภาพสังคมเศรษฐกิจการพาณิชย์ด้วยนวัตกรรมดิจิทัล	ยุทธศาสตร์ที่ ๓ เสริมสร้างความแข็งแกร่งทางการสร้างรายได้ขององค์กรเพื่อความยั่งยืนในระยะยาว	ยุทธศาสตร์ที่ ๔ การพัฒนาลูกค้า คู่ค้า และบุคลากรขององค์การคลังสินค้า ให้พร้อมเข้าสู่ยุคองค์กรดิจิทัล
				ยุทธศาสตร์ที่ ๑ พัฒนาโครงสร้างพื้นฐานดิจิทัลประสิทธิภาพสูงให้ครอบคลุมทั่วประเทศ						ยุทธศาสตร์ที่ ๒ การพัฒนาระบบการค้าให้มีประสิทธิภาพ	ยุทธศาสตร์ที่ ๕ ยกระดับโครงสร้างพื้นฐานดิจิทัลสมรรถนะสูง มีความมั่นคงและปลอดภัย	ยุทธศาสตร์ที่ ๕ ส่งเสริมระบบธรรมาภิบาลให้มีความโปร่งใสและมีคุณธรรม	ยุทธศาสตร์ที่ ๕ การพัฒนาโครงสร้างพื้นฐานดิจิทัลประสิทธิภาพสูงให้ครอบคลุมการบริหารจัดการ และการบริการขององค์การคลังสินค้า
				ยุทธศาสตร์ที่ ๕ พัฒนากำลังคนให้พร้อมเข้าสู่ยุคเศรษฐกิจและสังคมดิจิทัล						ยุทธศาสตร์ที่ ๑ การพัฒนาผู้ประกอบการแบบครบวงจร	ยุทธศาสตร์ที่ ๖ พัฒนาบุคลากรให้มีทักษะสูงด้านเทคโนโลยีดิจิทัล และเพิ่มขีดความสามารถการใช้เทคโนโลยีเพื่อสร้างนวัตกรรม	ยุทธศาสตร์ที่ ๑ สร้างศักยภาพองค์กรเพื่อเป็นพลังขับเคลื่อนยุทธศาสตร์ชาติ	ยุทธศาสตร์ที่ ๔ การพัฒนาลูกค้า คู่ค้า และบุคลากรขององค์การคลังสินค้า ให้พร้อมเข้าสู่ยุคองค์กรดิจิทัล

บทที่ ๑๐

แผนงาน/โครงการ ตามยุทธศาสตร์แผนพัฒนาดิจิทัล  
เพื่อเศรษฐกิจการพาณิชย์ขององค์การคลังสินค้า

พ.ศ. ๒๕๖๖ - ๒๕๗๐

## บทที่ ๑๐

### แผนงาน/โครงการ ตามยุทธศาสตร์แผนพัฒนาดิจิทัลเพื่อเศรษฐกิจการพาณิชย์ ขององค์การคลังสินค้า พ.ศ. ๒๕๖๖ - ๒๕๗๐

การดำเนินงานเพื่อให้แผนพัฒนาดิจิทัลเพื่อเศรษฐกิจการพาณิชย์ขององค์การคลังสินค้า พ.ศ. ๒๕๖๖ - ๒๕๗๐ จะสัมฤทธิ์ผลตามกรอบระยะเวลา ๕ ปี ต้องมีการแจกแจงรายละเอียดในแต่ละโครงการของยุทธศาสตร์ทั้ง ๕ ด้าน โดยมีคำอธิบายของแต่ละหัวข้อหลักในตารางสรุปแผนงาน/โครงการขององค์การคลังสินค้า พร้อมทั้งระบุหน่วยงานที่รับผิดชอบและเกี่ยวข้อง ซึ่งหมายถึง ส่วนงานบริหารระดับสำนักที่มีหน้าที่ในการรับผิดชอบเพื่อขับเคลื่อนและดำเนินงานสำหรับแผนฉบับนี้ ดังต่อไปนี้

## ยุทธศาสตร์ที่ ๑ พัฒนามาตรฐานข้อมูลและเทคโนโลยีดิจิทัล รองรับการแข่งขันการกิจขององค์กรคลังสินค้าและเศรษฐกิจการพาณิชย์

สาระยุทธศาสตร์ : กระตุ้นการขับเคลื่อนการกิจขององค์กรด้วยการเตรียมข้อมูลมาตรฐาน เพื่อนำไปส่งเสริมสนับสนุนผู้บริหาร ลูกค้า และคู่ค้า อคส. ได้ใช้ประโยชน์ในการนำไปวิเคราะห์แนวทางการเพิ่มประสิทธิภาพการดำเนินงานธุรกิจ

เป้าหมาย : บูรณาการข้อมูลสารสนเทศ อคส. ร่วมกับหน่วยงานภายใน และภายนอกกระทรวงพาณิชย์ตอบสนองการจัดทำข้อมูลเปิด (Open Data) เพื่อเสริมสร้างขีดความสามารถของผู้ประกอบการและประชาชน

กลยุทธ์ที่ ๑ : สร้างความร่วมมือกับหน่วยงานทั้งภายในและภายนอกในการกำหนดแนวทางการบูรณาการข้อมูลร่วมกัน

กลยุทธ์ที่ ๒ : สอบทานข้อมูล (Data Cleansing) ร่วมกันระหว่างหน่วยงานในสังกัดกระทรวงพาณิชย์และ Cleansing ข้อมูลภายใน อคส.

ลำดับ	โครงการ	วัตถุประสงค์	เป้าหมาย	ตัวชี้วัด	ปีงบประมาณ (ล้านบาท)					รวม	หน่วยงานที่รับผิดชอบ
					๒๕๖๖	๒๕๖๗	๒๕๖๘	๒๕๖๙	๒๕๗๐		
๑	พัฒนาระบบสนับสนุนการตัดสินใจสำหรับผู้บริหาร (Decision Support System: DSS)	๑. พัฒนาระบบสนับสนุนการตัดสินใจของผู้บริหารให้สามารถ Integrate ข้อมูลสรุปจากระบบสารสนเทศของ อคส. แบบอัตโนมัติ ๒. วิเคราะห์และออกรายงานสำหรับผู้บริหารระดับสูง	นำเสนอผลสรุปและการวิเคราะห์ข้อมูลขององค์กรคลังสินค้าในมุมมองต่างๆ เพื่อสนับสนุนการตัดสินใจผู้บริหาร	๑. ร้อยละความสำเร็จของการพัฒนาระบบสนับสนุนการตัดสินใจสำหรับผู้บริหาร (Decision Support System: DSS) ๒. ระดับความพึงพอใจของผู้บริหารไม่น้อยกว่าร้อยละ ๗๐ (เชิงปริมาณ)	-	-	-	๒.๐๐	-	๒.๐๐	สทค.

ลำดับ	โครงการ	วัตถุประสงค์	เป้าหมาย	ตัวชี้วัด	ปีงบประมาณ (ล้านบาท)					รวม	หน่วยงาน ที่รับผิดชอบ
					๒๕๖๖	๒๕๖๗	๒๕๖๘	๒๕๖๙	๒๕๗๐		
		๓. พัฒนาระบบวิเคราะห์ และจัดทำรายงาน สำหรับผู้บริหาร ระดับสูง									

ลำดับ	โครงการ	วัตถุประสงค์	เป้าหมาย	ตัวชี้วัด	ปีงบประมาณ (ล้านบาท)					รวม	หน่วยงาน ที่รับผิดชอบ
					๒๕๖๖	๒๕๖๗	๒๕๖๘	๒๕๖๙	๒๕๗๐		
๒	จัดทำสถาปัตยกรรมองค์กร (Enterprise Architecture: EA) และธรรมาภิบาลข้อมูล (Data Governance)	เพื่อส่งเสริมศักยภาพขององค์กรคลังสินค้าในการนำข้อมูลไปใช้ประโยชน์ได้อย่างมีประสิทธิภาพ บริหารจัดการอย่างมีธรรมาภิบาล โดยการกำหนดและบังคับใช้นโยบายที่เกี่ยวข้องกับงานด้านข้อมูล บุคลากร และกระบวนการ รวมทั้งสร้างความเชื่อมั่น และลดความเสี่ยงในการใช้งานข้อมูล	องค์กรคลังสินค้ามีมาตรฐานกำหนดและบังคับใช้ การบริหารจัดการข้อมูลอย่างมีธรรมาภิบาล	๑. จำนวนสถาปัตยกรรมองค์กร (Enterprise Architecture) และธรรมาภิบาลข้อมูล (Data Governance) ๑ ฉบับ (เชิงปริมาณ) ๒. จำนวนนโยบาย มาตรฐาน และเอกสารกำกับในการใช้งานข้อมูล ๑ ชุด (เชิงปริมาณ)	๓.๐๐	-	-	-	-	๓.๐๐	สทค.

ลำดับ	โครงการ	วัตถุประสงค์	เป้าหมาย	ตัวชี้วัด	ปีงบประมาณ (ล้านบาท)					รวม	หน่วยงาน ที่รับผิดชอบ
					๒๕๖๖	๒๕๖๗	๒๕๖๘	๒๕๖๙	๒๕๗๐		
๓	การพัฒนาระบบข้อมูลเปิด (Open Data) เพื่อสนับสนุนระบบศูนย์ข้อมูลกลางแห่งชาติ (National Data Center)	พัฒนา/ปรับปรุงระบบสารสนเทศที่สามารถรวบรวมประมวลผลข้อมูลตามประเด็นที่ควรให้บริการหรือควรเปิดเผยตามกฎหมาย	จัดส่งข้อมูลไปยังศูนย์ข้อมูลกลางแห่งชาติ (National Data Center) ได้อัตโนมัติตามเวลาที่ตกลงกัน	ร้อยละของจำนวนประเด็นข้อมูลที่สามารถเปิดให้มีการเผยแพร่ใช้งานร่วมกัน (Share Data) (เชิงปริมาณ)	-	-	๒.๐๐	-	-	๒.๐๐	สทค.

**ยุทธศาสตร์ที่ ๒ พัฒนาเทคโนโลยีดิจิทัลสู่ความเป็นองค์กรดิจิทัล (Smart Organization)**

**สาระยุทธศาสตร์ :** ใช้เทคโนโลยีดิจิทัลเพื่อสนับสนุนการให้บริการแบบดิจิทัล (Front Office) ขององค์กรคลังสินค้าได้อย่างสะดวกรวดเร็ว พร้อมทั้งปรับปรุงประสิทธิภาพการบริหารจัดการภายใน (Back Office) ขององค์กรคลังสินค้าทั้งส่วนกลางและส่วนภูมิภาค

**เป้าหมาย :** เปลี่ยนกระบวนการทำงานและการทำธุรกรรมจาก Analog เป็น Digital

**กลยุทธ์ที่ ๑:** การพัฒนาเพิ่มประสิทธิภาพระบบ Back Office ให้ครอบคลุมความต้องการใช้งานที่เพิ่มมากขึ้น

**กลยุทธ์ที่ ๒:** การพัฒนาระบบงาน หรือ Application ที่สามารถตอบสนองความต้องการใช้งานด้วยความทันสมัย

ลำดับ	โครงการ	วัตถุประสงค์	เป้าหมาย	ตัวชี้วัด	ปีงบประมาณ (ล้านบาท)					รวม	หน่วยงานที่รับผิดชอบ
					๒๕๖๖	๒๕๖๗	๒๕๖๘	๒๕๖๙	๒๕๗๐		
๑	พัฒนาระบบบริหารคดีและสัญญา	เพื่อพัฒนาระบบบริหารคดีและสัญญาเพื่อจัดการติดตาม และค้นหาสัญญาคดีที่อยู่ภายใต้การกำกับดูแลขององค์กรคลังสินค้า	เพื่อสามารถจัดการติดตาม และค้นหาสัญญาคดีที่อยู่ภายใต้การกำกับดูแลขององค์กรคลังสินค้า	ร้อยละความสำเร็จของการพัฒนาระบบบริหารสัญญาคดีสามารถให้บริการข้อมูลผ่านอุปกรณ์ต่าง ๆ ได้	๔.๐๐	-	-	-	-	๔.๐๐	สคด. สทด.



ลำดับ	โครงการ	วัตถุประสงค์	เป้าหมาย	ตัวชี้วัด	ปีงบประมาณ (ล้านบาท)					รวม	หน่วยงาน ที่รับผิดชอบ
					๒๕๖๖	๒๕๖๗	๒๕๖๘	๒๕๖๙	๒๕๗๐		
๒	จัดทา/พัฒนา ระบบงาน Enterprise Resource Planning (ERP)	เพื่อจัดทา/พัฒนา ระบบงาน Enterprise Resource Planning (ERP) แบบบูรณาการทุก ส่วนงานภายใน อกส. และสามารถประมวลผล ในภาพรวมได้	มีระบบ Enterprise Resource Planning (ERP) แบบบูรณาการ ทุกส่วนงานภายใน อกส. และสามารถประมวลผล ในภาพรวมได้	ร้อยละความสำเร็จ ของการจัดทาระบบ Enterprise Resource Planning (ERP)	๒๖.๐๐	๕.๐๐	-	-	-	๓๑.๐๐	สทต.
๓	พัฒนาระบบ ให้บริการและ แลกเปลี่ยนข้อมูล ระหว่างหน่วยงาน อื่น ๆ ภายใน กระทรวงพาณิชย์ (API Gateway)	เพื่อพัฒนาระบบ ให้บริการและแลกเปลี่ยน ข้อมูลระหว่างหน่วยงาน อื่น ๆ ภายในกระทรวง พาณิชย์ (API Gateway)	มีระบบให้บริการ และแลกเปลี่ยนข้อมูล ระหว่างหน่วยงานอื่น ๆ ภายในกระทรวงพาณิชย์ (API Gateway)	ร้อยละความสำเร็จ ของการพัฒนาระบบ ให้บริการและ แลกเปลี่ยนข้อมูล ระหว่างหน่วยงานอื่น ๆ ภายในกระทรวง พาณิชย์ (API Gateway)	-	-	-	๒.๐๐	-	๒.๐๐	สทต.

## ยุทธศาสตร์ที่ ๓ การสร้างวัฒนธรรมองค์กรให้มีความเชื่อมั่นในพาณิชย์ดิจิทัล

สาระยุทธศาสตร์ : พัฒนานโยบาย กฎระเบียบ ประกาศ คำสั่ง หรือกติกาด้านการใช้เทคโนโลยีดิจิทัลให้เหมาะสม ทันสมัย สอดคล้องกับหลักเกณฑ์สากลและความก้าวหน้าทางเทคโนโลยีดิจิทัล เพื่อส่งเสริม สนับสนุน และเพิ่มความเชื่อมั่นการประกอบธุรกิจของคู่ค้าและประชาชน

เป้าหมาย : คู่ค้าหรือประชาชนมีความเชื่อมั่นในการใช้เทคโนโลยีดิจิทัลในการทำธุรกรรมกับองค์กรคลังสินค้าโดยมีการรักษาความลับของข้อมูลส่วนตัว (Privacy) อย่างมั่นคงปลอดภัย

กลยุทธ์ที่ ๑ : เสริมสมรรถนะบุคลากรด้านการบริหารจัดการเทคโนโลยีดิจิทัลให้เท่าทันกับความก้าวหน้าของเทคโนโลยีและสอดคล้องกับการดำเนินธุรกิจของ อคส.

กลยุทธ์ที่ ๒ : ปรับปรุงกฎระเบียบและนโยบายขององค์กรคลังสินค้า ให้สอดคล้องกับกฎหมาย เศรษฐกิจดิจิทัล

ลำดับ	โครงการ	วัตถุประสงค์	เป้าหมาย	ตัวชี้วัด	ปีงบประมาณ (ล้านบาท)					รวม	หน่วยงานที่รับผิดชอบ
					๒๕๖๖	๒๕๖๗	๒๕๖๘	๒๕๖๙	๒๕๗๐		
๑	พัฒนาบุคลากรในการบริหารเทคโนโลยีดิจิทัล (Digital Management)	เพื่อพัฒนาบุคลากรให้มีสมรรถนะในด้านการบริหารจัดการเทคโนโลยีดิจิทัลเพื่อเศรษฐกิจการพาณิชย์แบบองค์รวม	องค์กรคลังสินค้ามีบุคลากรที่มีคุณภาพในการบริหารจัดการเทคโนโลยีดิจิทัลขององค์กรคลังสินค้า	ร้อยละของจำนวนบุคลากรที่ได้รับการพัฒนาบุคลากรในการบริหารเทคโนโลยีดิจิทัล (Digital Management)	๐.๕๐	๐.๕๐	๐.๕๐	๐.๕๐	๐.๕๐	๒.๕๐	สทต.
๒	เสนอขอรับรองมาตรฐานสากลด้านการรักษาความมั่นคงปลอดภัย	สร้างความเชื่อมั่นให้แก่ผู้ประกอบการในการใช้ระบบดิจิทัลขององค์กรคลังสินค้า	สนับสนุนการพัฒนา ระบบดิจิทัลและการรักษาความมั่นคงปลอดภัยแต่ละโครงการให้ประสบความสำเร็จ	ร้อยละความสำเร็จของระบบงานหลักที่มีมาตรฐานสากลด้านการรักษาความมั่นคงปลอดภัย	๑.๐๐	-	๑.๐๐	-	-	๒.๐๐	สทต.

**ยุทธศาสตร์ที่ ๔ การพัฒนาลูกค้า คู่ค้า และบุคลากรขององค์การคลังสินค้า ให้พร้อมเข้าสู่ยุคองค์กรดิจิทัล**

**สาระยุทธศาสตร์ :** พัฒนาศักยภาพของลูกค้า คู่ค้า และบุคลากรขององค์การคลังสินค้า ให้มีสมรรถนะการใช้เทคโนโลยีดิจิทัลอย่างชาญฉลาด

**เป้าหมายที่ ๑ :** พัฒนาความสามารถในการใช้เทคโนโลยีดิจิทัลได้อย่างเหมาะสมสอดคล้องกับภารกิจของ อคส.

**เป้าหมายที่ ๒ :** พัฒนานักบริหารโครงการ (Project Manager) เพื่อกำกับดูแลโครงการพัฒนาระบบสารสนเทศซึ่งเป็นประโยชน์ต่อการดำเนินงานร่วมกับผู้รับจ้าง (Outsource) ในการบรรลุวัตถุประสงค์ของการพัฒนาโปรแกรม

**เป้าหมายที่ ๓ :** เสริมภาพลักษณ์ความทันสมัยของ อคส.

**กลยุทธ์ที่ ๑ :** จัดทำสมรรถนะการใช้งานด้านเทคโนโลยีดิจิทัล สำหรับผู้ใช้งานในระดับบริหารและระดับปฏิบัติการ

**กลยุทธ์ที่ ๒ :** จัดทำสมรรถนะการบริหารจัดการโครงการด้านเทคโนโลยีดิจิทัล

**กลยุทธ์ที่ ๓ :** ทดสอบ ประเมิน และพัฒนาสมรรถนะของบุคลากร

**กลยุทธ์ที่ ๔ :** ใช้ช่องทางออนไลน์กับลูกค้าและคู่ค้า อคส.

ลำดับ	โครงการ	วัตถุประสงค์	เป้าหมาย	ตัวชี้วัด	ปีงบประมาณ (ล้านบาท)					รวม	หน่วยงาน ที่รับผิดชอบ
					๒๕๖๖	๒๕๖๗	๒๕๖๘	๒๕๖๙	๒๕๗๐		
๑	พัฒนาระบบบริหารจัดการองค์ความรู้ (Knowledge Management)	เพื่อสร้างกลไกในการแลกเปลี่ยนเรียนรู้การบริหารจัดการองค์ความรู้ โดยเฉพาะที่เป็นความรู้ที่ได้จากประสบการณ์ (Tacit Knowledge)	มีระบบการแลกเปลี่ยนเรียนรู้ทำให้เกิดความเข้าใจกระบวนการทำงานอย่างมีประสิทธิภาพ เกิดประสิทธิผล	ร้อยละของจำนวนเนื้อหาความรู้ที่นำเข้าสู่ระบบ	-	-	๑.๐๐	-	-	๑.๐๐	สทต.

**ยุทธศาสตร์ที่ ๕ การพัฒนาโครงสร้างพื้นฐานดิจิทัลประสิทธิภาพสูงให้ครอบคลุมการบริหารจัดการ และการบริการขององค์กรคลังสินค้า**

**สาระยุทธศาสตร์ :** พัฒนาโครงสร้างพื้นฐานดิจิทัลประสิทธิภาพสูง เพื่ออำนวยความสะดวกให้แก่ผู้บริหาร เจ้าหน้าที่ ลูกค้าและคู่ค้าของ อคส. สามารถเข้าถึงและใช้ประโยชน์ได้อย่างสะดวก รวดเร็ว แบบทุกที่ ทุกเวลา เพียงพอต่อความต้องการ

**เป้าหมายที่ ๑ :** ลูกค้า และคู่ค้า สามารถใช้เทคโนโลยีดิจิทัลขององค์กรคลังสินค้าได้อย่างสะดวกแบบทุกที่ ทุกเวลา

**เป้าหมายที่ ๒ :** ผู้บริหารและเจ้าหน้าที่ของ อคส. สามารถใช้เทคโนโลยีดิจิทัลของ อคส. ได้อย่างสะดวกแบบทุกที่ ทุกเวลา

**กลยุทธ์ :** เพิ่มประสิทธิภาพการใช้งานระบบของ อคส. ผ่านระบบเครือข่ายสมัยใหม่ ทั้งส่วนกลางและส่วนภูมิภาค

ลำดับ	โครงการ	วัตถุประสงค์	เป้าหมาย	ตัวชี้วัด	ปีงบประมาณ (ล้านบาท)					รวม	หน่วยงานที่รับผิดชอบ
					๒๕๖๖	๒๕๖๗	๒๕๖๘	๒๕๖๙	๒๕๗๐		
๑	จัดหาครุภัณฑ์คอมพิวเตอร์และอุปกรณ์ต่อพ่วงเพื่อทดแทนของเดิม	เพื่อจัดหาอุปกรณ์คอมพิวเตอร์และอุปกรณ์เครือข่ายเพื่อทดแทนอุปกรณ์ที่หมดอายุหรือไม่อยู่ในสภาพที่พร้อมใช้งาน	มีคอมพิวเตอร์และอุปกรณ์เครือข่ายที่มีประสิทธิภาพ มีความทันสมัยอยู่เสมอ เพื่อสนับสนุนการทำงานกับเทคโนโลยีในปัจจุบัน	๑. เครื่องคอมพิวเตอร์และอุปกรณ์ต่อพ่วง มีจำนวนเพียงพอต่อผู้ใช้ ๒. อัตราส่วนเครื่องคอมพิวเตอร์ : ผู้ใช้ =๑:๑ ๓. เครื่องคอมพิวเตอร์และอุปกรณ์ต่อพ่วงมีอายุการใช้งานไม่เกิน ๗ ปี	๔.๐๐	๔.๐๐	๔.๐๐	๔.๐๐	๔.๐๐	๒๐.๐๐	สทต.

ลำดับ	โครงการ	วัตถุประสงค์	เป้าหมาย	ตัวชี้วัด	ปีงบประมาณ (ล้านบาท)					รวม	หน่วยงาน ที่รับผิดชอบ
					๒๕๖๖	๒๕๖๗	๒๕๖๘	๒๕๖๙	๒๕๗๐		
๒	บำรุงรักษาฐานข้อมูล Hyperconverged Infrastructure (HCI)	เพื่อให้มีบำรุงรักษา ฐานข้อมูล Hyperconverged Infrastructure (HCI) ให้ ใช้งานได้อย่าง ประสิทธิภาพมากยิ่งขึ้น	เครื่องคอมพิวเตอร์และ อุปกรณ์ระบบเครือข่าย ระบบสารสนเทศและ ฐานข้อมูลสามารถ ใช้งานได้อย่างต่อเนื่อง	ร้อยละของฐานข้อมูล Hyperconverged Infrastructure (HCI) ที่ได้รับการบำรุงรักษา	-	-	๒.๐๐	-	-	๒.๐๐	สทต.
๓	การบำรุงรักษา เครื่องคอมพิวเตอร์ และอุปกรณ์ เครือข่าย คอมพิวเตอร์ ระบบสารสนเทศ และฐานข้อมูล	เพื่อให้มีการดูแล บำรุงรักษาซ่อมแซม แก้ไขเครื่องคอมพิวเตอร์ และอุปกรณ์ระบบ เครือข่ายระบบ สารสนเทศ และ ฐานข้อมูลให้ใช้งานได้ อย่างต่อเนื่อง	เครื่องคอมพิวเตอร์ และอุปกรณ์ระบบ เครือข่าย ระบบ สารสนเทศและ ฐานข้อมูลสามารถ ใช้งานได้อย่างต่อเนื่อง	ร้อยละของอุปกรณ์ระบบ เครือข่ายสามารถใช้งานได้ ในระดับ ๙๙.๙๙% (ระยะเวลา downtime ๕.๒๖ นาทีต่อปี)	-	-	๒.๐๐	-	-	๒.๐๐	สทต.

ตารางสรุปงบประมาณแยกตามยุทธศาสตร์

ยุทธศาสตร์	ปีงบประมาณ (ล้านบาท)					รวม
	๒๕๖๖	๒๕๖๗	๒๕๖๘	๒๕๖๙	๒๕๗๐	
ยุทธศาสตร์ที่ ๑ พัฒนามาตรฐานข้อมูลและเทคโนโลยีดิจิทัล รองรับการขับเคลื่อนภารกิจองค์กรคลังสินค้าและเศรษฐกิจการพาณิชย์	๓.๐๐	๐.๐๐	๒.๐๐	๒.๐๐	๐.๐๐	๗.๐๐
ยุทธศาสตร์ที่ ๒ พัฒนาเทคโนโลยีดิจิทัลสู่ความเป็นองค์กรดิจิทัล (Smart Organization)	๓๐.๐๐	๕.๐๐	๐.๐๐	๒.๐๐	๐.๐๐	๓๗.๐๐
ยุทธศาสตร์ที่ ๓ สร้างวัฒนธรรมองค์กรให้มีความเชื่อมั่นในพาณิชย์ดิจิทัล	๑.๕๐	๐.๕๐	๑.๕๐	๐.๕๐	๐.๕๐	๔.๕๐
ยุทธศาสตร์ที่ ๔ พัฒนาลูกค้า คู่ค้า และบุคลากรขององค์กรคลังสินค้าให้พร้อมเข้าสู่ยุคองค์กรดิจิทัล	๐.๐๐	๐.๐๐	๑.๐๐	๐.๐๐	๐.๐๐	๑.๐๐
ยุทธศาสตร์ที่ ๕ พัฒนาโครงสร้างพื้นฐานดิจิทัลประสิทธิภาพสูงให้ครอบคลุมการบริหารจัดการ และการบริการขององค์กรคลังสินค้า	๔.๐๐	๔.๐๐	๘.๐๐	๔.๐๐	๔.๐๐	๒๔.๐๐
<b>รวม</b>	<b>๓๘.๕๐</b>	<b>๙.๕๐</b>	<b>๑๒.๕๐</b>	<b>๘.๕๐</b>	<b>๔.๕๐</b>	<b>๗๓.๕๐</b>

## บทที่ ๑๑

แผนบูรณาการงบประมาณด้านเทคโนโลยีสารสนเทศ  
และการสื่อสารของกระทรวงพาณิชย์

## บทที่ ๑๑

## แผนบูรณาการงบประมาณด้านเทคโนโลยีสารสนเทศและการสื่อสารของกระทรวงพาณิชย์

ตารางที่ ๑๑-๑ ตารางสรุปงบประมาณแยกตามยุทธศาสตร์

ยุทธศาสตร์	ประมาณการงบประมาณ					รวม
	๒๕๖๖	๒๕๖๗	๒๕๖๘	๒๕๖๙	๒๕๗๐	
ยุทธศาสตร์ที่ ๑ ปรับเปลี่ยนสู่ความเป็นองค์กรแห่งนวัตกรรมดิจิทัล	๑๖.๘๕	๕๙.๘๕	๓๙.๘๕	๘.๓๐	๓.๐๐	๑๒๗.๘๕
ยุทธศาสตร์ที่ ๒ ขับเคลื่อนเศรษฐกิจการพาณิชย์ด้วยการบูรณาการข้อมูลและการวิเคราะห์ขั้นสูง	๕.๐๐	๗.๕๐	๓๗.๕๐	๓๔.๗๐	๑๘.๕๐	๑๐๓.๒๐
ยุทธศาสตร์ที่ ๓ ยกระดับความเชื่อมั่นในการใช้นวัตกรรมดิจิทัลเพื่อการพาณิชย์อย่างยั่งยืน	๐.๐๐	๑๘.๐๐	๑.๐๐	๑.๐๐	๐.๐๐	๒๐.๐๐
ยุทธศาสตร์ที่ ๔ ส่งเสริมคุณภาพสังคมเศรษฐกิจการพาณิชย์ด้วยนวัตกรรมดิจิทัล	๐.๐๐	๙.๔	๖.๔๐	๑.๔๐	๑.๔๐	๑๘.๖๐
ยุทธศาสตร์ที่ ๕ ยกระดับโครงสร้างพื้นฐานดิจิทัลสมรรถนะสูง มีความมั่นคงและปลอดภัย	๒๗.๐๐	๖๗.๐๐	๓๔๗.๐๐	๑๗๗.๐๐	๒๗.๐๐	๖๔๕.๐๐
ยุทธศาสตร์ที่ ๖ พัฒนาบุคลากรให้มีทักษะสูงด้านเทคโนโลยีดิจิทัล และเพิ่มขีดความสามารถการใช้เทคโนโลยีเพื่อสร้างนวัตกรรม	๗.๖๐	๗.๖๐	๗.๖๐	๗.๖๐	๑๙.๖๐	๕๐.๐๐
รวม	๕๖.๔๕	๑๖๙.๓๕	๔๓๙.๓๕	๒๓๐.๐๐	๖๙.๕๐	๙๖๔.๖๕



ตารางที่ ๑๑-๒ สรุปภาพรวมโครงการบูรณาการของกระทรวงพาณิชย์

ยุทธศาสตร์ของแผนพัฒนา ดิจิทัล เพื่อเศรษฐกิจการพาณิชย์ พ.ศ. ๒๕๖๖ - ๒๕๗๐ ของกระทรวงพาณิชย์	ระยะสั้น		ระยะกลาง		ระยะยาว	ประมาณ การงบประมาณ (ล้านบาท)	หน่วยงานรับผิดชอบ
	ปีงบประมาณ ๒๕๖๖	ปีงบประมาณ ๒๕๖๗	ปีงบประมาณ ๒๕๖๘	ปีงบประมาณ ๒๕๖๙	ปีงบประมาณ ๒๕๗๐		
ยุทธศาสตร์ที่ ๑ ปรับเปลี่ยนสู่ความเป็นองค์กร แห่งนวัตกรรมดิจิทัล	พัฒนาระบบยืนยันตัวตนด้วย Biometric และบริหารจัดการด้วย Digital Signature เพื่อรองรับการให้บริการและบริหารจัดการ ของกระทรวงพาณิชย์		-	-	-	๑๕.๐๐	สป. คต. คน. จร. ทป. พค. สค. สนค. อคส.
	พัฒนาระบบให้บริการระบบดิจิทัล ผู้ประกอบการและประชาชนแบบบัญชี ผู้ใช้เดียว (One MOC Account)		-	-	-	๕.๐๐	สป. คต. คน. จร. ทป. พค. สค. สนค. อคส.
	เพิ่มประสิทธิภาพระบบชำระเงินกลางกระทรวงพาณิชย์ (MOC e-Payment)				-	๘.๐๕	สป. คต. คน. จร. ทป. พค. สค. สนค. อคส.
	-	จัดซื้ออุปกรณ์ สนับสนุนการจัด กิจกรรมสำหรับ ผู้รับบริการกระทรวง พาณิชย์	-	-	เพิ่มประสิทธิภาพ ระบบบริหาร กิจกรรม (MOC Event)	๕.๐๐	สป. คต. คน. จร. ทป. พค. สค. สนค. อคส.

ยุทธศาสตร์ของแผนพัฒนา ดิจิทัล เพื่อเศรษฐกิจการพาณิชย์ พ.ศ. ๒๕๖๖ - ๒๕๗๐ ของกระทรวงพาณิชย์	ระยะสั้น		ระยะกลาง		ระยะยาว	ประมาณ การงบประมาณ (ล้านบาท)	หน่วยงานรับผิดชอบ
	ปีงบประมาณ ๒๕๖๖	ปีงบประมาณ ๒๕๖๗	ปีงบประมาณ ๒๕๖๘	ปีงบประมาณ ๒๕๖๙	ปีงบประมาณ ๒๕๗๐		
ยุทธศาสตร์ที่ ๑ ปรับเปลี่ยนสู่ความเป็นองค์กร แห่งนวัตกรรมดิจิทัล	ศึกษาข้อมูลบริหารจัดการองค์กร และบริการใน รูปแบบบูรณาการ และจัดทำนโยบาย คุ้มครองข้อมูลส่วนบุคคลสำหรับศูนย์ ข้อมูลหลักและศูนย์ สำรองข้อมูล	พัฒนาระบบ MOC Service Portal		พัฒนาระบบ MOC Mobile Portal	-	๓๒.๘๐	สป. คต. คน. จร. ทป. พค. สค. สนค. อคส.
		พัฒนาระบบงานบริหารจัดการองค์กร (ERP) แบบบูรณาการ		-	-	๔๐.๐๐	สป. คต. คน. จร. ทป. พค. สค. สนค.
	-	-	พัฒนาระบบ บริหารจัดการองค์กร ความรู้ (Knowledge Management System : KMS)	-	-	๓.๐๐	สป. คต. คน. จร. ทป. พค. สค. สนค.

ยุทธศาสตร์ของแผนพัฒนา ดิจิทัล เพื่อเศรษฐกิจการพาณิชย์ พ.ศ. ๒๕๖๖ - ๒๕๗๐ ของกระทรวงพาณิชย์	ระยะสั้น		ระยะกลาง		ระยะยาว	ประมาณ การงบประมาณ (ล้านบาท)	หน่วยงานรับผิดชอบ
	ปีงบประมาณ ๒๕๖๖	ปีงบประมาณ ๒๕๖๗	ปีงบประมาณ ๒๕๖๘	ปีงบประมาณ ๒๕๖๙	ปีงบประมาณ ๒๕๗๐		
ยุทธศาสตร์ที่ ๑ ปรับเปลี่ยนสู่ความเป็นองค์กร แห่งนวัตกรรมดิจิทัล	-	พัฒนาระบบพื้นที่ จัดเก็บข้อมูลแบบ คลาวด์ (Cloud Storage) และเพิ่ม ประสิทธิภาพระบบ อีเมลองค์กร (E-mail)	-	-	-	๘.๐๐	สป. คต. คน. จร. ทป. พค. สค. สนค. อคส.
		ระบบ e-Form & Workflow เพื่อตอบสนองภารกิจ เร่งด่วน				๓.๐๐	สป. คต. คน. จร. ทป. พค. สค. สนค. อคส.
		พัฒนาศูนย์นวัตกรรมเทคโนโลยีดิจิทัล (MOC Digital Innovation Center)				๘.๐๐	สป. คต. คน. จร. ทป. พค. สค. สนค. อคส.

ยุทธศาสตร์ของแผนพัฒนา ดิจิทัล เพื่อเศรษฐกิจการพาณิชย์ พ.ศ. ๒๕๖๖ - ๒๕๗๐ ของกระทรวงพาณิชย์	ระยะสั้น		ระยะกลาง		ระยะยาว	ประมาณ การงบประมาณ (ล้านบาท)	หน่วยงานรับผิดชอบ
	ปีงบประมาณ ๒๕๖๖	ปีงบประมาณ ๒๕๖๗	ปีงบประมาณ ๒๕๖๘	ปีงบประมาณ ๒๕๖๙	ปีงบประมาณ ๒๕๗๐		
ยุทธศาสตร์ที่ ๒ ขับเคลื่อนเศรษฐกิจการพาณิชย์ ด้วยการบูรณาการข้อมูล และการวิเคราะห์ขั้นสูง	-	พัฒนาและเพิ่มขีดความสามารถการบูรณาการชุดข้อมูล และมาตรฐานข้อมูลด้านเศรษฐกิจการพาณิชย์				๑๐.๐๐	สป. คต. คน. จร. ทป. พค. สค. สนค. อคส.
	-	-	การพัฒนาระบบให้บริการ และแลกเปลี่ยนข้อมูลแบบบูรณาการ (API Gateway)		-	๒๐.๐๐	สป. คต. คน. จร. ทป. พค. สค. สนค. อคส.
	สำรวจข้อมูลเพื่อบูรณาการข้อมูล ในหน่วยงานระดับกรมในสังกัดกระทรวง พาณิชย์		พัฒนาระบบคลังข้อมูลกลางแบบบูรณาการข้อมูลหน่วยงาน ระดับกรมในสังกัดกระทรวงพาณิชย์			๕๐.๐๐	สป. คต. คน. จร. ทป. พค. สค. สนค. อคส.
	-	-	-	พัฒนาระบบ Dashboard รายงานผลสำหรับผู้บริหาร		๓.๒๐	สป. คต. คน. จร. ทป. พค. สค. สนค. อคส.
	-	-	พัฒนาเว็บไซต์ของกระทรวงพาณิชย์ สำนักงานพาณิชย์ จังหวัด สำนักงานพาณิชย์ต่างประเทศ หน่วยงานระดับกรม ในสังกัดกระทรวงพาณิชย์แบบรวมศูนย์			๒๐.๐๐	สป. คต. คน. จร. ทป. พค. สค. สนค. อคส.

ยุทธศาสตร์ของแผนพัฒนา ดิจิทัล เพื่อเศรษฐกิจการพาณิชย์ พ.ศ. ๒๕๖๖ - ๒๕๗๐ ของกระทรวงพาณิชย์	ระยะสั้น		ระยะกลาง		ระยะยาว	ประมาณ การงบประมาณ (ล้านบาท)	หน่วยงานรับผิดชอบ
	ปีงบประมาณ ๒๕๖๖	ปีงบประมาณ ๒๕๖๗	ปีงบประมาณ ๒๕๖๘	ปีงบประมาณ ๒๕๖๙	ปีงบประมาณ ๒๕๗๐		
ยุทธศาสตร์ที่ ๓ ยกระดับความเชื่อมั่นในการใช้ นวัตกรรมดิจิทัลเพื่อการพาณิชย์ อย่างยั่งยืน	-	รับรองศูนย์ข้อมูล หลักด้วยมาตรฐาน ความมั่นคงปลอดภัย สารสนเทศ (ISO/IEC ๒๗๐๐๑)	-	-	-	๕.๐๐	สป. คต. คน. จร. ทป. พค. สค. สนค. อคส.
	-	-	พัฒนาระบบ รองรับการบริหาร จัดการข้อมูลส่วน บุคคลให้เป็นไป ตามกฎหมาย	รับรองศูนย์ข้อมูลหลักและศูนย์ข้อมูล สำรองด้วยมาตรฐานการจัดการข้อมูล ส่วนบุคคล (ISO/IEC ๒๗๗๐๑)		๑๕.๐๐	สป. คต. คน. จร. ทป. พค. สค. สนค. อคส.
ยุทธศาสตร์ที่ ๔ ส่งเสริมคุณภาพสังคมเศรษฐกิจ การพาณิชย์ด้วยนวัตกรรมดิจิทัล	-	พัฒนาและเพิ่มเครือข่ายผู้รับบริการของกระทรวงพาณิชย์ผ่านสื่อสังคมออนไลน์			-	๑.๖๐	สป. คต. คน. จร. ทป. พค. สค. สนค. อคส.
	-	พัฒนาระบบเฝ้าระวังและวิเคราะห์ข้อมูลจากสื่อสังคมออนไลน์ (Social Listener and Analytics)			-	๗.๐๐	สป. คต. คน. จร. ทป. พค. สค. สนค. อคส.
	-	ศูนย์ออกแบบและสร้างสื่อประชาสัมพันธ์ ในรูปแบบ Co-working Space และใช้อุปกรณ์ร่วมกัน	-	-	-	๑๐.๐๐	สป. คต. คน. จร. ทป. พค. สค. สนค. อคส.

ยุทธศาสตร์ของแผนพัฒนา ดิจิทัล เพื่อเศรษฐกิจการพาณิชย์ พ.ศ. ๒๕๖๖ - ๒๕๗๐ ของกระทรวงพาณิชย์	ระยะสั้น		ระยะกลาง		ระยะยาว	ประมาณ การงบประมาณ (ล้านบาท)	หน่วยงานรับผิดชอบ
	ปีงบประมาณ ๒๕๖๖	ปีงบประมาณ ๒๕๖๗	ปีงบประมาณ ๒๕๖๘	ปีงบประมาณ ๒๕๖๙	ปีงบประมาณ ๒๕๗๐		
ยุทธศาสตร์ที่ ๕ ยกระดับโครงสร้างพื้นฐานดิจิทัล สมรรถนะสูง มีความมั่นคง และปลอดภัย	-	ทดแทนอุปกรณ์เครือข่ายด้วยเทคโนโลยี Software Defined Network (SDN)	-	-	-	๕๐.๐๐	สป. คต. คน. จร. ทป. พค. สค. สนค. อคส.
	-	-	ทดแทนอุปกรณ์เครื่องคอมพิวเตอร์ แม่ข่ายสำหรับศูนย์ข้อมูลหลัก (DC) และศูนย์ข้อมูลสำรอง (DR) ด้วย เทคโนโลยี Hyperconverged Infrastructure (HCI)	-	-	๔๕๐.๐๐	สป. คต. คน. จร. ทป. พค. สค. สนค. อคส.
	-	เพิ่มประสิทธิภาพ ระบบสนับสนุนการใช้ เครือข่ายไร้สาย ของกระทรวงพาณิชย์ (MOC Wi-Fi Roaming)	-	-	-	๑๐.๐๐	สป. คต. คน. จร. ทป. พค. สค. สนค. อคส.
	การพัฒนาการเช่าวงจรรีสื่อสัญญาณและเข้าใช้บริการอินเทอร์เน็ตของกระทรวงพาณิชย์แบบบูรณาการ					๑๓๕.๐๐	สป. คต. คน. จร. ทป. พค. สค. สนค. อคส.

ยุทธศาสตร์ของแผนพัฒนา ดิจิทัล เพื่อเศรษฐกิจการพาณิชย์ พ.ศ. ๒๕๖๖ - ๒๕๗๐ ของกระทรวงพาณิชย์	ระยะสั้น		ระยะกลาง		ระยะยาว	ประมาณ การงบประมาณ (ล้านบาท)	หน่วยงานรับผิดชอบ
	ปีงบประมาณ ๒๕๖๖	ปีงบประมาณ ๒๕๖๗	ปีงบประมาณ ๒๕๖๘	ปีงบประมาณ ๒๕๖๙	ปีงบประมาณ ๒๕๗๐		
ยุทธศาสตร์ที่ ๖ พัฒนาบุคลากรให้มีทักษะสูง ด้านเทคโนโลยีดิจิทัล และเพิ่ม ขีดความสามารถการใช้ เทคโนโลยีเพื่อสร้างนวัตกรรม	การทดสอบและรับรองมาตรฐานวิชาชีพด้านเทคโนโลยีดิจิทัลของผู้ปฏิบัติงานเฉพาะด้าน					๑.๐๐	สป. คต. คน. จร. ทป. พค. สค. สนค. อคส.
	จัดฝึกอบรมทักษะด้านดิจิทัลของผู้บริหารระดับกระทรวงและหน่วยงานระดับกรมในสังกัดกระทรวงพาณิชย์					๒.๐๐	สป. คต. คน. จร. ทป. พค. สค. สนค. อคส.
	จัดฝึกอบรมความรู้ความเข้าใจเกี่ยวกับการรู้เท่าทันการใช้เทคโนโลยีดิจิทัลอย่างปลอดภัย					๕.๐๐	สป. คต. คน. จร. ทป. พค. สค. สนค. อคส.
	จัดหานักวิทยาการข้อมูล (Data Scientist) สำหรับสนับสนุนงานวิเคราะห์ข้อมูลของกระทรวงและหน่วยงาน ระดับกรมในสังกัดกระทรวงพาณิชย์					๓๐.๐๐	สป. คต. คน. จร. ทป. พค. สค. สนค. อคส.
	-	-	-	-	จ้างที่ปรึกษา จัดทำแผนพัฒนา ดิจิทัลเพื่อ เศรษฐกิจการ พาณิชย์ของ กระทรวงพาณิชย์	๑๒.๐๐	สป. คต. คน. จร. ทป. พค. สค. สนค. อคส.

## บทที่ ๑๒

---

การบริหารจัดการ การติดตาม และการประเมินผล

---



## บทที่ ๑๒

### การบริหารจัดการ การติดตาม และการประเมินผล

#### ๑๒.๑ การติดตามและประเมินผลแผนพัฒนาดิจิทัลเพื่อเศรษฐกิจการพาณิชย์

##### ๑๒.๑.๑ กรอบและแนวทางในการติดตามและประเมินผล

ตามที่องค์การคลังสินค้า (ออส.) ได้จัดให้มีการจัดทำแผนพัฒนาดิจิทัลเพื่อเศรษฐกิจการพาณิชย์ พ.ศ. ๒๕๖๖ - ๒๕๗๐ เพื่อเป็นเครื่องมือที่สำคัญประการหนึ่งที่ทำให้ ออส. สามารถดำเนินงานได้ตามเป้าหมายที่วางไว้ นอกจากนั้นเพื่อให้มีการติดตามและประเมินผลที่จะช่วยในการปรับปรุงประสิทธิภาพในการดำเนินงานตามแผนปฏิบัติการและผลของการประเมินสามารถวัดผลและวัดความสำเร็จของแผนเพื่อนำไปใช้ในการแก้ไขหรือปรับปรุงแผนได้อย่างแท้จริง จึงต้องมีการจัดตั้งคณะกรรมการติดตามและประเมินผลหรือคณะบุคคลชั้นชุดหนึ่ง เพื่อทำหน้าที่ในการติดตามและประเมินผลอย่างน้อยปีละหนึ่งครั้ง

##### ๑๒.๑.๒ คณะกรรมการติดตามและประเมินผล

ผู้บริหารเทคโนโลยีสารสนเทศระดับสูงระดับกรม (Department Chief Information Officer: DCIO) กำหนดผู้รับผิดชอบในการทำหน้าที่คณะกรรมการติดตามและประเมินผล จำนวนอย่างน้อย ๓ คน โดยต้องเป็นส่วนงานด้านนโยบายและแผนไม่น้อยกว่า ๒ คน โดยมีอำนาจ ดังนี้

- ๑) กำหนดแนวทาง วิธีการในการติดตามและประเมินผล
- ๒) ดำเนินการติดตามและประเมินผล
- ๓) รายงานผลและเสนอความเห็น ซึ่งได้จากการติดตามและประเมินผลต่อผู้บริหารเทคโนโลยีสารสนเทศระดับสูงระดับกรม (DCIO) อย่างน้อยปีละ ๑ ครั้ง ภายในเดือนกันยายนของทุกปี
- ๔) แต่งตั้งคณะทำงานเพื่อช่วยปฏิบัติงานตามที่เห็นสมควร

## ๑๒.๒ ระเบียบ กระบวนการและเครื่องมือในการติดตามและประเมินผล

การติดตามและประเมินผลแผนปฏิบัติการดิจิทัล และโครงการตามแผนพัฒนาดิจิทัล เพื่อเศรษฐกิจการพาณิชย์ พ.ศ. ๒๕๖๖ - ๒๕๗๐ ได้กำหนดกระบวนการติดตามและประเมินผล โครงการเพื่อตรวจสอบว่าการดำเนินกิจกรรมตามโครงการอยู่ภายใต้ระยะเวลา และงบประมาณ ที่กำหนดไว้หรือไม่ และผลการดำเนินโครงการบรรลุวัตถุประสงค์ที่ได้วางไว้หรือไม่ โดยมีตัวชี้วัด เป้าหมายทุกโครงการเท่ากับ ๕ คะแนน สำหรับแนวทางและหลักเกณฑ์ประเมินดัชนีชี้วัดความสำเร็จ (Key Performance Index) ต้องมีผลการดำเนินงานเฉลี่ยต่อปีไม่ต่ำกว่าค่าเป้าหมายร้อยละ ๒๐ (ค่าเฉลี่ยต้องมีค่าเท่ากับหรือมากกว่า ๔) ดังนี้

ความก้าวหน้าผลการดำเนินงาน	ร้อยละ ๐-๒๐	ค่าคะแนนเท่ากับ ๑	คะแนน
ความก้าวหน้าผลการดำเนินงาน	ร้อยละ ๒๑-๔๐	ค่าคะแนนเท่ากับ ๒	คะแนน
ความก้าวหน้าผลการดำเนินงาน	ร้อยละ ๔๑-๖๐	ค่าคะแนนเท่ากับ ๓	คะแนน
ความก้าวหน้าผลการดำเนินงาน	ร้อยละ ๖๑-๘๐	ค่าคะแนนเท่ากับ ๔	คะแนน
(เป้าหมาย)			
ความก้าวหน้าผลการดำเนินงาน	ร้อยละ ๘๑-๑๐๐	ค่าคะแนนเท่ากับ ๕	คะแนน

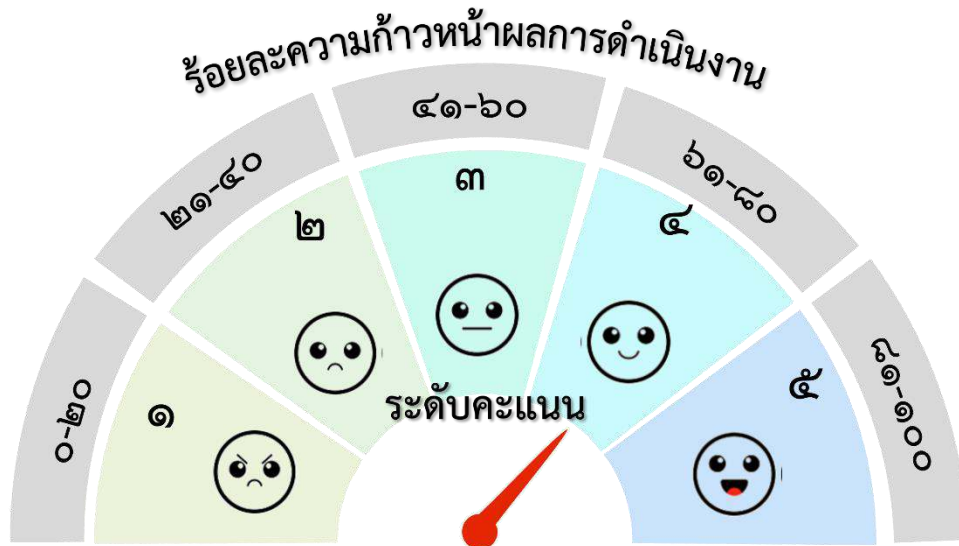

ผลการดำเนินงานเฉลี่ยต่อปี ไม่ต่ำกว่าค่าเป้าหมายร้อยละ ๒๐  
(ค่าเฉลี่ยต้องมีค่าเท่ากับหรือมากกว่า ๔)

รูปที่ ๑๒-๑ หลักเกณฑ์ประเมินดัชนีชี้วัดความสำเร็จ (Key Performance Index)

ทั้งนี้ การติดตามและประเมินผลโครงการตามแผนพัฒนาดิจิทัลเพื่อเศรษฐกิจการพาณิชย์ขององค์การคลังสินค้า พ.ศ. ๒๕๖๖ - ๒๕๗๐ ประกอบด้วยยุทธศาสตร์และเป้าหมาย ดังนี้

**ยุทธศาสตร์ที่ ๑ พัฒนามาตรฐานข้อมูลและเทคโนโลยีดิจิทัล รองรับการขับเคลื่อนภารกิจขององค์การคลังสินค้าและเศรษฐกิจการพาณิชย์**

เป้าหมาย : บูรณาการข้อมูลสารสนเทศ อคส. ร่วมกับหน่วยงานภายใน และภายนอกกระทรวงพาณิชย์ตอบสนองการจัดทำข้อมูลเปิด (Open Data) เพื่อเสริมสร้างขีดความสามารถของผู้ประกอบการและประชาชน

**ยุทธศาสตร์ที่ ๒ พัฒนาเทคโนโลยีดิจิทัลสู่ความเป็นองค์กรดิจิทัล (Smart Organization)**

เป้าหมาย : เปลี่ยนกระบวนการทำงานและการทำธุรกรรมจาก Analog เป็น Digital

**ยุทธศาสตร์ที่ ๓ การสร้างวัฒนธรรมองค์กรให้มีความเชื่อมั่นในพาณิชย์ดิจิทัล**

เป้าหมาย : คู่ค้าหรือประชาชนมีความเชื่อมั่นในการใช้เทคโนโลยีดิจิทัลในการทำธุรกรรมกับองค์การคลังสินค้าโดยมีการรักษาความลับของข้อมูลส่วนตัว (Privacy) อย่างมั่นคงปลอดภัย

**ยุทธศาสตร์ที่ ๔ การพัฒนาลูกค้า คู่ค้า และบุคลากรขององค์การคลังสินค้า ให้พร้อมเข้าสู่ยุคองค์กรดิจิทัล**

เป้าหมายที่ ๑ : พัฒนาความสามารถในการใช้เทคโนโลยีดิจิทัลได้อย่างเหมาะสมสอดคล้องกับภารกิจของ อคส.

เป้าหมายที่ ๒ : พัฒนานักบริหารโครงการ (Project Manager) เพื่อกำกับดูแลโครงการพัฒนาระบบสารสนเทศ ซึ่งเป็นประโยชน์ต่อการดำเนินงานร่วมกับผู้รับจ้าง (Outsource) ในการบรรลุวัตถุประสงค์ของการพัฒนาโปรแกรม

เป้าหมายที่ ๓ : เสริมภาพลักษณ์ความทันสมัยของ อคส.

**ยุทธศาสตร์ที่ ๕ การพัฒนาโครงสร้างพื้นฐานดิจิทัลประสิทธิภาพสูงให้ครอบคลุมการบริหารจัดการ และการบริการขององค์การคลังสินค้า**

เป้าหมายที่ ๑ : ลูกค้า และคู่ค้า สามารถใช้เทคโนโลยีดิจิทัลขององค์การคลังสินค้าได้อย่างสะดวกแบบทุกที่ ทุกเวลา

เป้าหมายที่ ๒ : ผู้บริหารและเจ้าหน้าที่ของ อคส. สามารถใช้เทคโนโลยีดิจิทัลของ อคส. ได้อย่างสะดวกแบบทุกที่ ทุกเวลา

ตารางที่ ๑๒-๑ แสดงข้อมูลโครงการ ตัวชี้วัด ค่าเป้าหมาย/หน่วยนับ ระยะเวลาดำเนินการ ระดับคะแนนเป้าหมายและหลักเกณฑ์ประเมินดัชนีชี้วัดความสำเร็จ (Key Performance Index)

โครงการ	ตัวชี้วัด	ค่าเป้าหมาย/ หน่วยนับ	ระยะเวลาการดำเนินการ					ปีที่ ประเมิน	ระดับคะแนน	ระดับ คะแนน เป้าหมาย	ผู้รับผิดชอบ โครงการ	
			๒๕๖๖	๒๕๖๗	๒๕๖๘	๒๕๖๙	๒๕๗๐					
<b>ยุทธศาสตร์ที่ ๑ พัฒนามาตรฐานข้อมูลและเทคโนโลยีดิจิทัล รองรับการขับเคลื่อนภารกิจองค์กรคลังสินค้าและเศรษฐกิจการพาณิชย์</b>												
โครงการที่ ๑.๑ พัฒนาระบบสนับสนุนการตัดสินใจสำหรับผู้บริหาร (Decision Support System: DSS)	๑. ร้อยละความสำเร็จของการพัฒนาระบบสนับสนุนการตัดสินใจสำหรับผู้บริหาร (Decision Support System: DSS) ๒. ระดับความพึงพอใจของผู้บริหารไม่น้อยกว่าร้อยละ ๗๐ (เชิงปริมาณ)	๑. ๑๐๐ ๒. ไม่น้อยกว่า ๗๐	-	-	-	✓	-	๒๕๗๐	๑	สำรวจความต้องการโดยละเอียด, ร้อยละ ๕๐	๕	สทค.
			๒	ดำเนินการจัดทา/พัฒนาระบบ, , ร้อยละ ๕๕								
			๓	พัฒนาและผ่านการทดสอบระบบ, ร้อยละ ๖๐								
			๔	อบรมการใช้งานระบบ, ร้อยละ ๖๕								
			๕	เริ่มใช้งานระบบ, ร้อยละ ๗๐								
โครงการที่ ๑.๒. จัดทำสถาปัตยกรรมองค์กร (Enterprise Architecture: EA) และธรรมาภิบาลข้อมูล (Data Governance)	๑. จำนวนสถาปัตยกรรมองค์กร (Enterprise Architecture) และธรรมาภิบาลข้อมูล (Data Governance) ๑ ฉบับ (เชิงปริมาณ) ๒. จำนวนนโยบาย มาตรฐาน และเอกสารกำกับในการใช้งานข้อมูล ๑ ชุด (เชิงปริมาณ)	๑. ๑ ฉบับ ๒. ไม่น้อยกว่า ๑ ชุด	✓	-	-	-	-	๒๕๖๗	๑	-	๕	สทค.
			๒	-								
			๓	-								
			๔	= ๑ ฉบับ, = ๑ ชุด								
			๕	>= ๑ ฉบับ, >= ๑ ชุด								
โครงการที่ ๑.๓ การพัฒนาระบบข้อมูลเปิด (Open Data) เพื่อสนับสนุนระบบศูนย์ข้อมูลกลางแห่งชาติ (National Data Center)	ร้อยละของจำนวนประเด็นข้อมูลที่สามารถเปิดให้มีการเผยแพร่ใช้งานร่วมกัน (Share Data) (เชิงปริมาณ)	ไม่น้อยกว่า ๖๐	-	-	✓	-	-	๒๕๖๙	๑	ร้อยละ ๔๐	๕	สทค.
			๒	ร้อยละ ๔๕								
			๓	ร้อยละ ๕๐								
			๔	ร้อยละ ๕๕								
			๕	ร้อยละ ๖๐								
<b>ยุทธศาสตร์ที่ ๒ พัฒนาเทคโนโลยีดิจิทัลสู่ความเป็นองค์กรดิจิทัล (Smart Organization)</b>												
โครงการที่ ๒.๑ พัฒนาระบบบริหารคดีและสัญญา	ร้อยละความสำเร็จของการพัฒนาระบบบริหารสัญญาคดีสามารถให้บริการข้อมูลผ่านอุปกรณ์ต่าง ๆ ได้	๑๐๐	✓	-	-	-	-	๒๕๖๗	๑	สำรวจความต้องการโดยละเอียด	๕	สทค./สทค.
			๒	ดำเนินการจัดทา/พัฒนาระบบ								
			๓	พัฒนาและผ่านการทดสอบระบบ								
			๔	อบรมการใช้งานระบบ								
			๕	เริ่มใช้งานระบบ								

โครงการ	ตัวชี้วัด	ค่าเป้าหมาย/ หน่วยนับ	ระยะเวลาการดำเนินการ					ปีที่ ประเมิน	ระดับคะแนน		ระดับ คะแนน เป้าหมาย	ผู้รับผิดชอบ โครงการ
			๒๕๖๖	๒๕๖๗	๒๕๖๘	๒๕๖๙	๒๕๗๐					
โครงการที่ ๒.๒ จัดทำ/พัฒนาระบบงาน Enterprise Resource Planning (ERP)	ร้อยละความสำเร็จของการจัดหาระบบ Enterprise Resource Planning (ERP)	๑๐๐	✓	✓	-	-	-	๒๕๖๘	๑	สำรวจความต้องการโดยละเอียด	๕	สทต./กม./ สกก.
			๒	ดำเนินการจัดหาระบบ								
			๓	พัฒนาและผ่านการทดสอบระบบ								
			๔	อบรมการใช้งานระบบ								
			๕	เริ่มใช้งานระบบ								
โครงการที่ ๒.๓ พัฒนาระบบให้บริการ และแลกเปลี่ยนข้อมูลระหว่างหน่วยงานอื่น ๆ ภายในกระทรวงพาณิชย์ (API Gateway)	ร้อยละความสำเร็จของการพัฒนาระบบให้บริการ และแลกเปลี่ยนข้อมูลระหว่างหน่วยงานอื่น ๆ ภายในกระทรวงพาณิชย์ (API Gateway)	๑๐๐	-	-	-	✓	-	๒๕๗๐	๑	สำรวจความต้องการโดยละเอียด	๕	สทต.
			๒	ดำเนินการจัดหาระบบ								
			๓	พัฒนาและผ่านการทดสอบระบบ								
			๔	อบรมการใช้งานระบบ								
			๕	เริ่มใช้งานระบบ								
<b>ยุทธศาสตร์ที่ ๓ การสร้างวัฒนธรรมองค์กรให้มีความเชื่อมั่นในพาณิชย์ดิจิทัล</b>												
โครงการที่ ๓.๑ พัฒนาบุคลากรในการบริหารเทคโนโลยีดิจิทัล (Digital Management)	ร้อยละของจำนวนบุคลากรที่ได้รับการพัฒนาบุคลากรในการบริหารเทคโนโลยีดิจิทัล (Digital Management)	ไม่น้อยกว่า ๘๐	✓	✓	✓	✓	✓	ทุกปี	๑	-	๕	สทต.
			๒	-								
			๓	ได้รับการอบรมร้อยละ ๖๐								
			๔	ได้รับการอบรมร้อยละ ๗๐								
			๕	ได้รับการอบรมร้อยละ ๘๐								
โครงการ ๓.๒ เสนอขอรับรองมาตรฐานสากลด้านการรักษาความมั่นคงปลอดภัย	ร้อยละความสำเร็จของระบบงานหลัก มีมาตรฐานสากลด้านการรักษาความมั่นคงปลอดภัย	๑๐๐	✓	-	✓	-	-	๒๕๖๙	๑	-	๕	สทต.
			๒	-								
			๓	มีมาตรฐานสากลด้านการรักษาความมั่นคงปลอดภัย								
			๔	ดำเนินการขอรับรองมาตรฐานสากลด้านการรักษาความมั่นคงปลอดภัยของระบบงานหลัก								
			๕	มีมาตรฐานสากลด้านการรักษาความมั่นคงปลอดภัยและได้รับมาตรฐานสากลด้านการรักษาความมั่นคงปลอดภัยของระบบงานหลัก								
<b>ยุทธศาสตร์ที่ ๔ การพัฒนาลูกค้า คู่ค้า และบุคลากรขององค์การคลังสินค้า ให้พร้อมเข้าสู่ยุคองค์กรดิจิทัล</b>												
โครงการ ๔.๑ พัฒนาระบบบริหารจัดการองค์ความรู้ (Knowledge Management)	ร้อยละของจำนวนเนื้อหาความรู้ที่นำเข้าสู่ระบบ	ไม่น้อยกว่า ๗๐	-	-	✓	-	-	๒๕๖๙	๑	-	๕	สทต.
			๒	-								
			๓	ร้อยละ ๕๐								
			๔	ร้อยละ ๖๐								
			๕	ร้อยละ ๗๐								

โครงการ	ตัวชี้วัด	ค่าเป้าหมาย/ หน่วยนับ	ระยะเวลาการดำเนินการ					ปีที่ ประเมิน	ระดับคะแนน	ระดับ คะแนน เป้าหมาย	ผู้รับผิดชอบ โครงการ	
			๒๕๖๖	๒๕๖๗	๒๕๖๘	๒๕๖๙	๒๕๗๐					
ยุทธศาสตร์ที่ ๕ การพัฒนาโครงสร้างพื้นฐานดิจิทัลประสิทธิภาพสูงให้ครอบคลุมการบริหารจัดการ และการบริการขององค์กรคลังสินค้า												
โครงการ ๕.๑ จัดหาครุภัณฑ์คอมพิวเตอร์และอุปกรณ์ต่อพ่วงเพื่อทดแทนของเดิม	๑. เครื่องคอมพิวเตอร์และอุปกรณ์ต่อพ่วงมีจำนวนเพียงพอต่อผู้ใช้ ๒. อัตราส่วนเครื่องคอมพิวเตอร์ : ผู้ใช้ = ๑:๑ ๓. เครื่องคอมพิวเตอร์และอุปกรณ์ต่อพ่วงมีอายุการใช้งาน ไม่เกิน ๗ ปี	๑. ไม่น้อยกว่า ๑ ๒. ไม่น้อยกว่า ๑ ๓. เท่ากับ ๐ เครื่อง	✓	✓	✓	✓	✓	ทุกปี	๑	-	๕	สทค.
			๒	-								
			๓	-								
			๔	= ๑, = ๑, = ๐								
			๕	>= ๑, >= ๑, = ๐								
โครงการ ๕.๒ บำรุงรักษาฐานข้อมูล Hyperconverged Infrastructure (HCI)	ร้อยละของฐานข้อมูล Hyperconverged Infrastructure (HCI) ที่ได้รับการบำรุงรักษา	๑๐๐	-	-	✓	-	-	๒๕๖๙	๑	ร้อยละ ๖๐	๕	สทค.
			๒	ร้อยละ ๗๐								
			๓	ร้อยละ ๘๐								
			๔	ร้อยละ ๙๐								
			๕	ร้อยละ ๑๐๐								
โครงการ ๕.๓ บำรุงรักษาอุปกรณ์เครือข่ายคอมพิวเตอร์ ระบบสารสนเทศและฐานข้อมูล	อุปกรณ์ระบบเครือข่ายสามารถใช้งานได้ในระดับ ๙๙.๙๙% (ระยะเวลา downtime ๕.๒๖ นาทีต่อปี)	๑๐๐	-	-	✓	-	-	๒๕๖๙	๑	ร้อยละ ๖๐	๕	สทค.
			๒	ร้อยละ ๗๐								
			๓	ร้อยละ ๘๐								
			๔	ร้อยละ ๙๐								
			๕	ร้อยละ ๙๙.๙๙								



**องค์การคลังสินค้า**

๕๕๓ ถนนนนทบุรี ตำบลบางกระสอ อำเภอเมือง

จังหวัดนนทบุรี ๑๑๐๐๐

โทรศัพท์ : ๐-๒๕๐๗-๕๐๐๒

โทรสาร : ๐-๒๕๐๗-๕๒๖๗

เว็บไซต์ : [www.pwo.co.th](http://www.pwo.co.th)